

AZ EMLÉKEZET ÉS A GONDOLKODÁS PSZICHODIAGNOSZTIKÁJA

Kárpáti Judit

Semmelweis Egyetem, Neurológiai Klinika

2017. Szeptember 19.

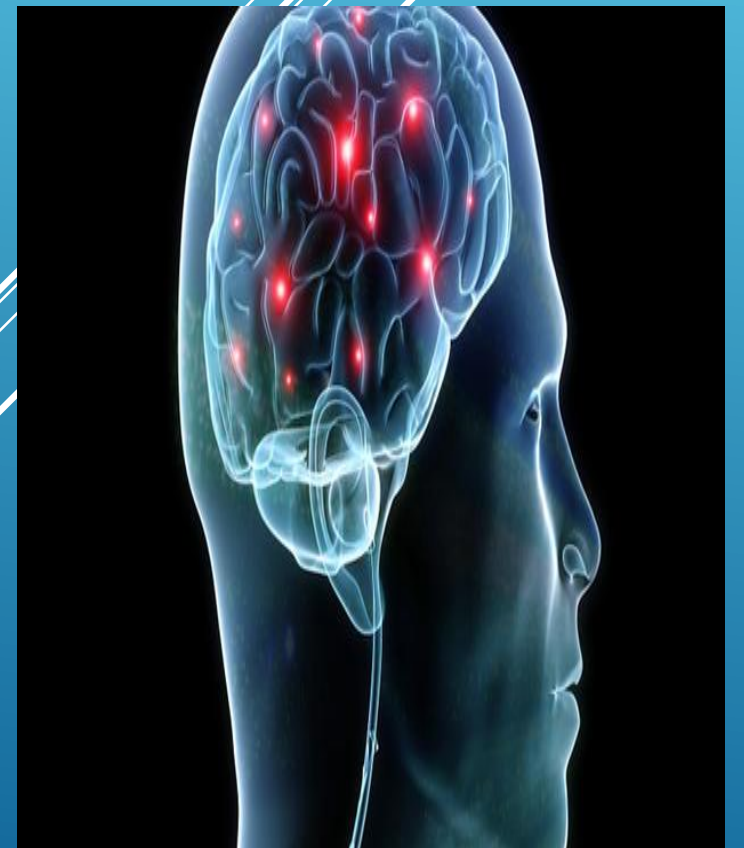

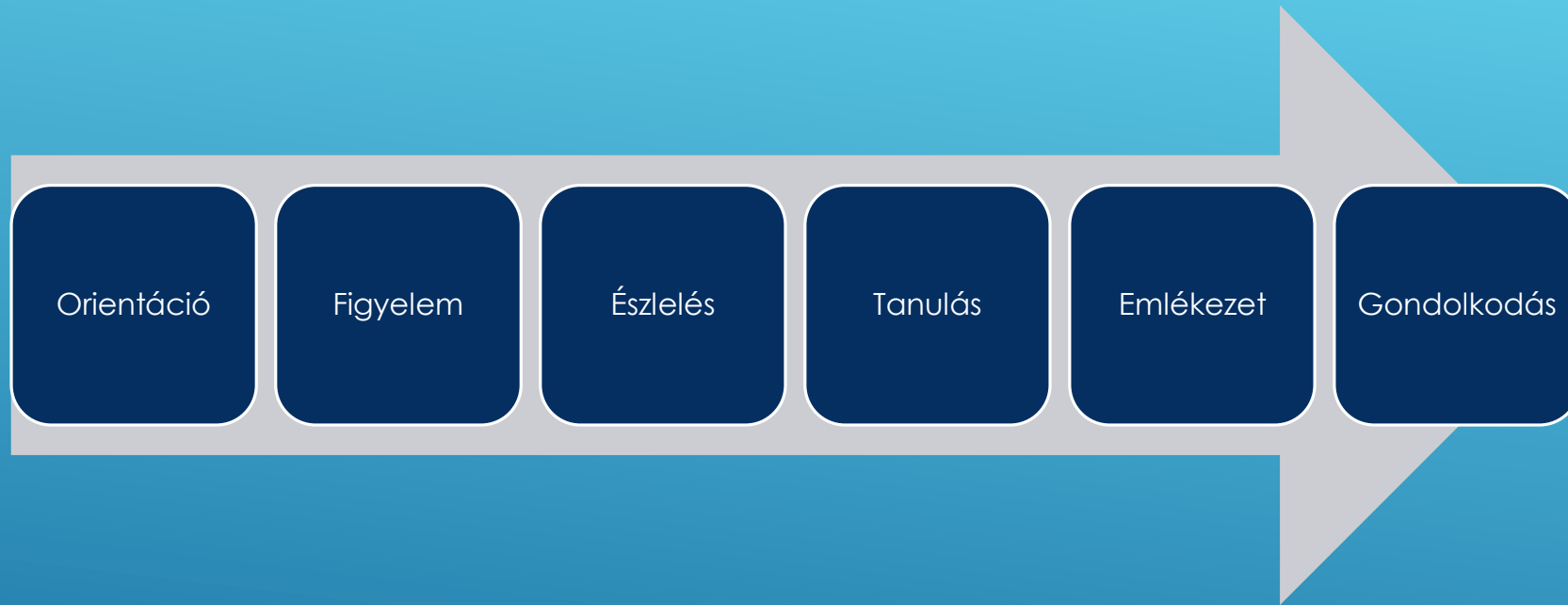

KOGNITÍV FOLYAMATOK

MI AZ AZ EMLÉKEZET?

- ▶ Az emlékezet a szervezet azon képessége, hogy eltároljon, megőrizzen és előhívjon információkat és élményeket, készségeket.
- ▶ Az emlékezet biztosítja nekünk a folyamatosság érzését.
- ▶ Komplex, számos agyterületre kiterjedő folyamat.

ÉNKÉP

EMLÉKEZET TÍPUSAI

Szenzoros
tár

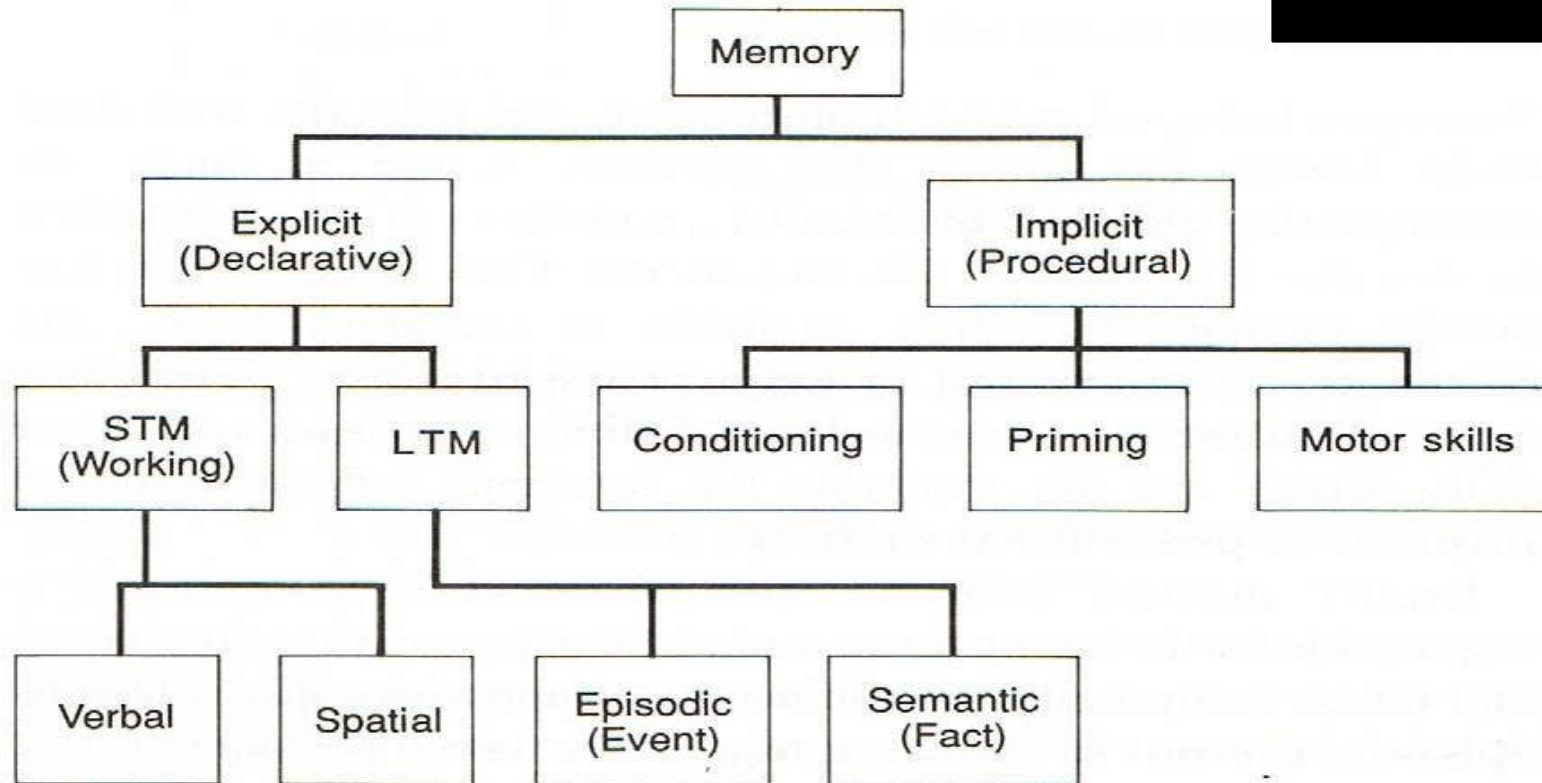
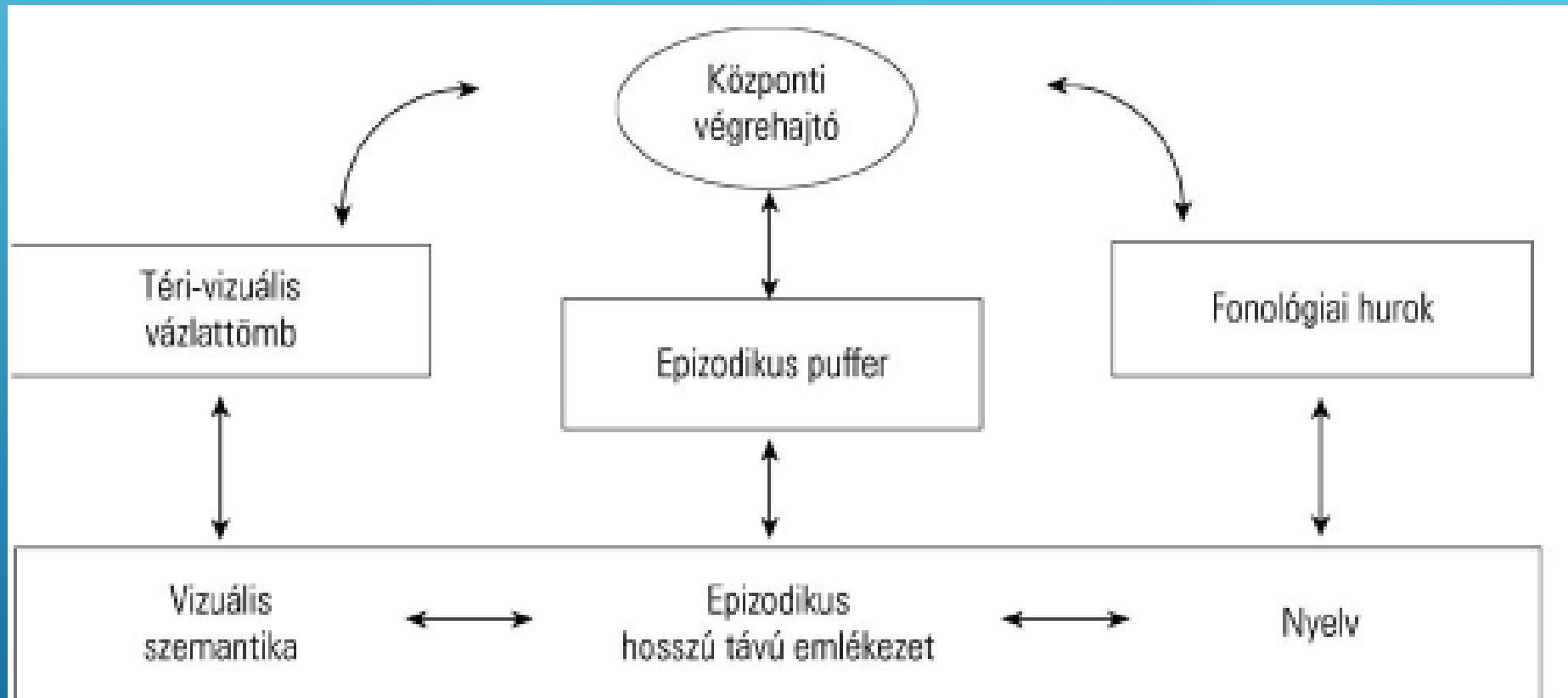
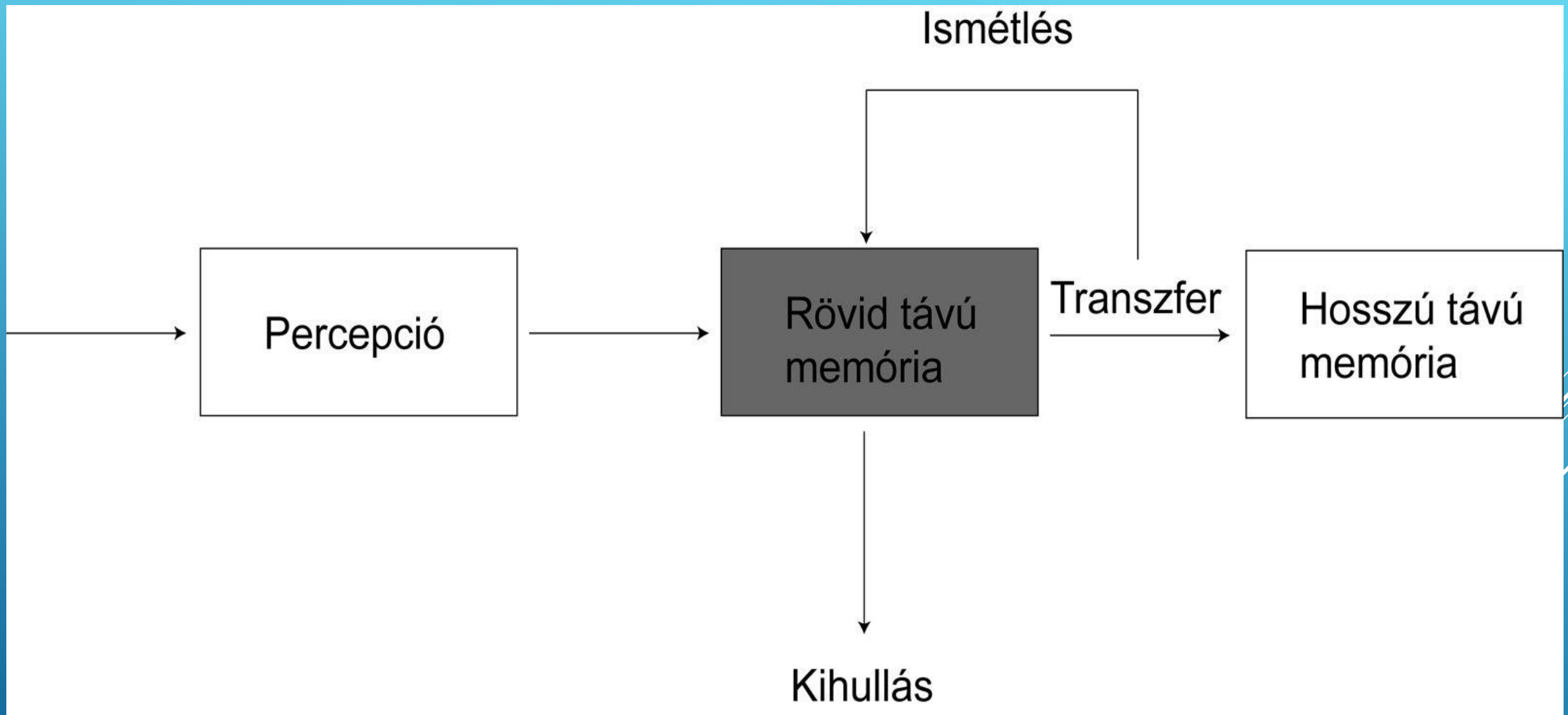

Fig. 1.2 Major subdivisions of memory (STM = Short-term memory; LTM = Long-term memory).

MUNKAMEMÓRIA - BADDELEY



Az epizodikus pufferrel kiegészített munkamemória-modell



Mennyit jegyzünk meg?



**abból,
amit
hallunk**



**abból,
amit
látunk**



**abból,
amit
látunk és
hallunk**



**abból,
amit mi
magunk
mondunk**



Kódolás



Tárolás



Előhívás

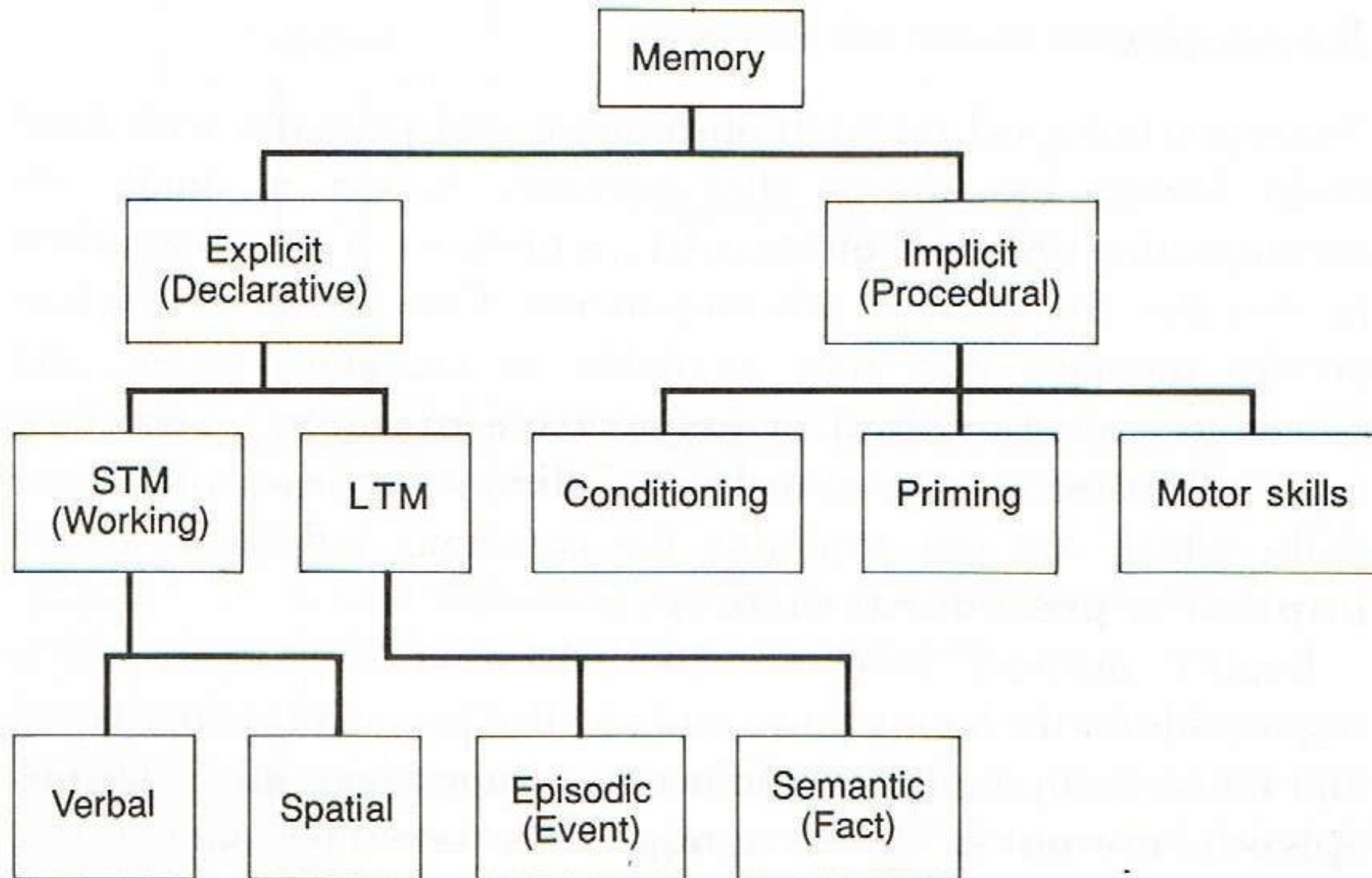

Fig. 1.2 Major subdivisions of memory (STM = Short-term memory; LTM = Long-term memory).

Deklaratív memória

- ▶ Epizodikus: személyes élmények, tapasztalatok, téri-idői kontextussal, személyes vonatkozással.
- ▶ Szemantikus: világról való tudás, ismeret (mértékegység).

Az epizodikus és a szemantikus emlékezet közötti eltérések (*Tulving* 1983)

Jellemzők	Epizodikus	Szemantikus
Információ		
Forrása	Érzékszervek	Megértés
Egységei	Események: epizódok	Tények: ideák, fogalmak
Szerveződése	Idői	Fogalmi
Referencia	Szelf	A külvilág
Ellenőrzés	Személyes hit	Társas megegyezés
Műveletek		
Rögzítés	Élmény alapú	Szimbolikus
Idői kódolás	Jelen: közvetlen	Hiányzik: közvetett
Kontextusfüggőség	Hangsúlyos	Kevésbé jellemző
Sérülékenység	Nagyfokú	Kismértékű
Hozzáférés	Szándékos	Automatikus
Hívókérdések	Mikor? Hol?	Mi?
Előhívás következményei	Változó rendszer	Változatlan rendszer
Előhívási élmény	Felidézett múlt	Aktualizált tudás
Előhívási beszámoló	Emlékszem	Tudom
Fejlődésben megjelenése	Késői	Korai
Gyerekkori amnézia	Érinti	Nem érinti

PROCEDURÁLIS MEMÓRIA



- ▶ Motoros készségek
- ▶ Perceptuális készségek (távolság észlelése)
- ▶ Készségeket itt tároljuk, de a készségről való ismereteket az explicit memóriában Pl. A beteg nem felejt el kerékpározni, vagy golfozni, de kerékpározás vagy golfozásról való ismeretanyaga sérül.

HUMÁN MEMÓRIA SZERKEZETE

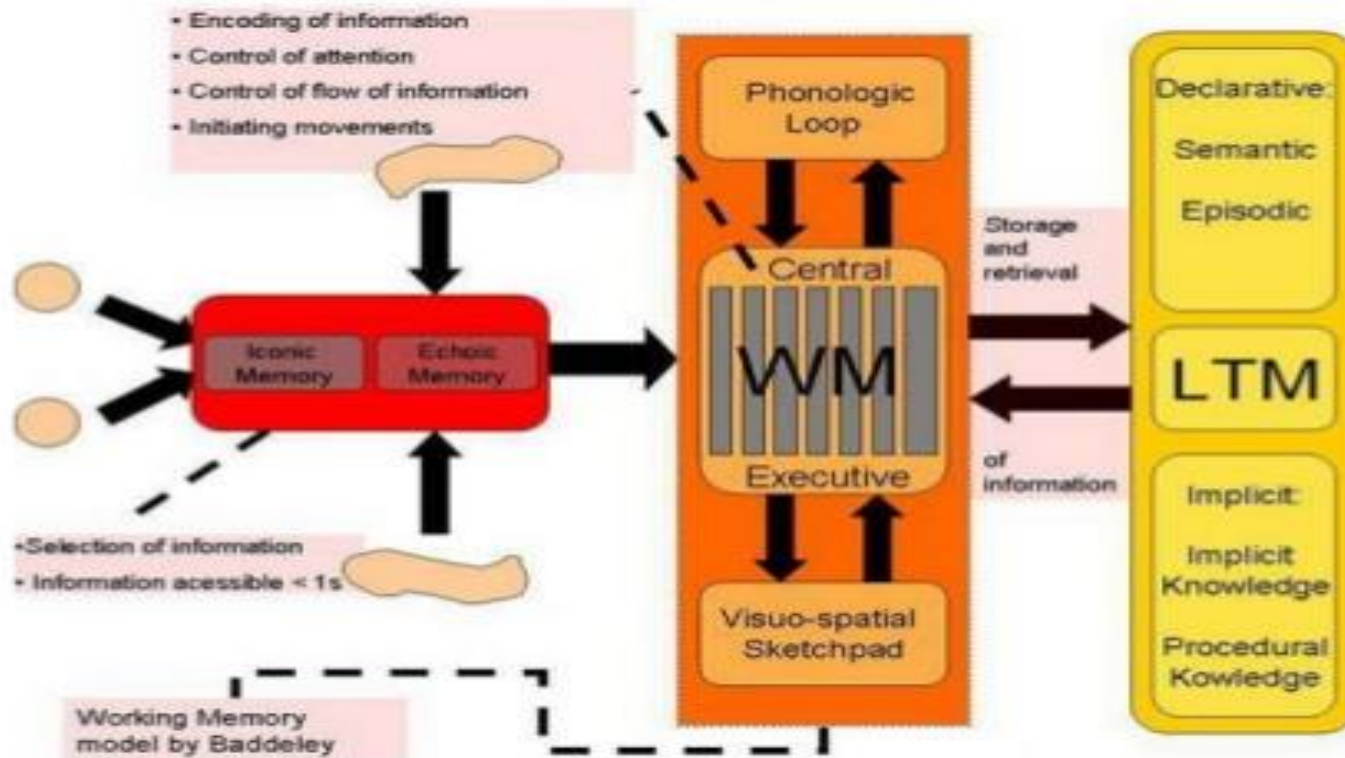

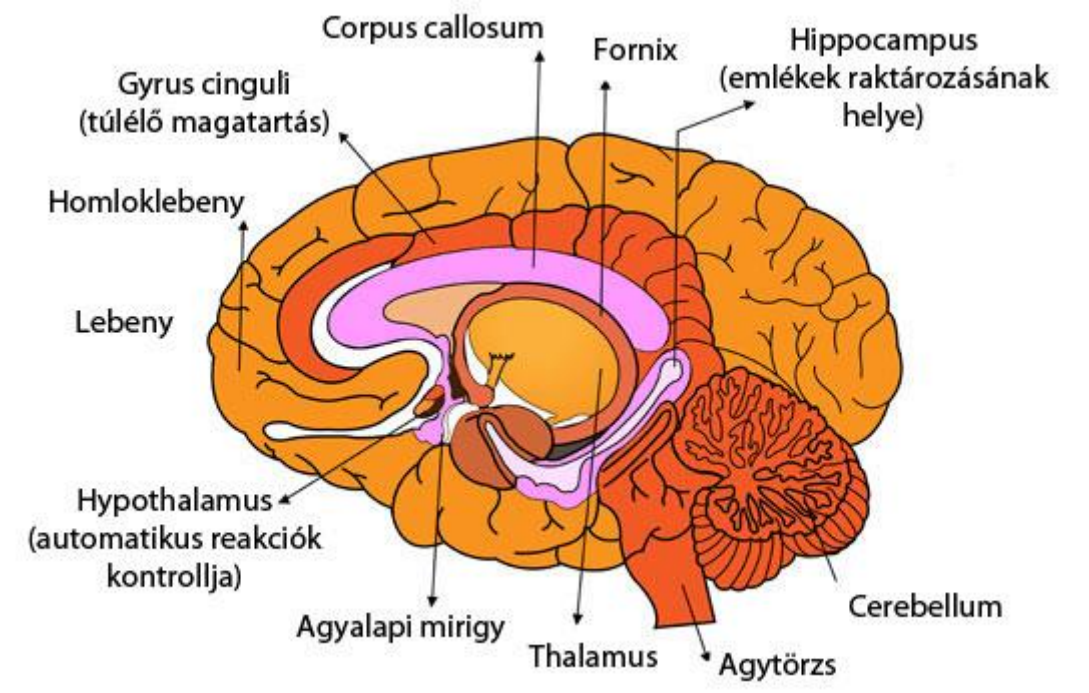
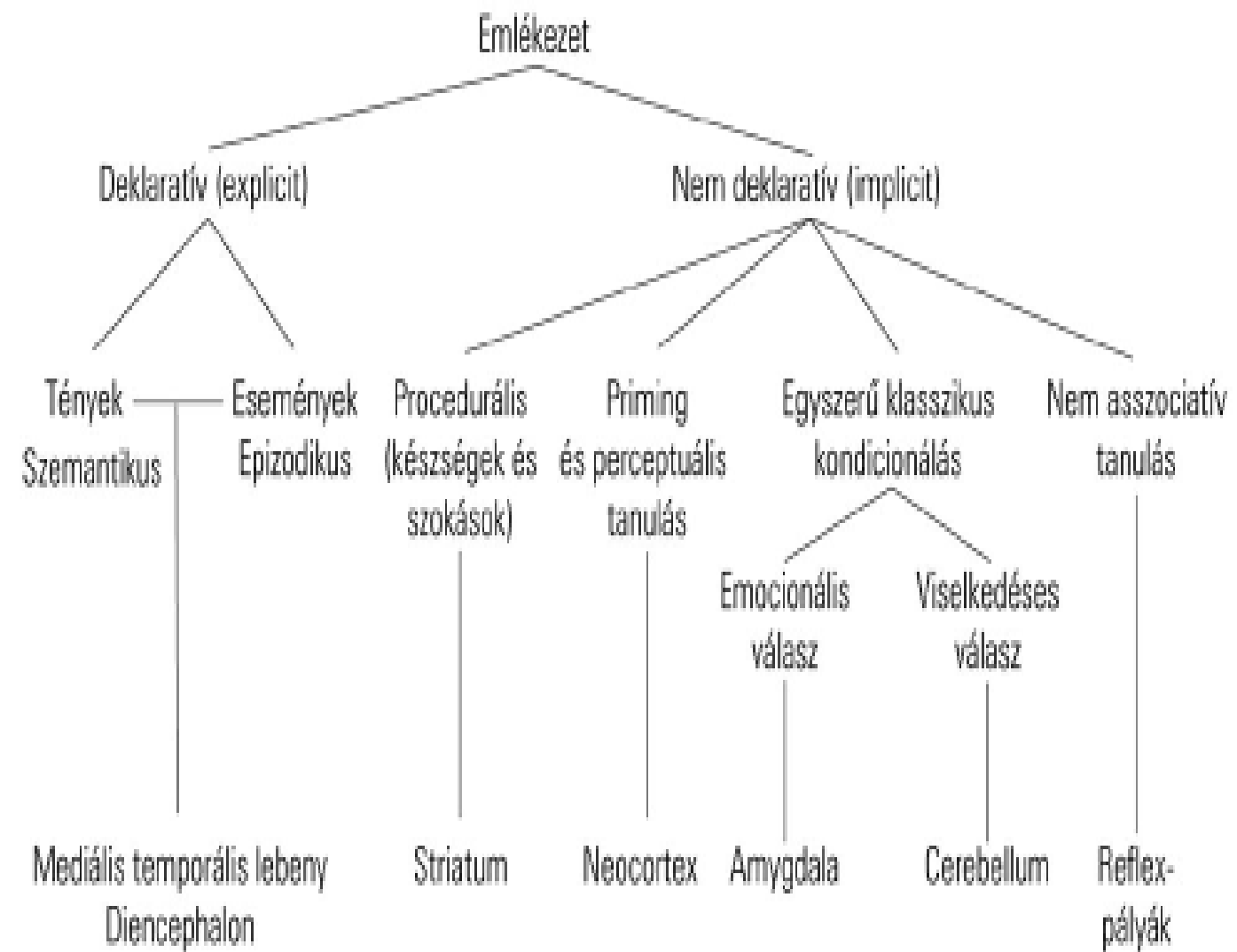

MUNKAMEMÓRIA VIZSGÁLATA

SZÁMTERJEDELEM

CORSI-KOCKA

Digit span test		
	Column 1	Column 2
Forward test	(3) 2-6-5	(3) 2-8-1
	(4) 1-5-2-3	(4) 1-9-5-2
	(5) 2-4-7-6-1	(5) 5-2-1-4-3
	(6) 4-2-1-9-3-7	(6) 8-5-3-1-4-7
	(7) 3-6-4-8-5-2-9	(7) 6-8-1-4-7-2-5
	(8) 7-5-8-2-9-6-1-3	(8) 2-8-5-9-7-3-1-4
(9) 5-8-6-4-2-7-3-9-1	(9) 4-2-5-8-1-3-9-7-6	
Backward test	(2) 2-1	(2) 2-8
	(3) 5-8-4	(3) 3-2-8
	(4) 4-8-9-1	(4) 2-9-4-1
	(5) 6-8-7-2-1	(5) 3-5-9-7-6
	(6) 5-8-1-7-4-6	(6) 4-3-1-9-2-5
	(7) 8-5-3-6-7-2-9	(7) 5-3-2-4-1-6-8
(8) 1-7-4-3-8-9-5-2	(8) 6-8-4-7-5-3-9-2	
Maximal digit number for forward test () +		
Maximal digit number for backward test () = Total score ()		





Stroop-teszt

Epizodikus

- ▶ Rivermead Viselkedéses Memória Teszt
- ▶ Rey-komplex ábra
- ▶ RAVL – Rey-féle Verbális Tanulás Teszt
- ▶ Benton próba
- ▶ SKT – Syndrom Kurz Test
- ▶ AKV- anterográd memória
- ▶ MMS- megjegyző emlékezet
- ▶ MOCA

Szemantikus

- ▶ Boston Naming Test
- ▶ Piramis és Pálma teszt
- ▶ Híres személyek
- ▶ Általános ismeretek (MAWI/WAIS-IV)
- ▶ AKV- Retrográd memória

VIZSGÁLATI ESZKÖZÖK – DEKLARATÍV

REY-OSTERRIETH-FÉLE KOMPLEX ÁBRA

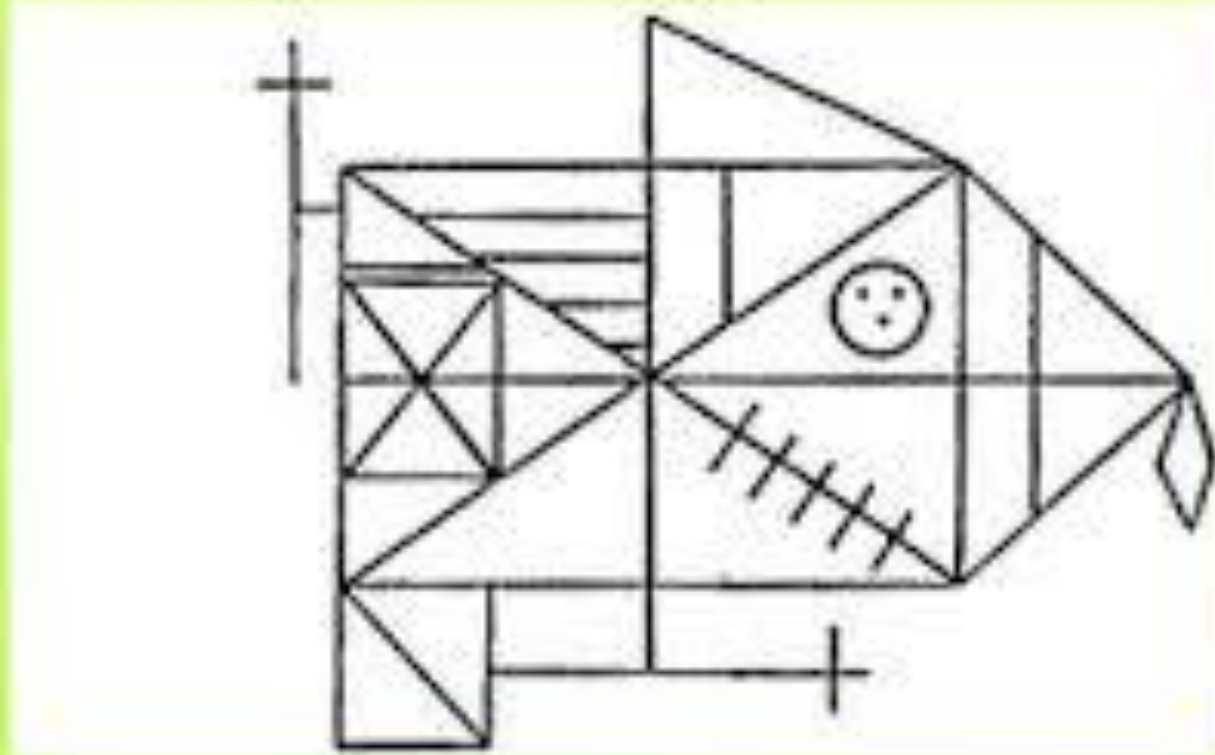

The Rey-Osterrieth Complex Figure (Osterrieth, 1945)

RAVL

A lista	Próbák száma					B lista	Pr. 1	A lista	Próba	
	1	2	3	4	5				6	7
dob						vadász		dob		
függöny						pad		függöny		
csengő						madár		csengő		
kávé						cipő		kávé		
iskola						kályha		iskola		
szülő						hegy		szülő		
hold						kendő		hold		
kert						szemüveg		kert		
kalap						felhő		kalap		
gazda						csónak		gazda		
szin						bárány		szin		
pulyka						puska		pulyka		
orr						ceruza		orr		
ház						templom		ház		
folyó						hal		folyó		
Összesen:						Összesen:		Összesen:		
betolakodó szavak:						betolakodó szavak:		betolakodó szavak:		

R. E. X. - KÖZNEVELÉSI ÉS TANÁRSÁGI KÉPZÉSI ÉS
 KUTATÁSI KÖZPONT
 XIII. AUDITÍV - VERBÁLIS TANULÁS
 Név: _____ Ével, Idő: _____ Tesztidő: _____

BENTON-PRÓBA

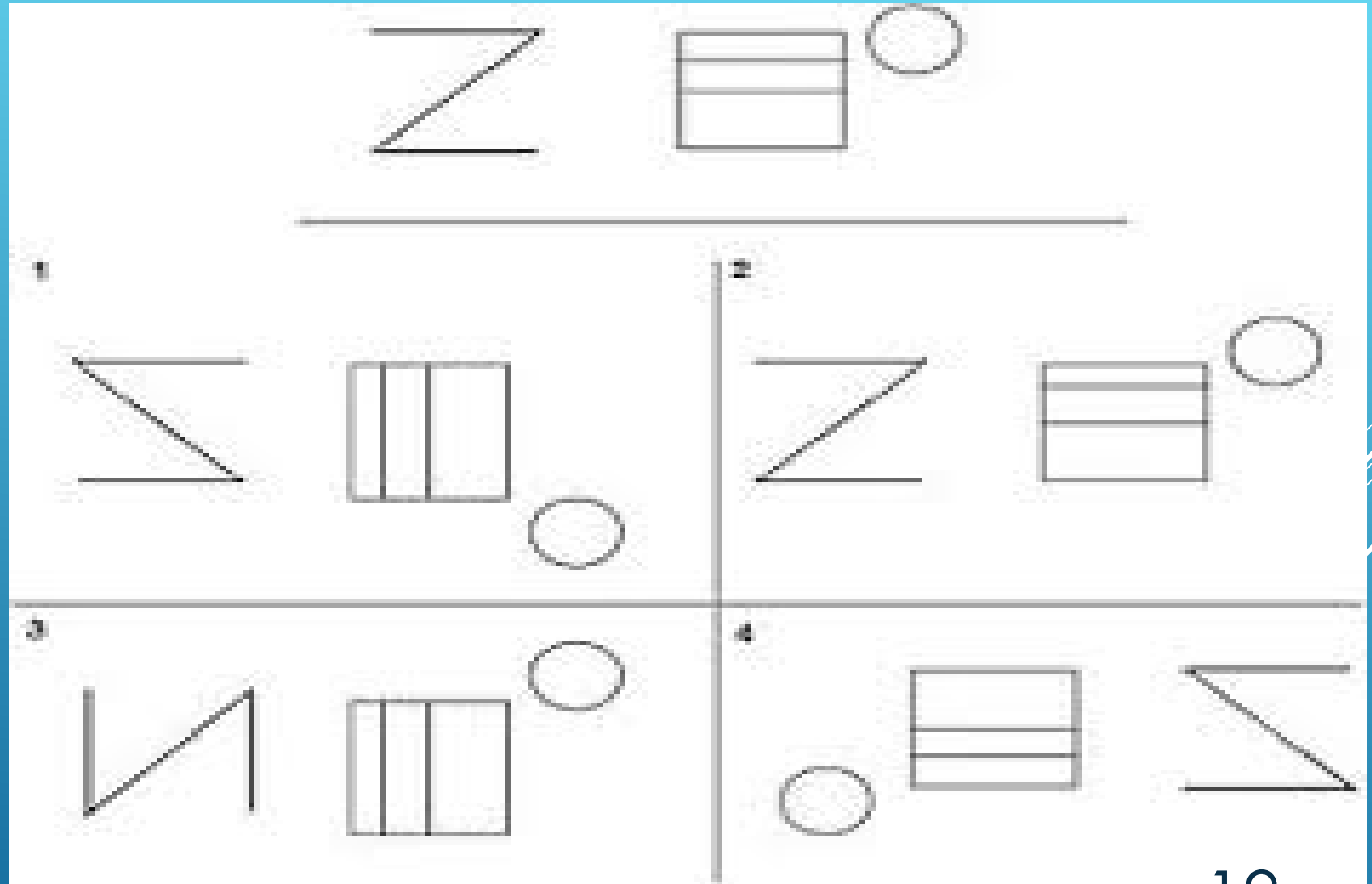

SKT



Hétköznapi memória kérdőív

A "Hétköznapi memória kérdőív" 27 gyakori emlékezeti kihagyást sorol fel. Az 1-9-ig terjedő skála segítségével jelölje meg, hogy milyen gyakran fordulnak elő Önnek ezek a problémák.

1. Az elmúlt 6 hónapban egyszer sem
 2. Az elmúlt 6 hónapban kb. egyszer
 3. Az elmúlt 6 hónapban több mint egyszer, de még nem havonta
 4. Kb. havonta egyszer
 5. Havonta többször, de még nem hetente
 6. Kb. hetente egyszer
 7. Hetente egyszer, de még nem naponta
 8. Kb. naponta egyszer
 9. Naponta többször is
1. Elfelejtji, hogy hová tesz bizonyos tárgyakat. Nem találja a tárgyakat a lakásban..... 5
 2. Nem ismer fel olyan helyeket, ahol állítólag már sokszor járt. 1
 3. Nehezen tudja követni egy tévében látott film történetét. 2
 4. Elfelejtkezik róla, ha napi rutinjában bizonyos részletek megváltoznak, például más helyen tart valamit, mint korábban, vagy más időpontban kell csinálnia valamit. Véletlenül a régi rutin szerint cselekszik. 2
 5. Ellenőriznie kell, hogy megtett-e valamit, amit meg akart tenni. 4
 6. Elfelejtette, hogy egy esemény mikor történt, például tegnap vagy a múlt héten. 3
 7. Teljesen elfelejt magával vinni bizonyos dolgokat, vagy esetleg később még észébe jut, és vissza kell mennie ezekért. 3
 8. Elfelejt valamit, amit előző nap vagy néhány nappal korábban mondtak Önnek, esetleg másoknak kell erre emlékeztetni Önt. 3
 9. Elkezd olvasni egy könyvet vagy egy újságcikket, és nem veszi észre, hogy azt korábban már olvasta. 1
 10. Beszélgetés közben elkalandozik lényegtelen vagy nem odatarozó dolgok felé. 2
 11. Nem ismer fel látásból olyan közeli rokonokat vagy barátokat, akikkel gyakran találkozik. 1
 12. Nehézséget okoz olyan új készségek elsajátítása, mint például egy társasjáték megtanulása vagy valamilyen készülék használata akkor is, amikor már néhányszor gyakorolta. 1
 13. A "nyelvem van" jelenséget tapasztalja: úgy érzi, tudja a szót, de mégsem képes felidézni? 4
 14. Teljesen elfelejt megtenni olyan dolgokat, amelyek szándékában álltak. 2
 15. Elfelejtji előző napi cselekedeteinek vagy az előző nap eseményeinek fontos részleteit. 1
 16. Beszélgetés közben elfelejtette, amit éppen mondott. Esetleg megkérdezte: miről is beszéltem. 3
 17. Újságolvasás közben elveszti a fonalat, nem tudja követni, hogy miről is szól a történet. 1
 18. Elfelejt megmondani valakinek valami fontos dolgot. Például elfelejt átadni egy üzenetet, vagy elfelejt emlékeztetni valakit valamire. 2
 19. Elfelejt önmagával kapcsolatos fontos részleteket, például a születési dátumát vagy a lakcímét. 1
 20. Másoktól hallott dolgok részleteit összekeverte és ezek zavarossá váltak. 2
 21. Újra elmondott másoknak egy olyan történetet vagy viccet, amelyet korábban már elmesélt nekik. 2
 22. Elfelejtji rendszeresen végzett dolgainak, otthoni vagy munkahelyi rutinjának részleteit, például hogy mit kell tennie, vagy mikor kell tennie. 2
 23. Televízióban vagy fényképen látott híres emberek arca ismeretlennek látszik. 2
 24. Elfelejtji bizonyos tárgyak megszokott helyét, vagy máshol keresi ezeket. 2
 25. a) Eltévedt vagy rossz irányba fordult egy jól ismert útvonalon vagy épületben. 2
b) Eltévedt vagy rossz irányba fordult egy olyan útvonalon vagy épületben, ahol korábban csak egyszer-kétszer járt. 1
 26. Valamilyen rutincselekvést véletlenül kétszer végez el. Például dupla adag cukrot tesz a kávéjába, vagy véletlenül kétszer fésülködik meg egymás után. 2
 27. Megismétel valamit, amit éppen az előbb mondott valakinek, vagy ugyanazt a dolgot kétszer egymás után is megkérdezi. 1

ÖSSZPONTSZÁM:

58

Szubjektív emlékezeti panaszok azonosítására.

- ▶ Ki volt Kodály Zoltán?
- ▶ Milyen kémiai elemekből áll a víz?
- ▶ Melyik kontinensen található a Szahara?

ÁLTALÁNOS ISMERETEK - SZEMANTIKUS

HÍRES EMBEREK – SZEMANTIKUS



BOSTON NAMING TEST

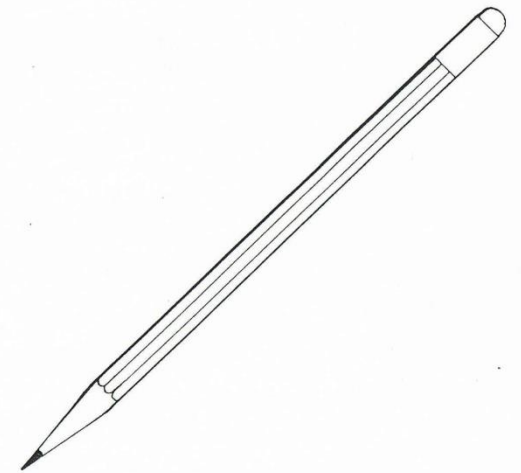
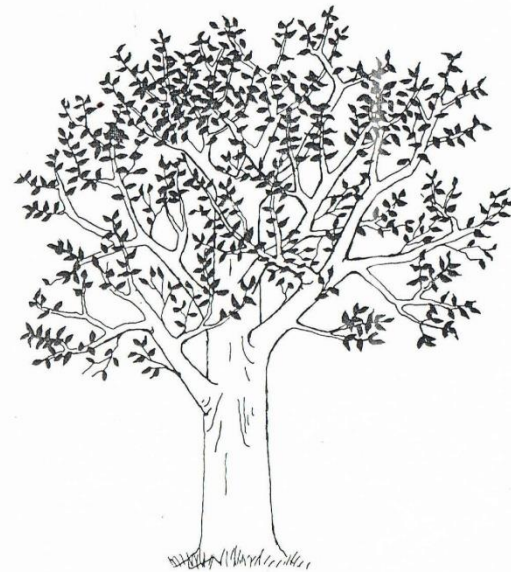
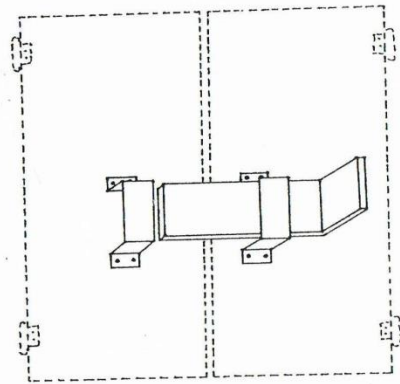
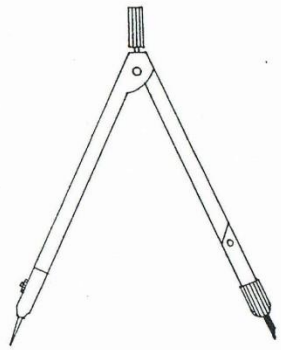

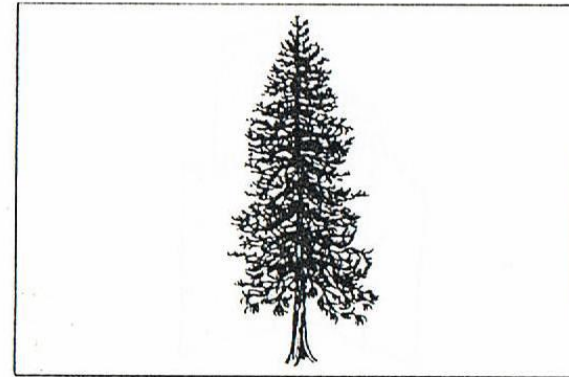
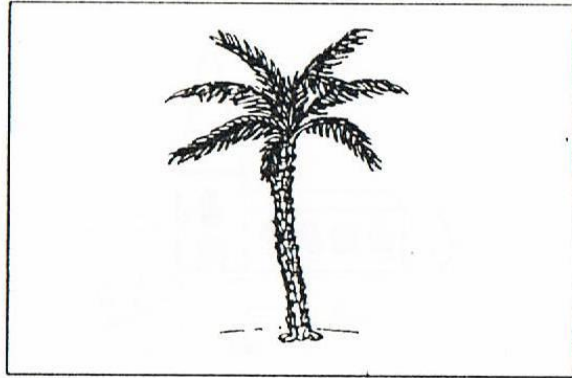
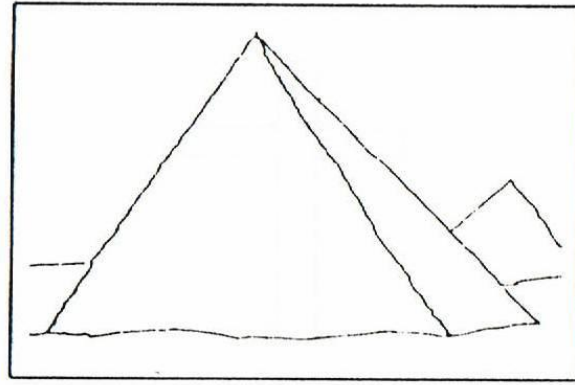

PIRAMIS ÉS PÁLMA TESZT

Ha elromlik.....



Kifáradás



Progresszív



Átmeneti vagy
reverzibilis

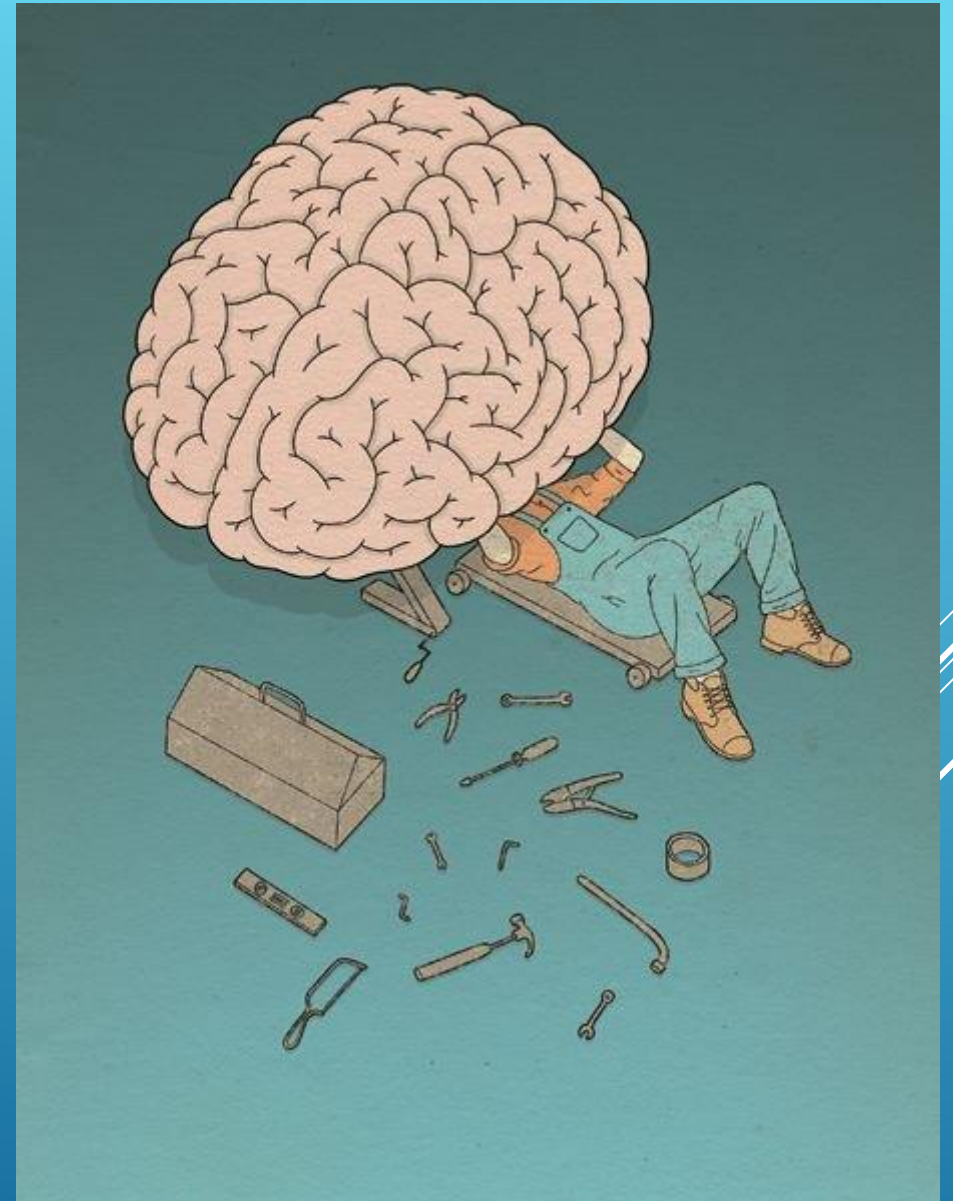

- ▶ Szókincs vagy alaptudás → nő
- ▶ Figyelem komplex helyzetben → csökken
- ▶ Munkamemória → stabil vagy enyhe csökkenés
- ▶ Bevésés és felidézés → deficit lehet
- ▶ Kommunikáció / szókincs → stabil
- ▶ Térbeli tájékozódás → hanyatlik, főleg új helyeken
- ▶ Exekutív működés → csökken
- ▶ Új problémák megoldása → deficit lehet

ÉLETKOR HATÁSA A KOGNITÍV FOLYAMATOKRA (SPAR ÉS LA RUE, 1997)

EMLÉKEZETI NEHÉZSÉGEK

AAMI
Kórfüggő
feledékenység

- Prospektív emlékezet

Specifikus emlékezeti
zavar
Amnesztikus szindróma

- Organikus amnézia
- Pszichogén amnézia

Komplex tünetcsoport

- Pseudodemencia
- MCI
- Demencia



Amnézia: Emlékezeti folyamatok kisebb vagy nagyobb mértékű, átmeneti vagy tartós deficitje.

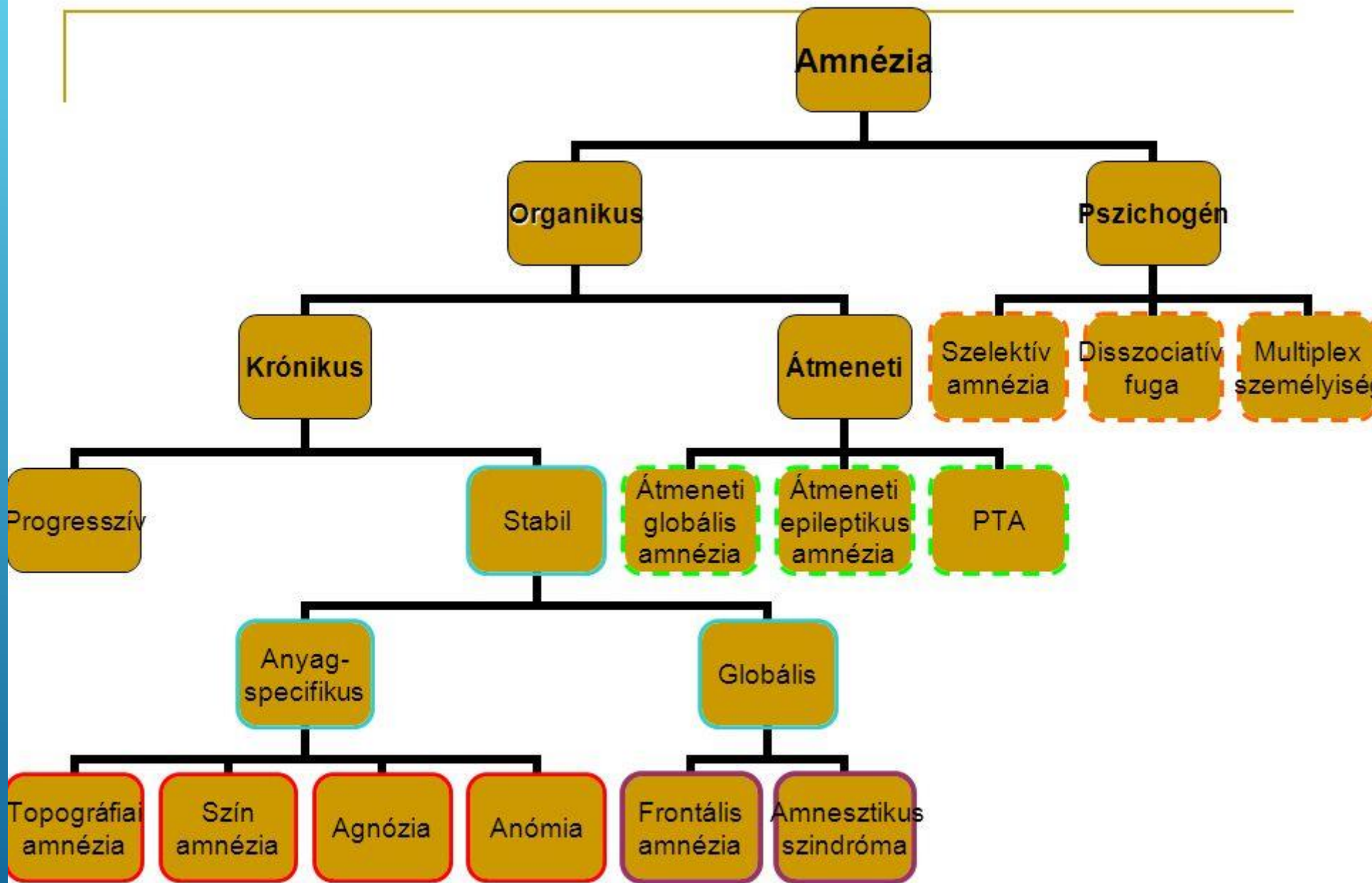

Pseudodemencia



Depresszív kognitív zavar

- Tünet kezdete meghatározható
- Tünet lefolyása gyors lehet
- Pszichiátriai betegség előfordul
- Hangsúlyozza a csökkent funkciókat
- „Nem tudom” válaszok
- Memóriadeficit közeli és távoli emlékre egyaránt
- A felismerés megtartott
- Hullámozó teljesítmény, estére javulhat
- Antidepresszánsra javulás
- Subcorticalis demencia kognitív tüneteire hasonlít



Demencia

- Tünet kezdetét nehéz pontosan meghatározni
- Tünet lefolyása alattomos
- Pszichiátriai betegség nem jellemző
- Örül, ha vm-t meg tud oldani
- Hibás válaszok
- Memóriadeficit Ribot-szabály szerint
- Antidepresszánsra nincs javulás



Korfüggő feledékenység

- Emlékezeti panasz hosszan tartó, kínzó
- Egyéb kognitív zavar nincs
- Szociális zavar nincs
- Környezet nem észleli
- Intellektus jól megtartott, emlékezeti működésben csekély deficit
- Eltérés nincs neuro-radiológiai vizsgálat alapján



Enyhe kognitív zavar

- Emlékezeti panasz nem szükségszerű
- Egyéb kognitív zavar többnyire van, de igen enyhe
- Szociális zavar
- Késleltetett felidézés nehezített, kezdődő cselekvés-tervezés zavara
- Neuro-radiológiai vizsgálat + hippocampalis atrophia, lacunalis állapot
- 10-15% akár egy éven belül demencia

KÓRTÜNET VAGY KORTÜNET

DEMENCIA

MCI

DEMENCIA

Corticalis demencia

- Memória zavar (epizódikus/szemnatikus)
- Lebernytünetek (afázia, apraxia, agnózia)
- Exekutív zavar

Subcorticalis demencia

- A betegség másodlagos tünete a memória zavar
- Meglassult gondolkodás
 - Parkinsonismus
 - Hangulatzavar

MAJOR NEUROKOGNITÍV ZAVAR

- ▶ Alzheimer-kór
- ▶ Frontotemporális lebeny degenerációja
- ▶ Lewy-testes betegség
- ▶ Vaszkuláris demencia
- ▶ Prionbetegség CJD
- ▶ Parkinson-kór
- ▶ Traumás agysérülés

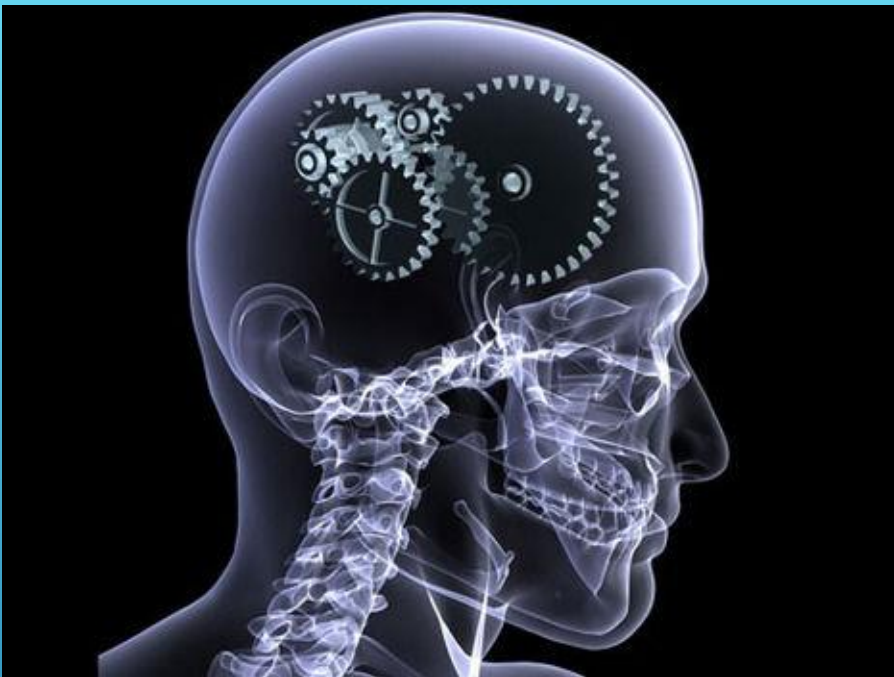

GONDOLKODÁS

A problémahelyzetben szereplő tárgyaknak és jelenségeknek a feltételekben nem adott ismeretlen sajátosságait és viszonyait tárja fel = a lényegnél fogva megismerés.
(Rubinstein)

Legmagasabb rendű humán működés egyik, megismerő folyamatok szintézise, képzetek, fogalmak egymáshoz társítása, asszociációk mentén, célképzetet követve.

MILYEN GONDOLKODÁSI MÓDOK LÉTEZNEK?

- ▶ Guilford (1966, 1967; idézi V. Csépe, M. Győri & A. Ragó (szerk.), 2008, 464. o.) szavaival: „A konvergens gondolkodás képessége az intelligenciával, a divergens gondolkodásé a kreativitással hozható összefüggésbe”.
- ▶ Problémamegoldás
- ▶ Következtetés
- ▶ Ítéletalkotás
- ▶ Elvonatkoztatás – absztrakt gondolkodás
- ▶ Szabályalkotás
- ▶ Logikai gondolkodás

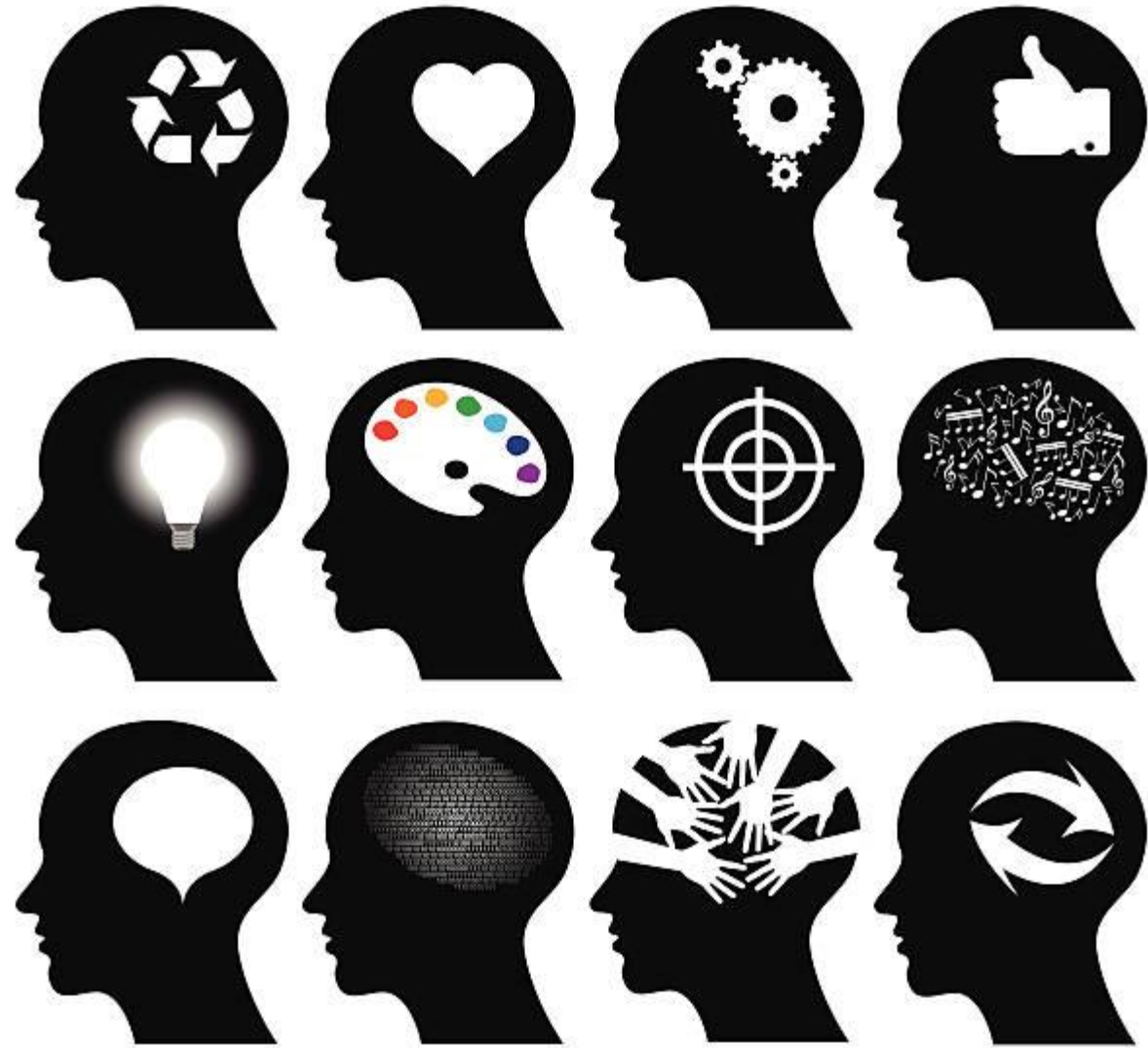

RTM használjuk problémamegoldáskor mentális munkaterületként

GONDOLKODÁS ÉS EMLÉKEZET KAPCSOLATA

Kreativitás jellemzője flexibilitás, fluencia, originalitás.

Torrance: KREATIVITÁS TESZT (Barkóczi I.)

1. Körök teszt

Próbáld meg 3 perc alatt annyi kört kiegészíteni valamivé, amennyit csak tudsz.

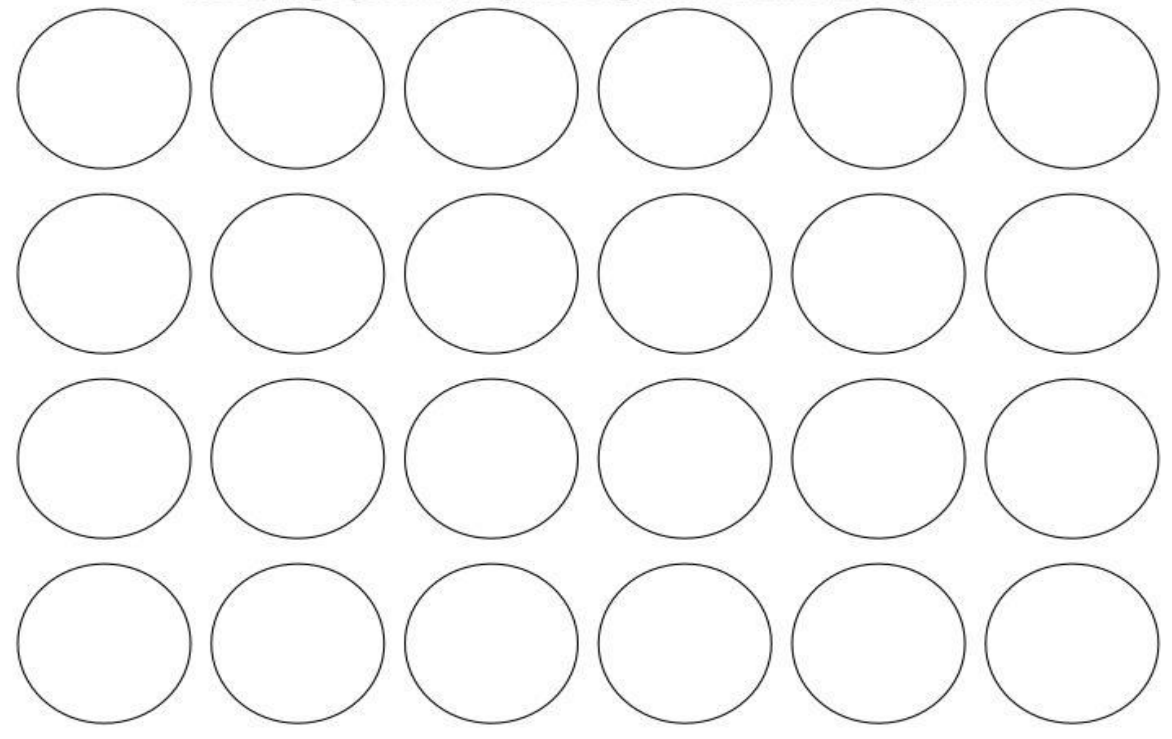

2. Távoli asszociáció TÜKÖR-ESŐ

3. Szokatlan használat teszt: pl. téglá, vödör

4. Képkiegészítés

▶ **Verbális analógia**

APA-FIÚ = ANYA

ÁPOLÓNŐ / LÁNY

REGGEL-ÉJJEL = TÉL

FAGY/NAP/ŐSZ

▶ **Lehetetlen kérdések**

EGY TÁRSASÁG VOLT EGYÜTT. AZ EGYIK FELE A SZOBÁBAN MARADT, AZ EGYIK FELE KIMENT A KERTBE, A MÁSIK FELE HAZAMENT.

EGY APA AZT ÍRTA A FIÁNAK: GYERE AZONNAL HAZA; HA NEM KAPOD MEG A LEVELEMET, ÚGY KÜLDJ NEKEM EGY LEVELEZŐLAPOT.

▶ **Átvitt értelmű szavak / kifejezések**

FAFEJŰ / CIGÁNY ÚTRA MENT

▶ **Közmondások**

NIINCSEN RÓZSA TÖVIS NÉLKÜL.

NEM MIND ARANY AMI FÉNYLIK.

▶ **Különbségek**

LÉTRA – LÉPCSŐ

GYERMEK – TÖRPE

▶ **Hasonlóságok – közös jelentés**

Zongora-trombita

Ellenség-barát

VIZUÁLIS PRÓBÁK

Raven Progresszív Mátrixok –
komplex információkon alapuló következtetés
képességét méri – összefüggések meglátása

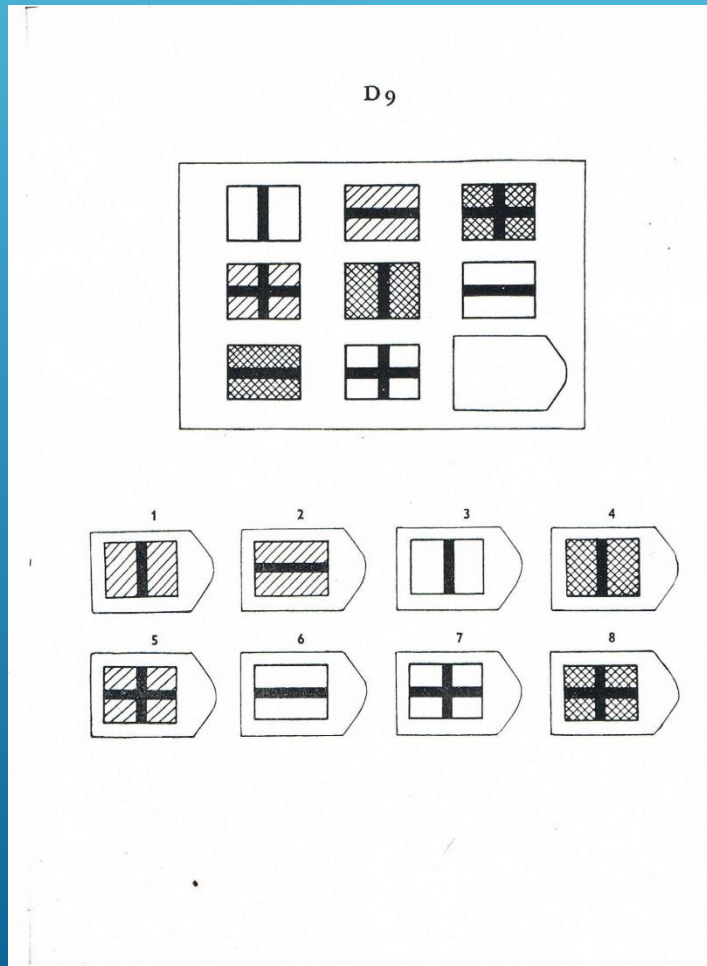

WCST

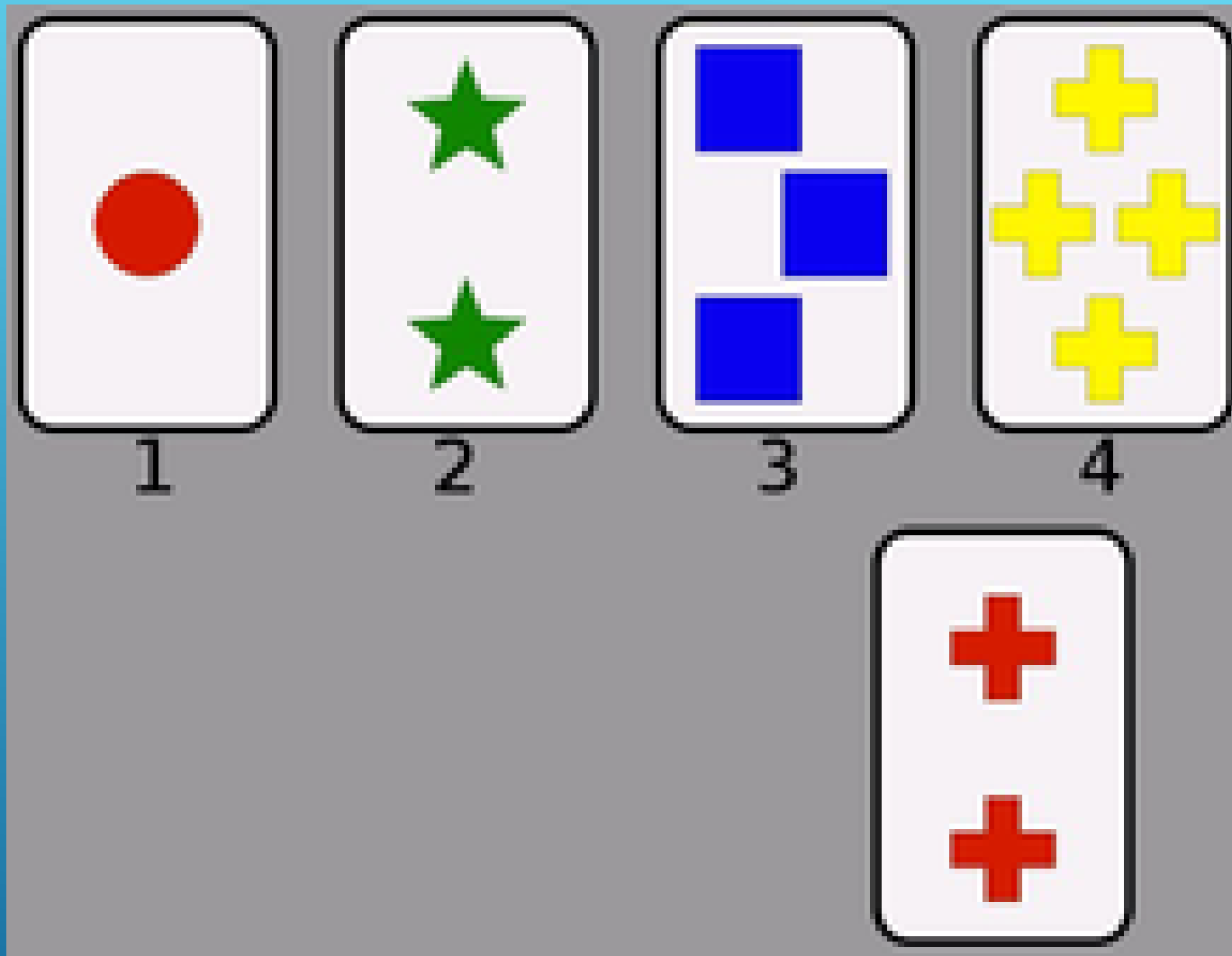

Hanoi-torony

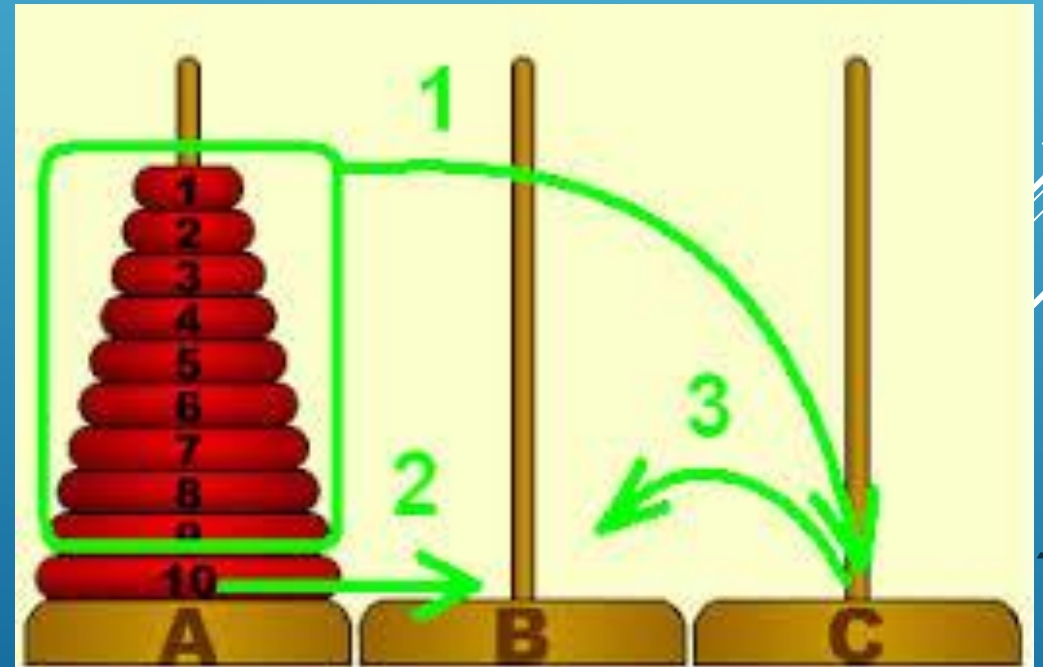

- ▶ Gondolkodásnak formai és tartalmi zavara (absztrakciós nehézség, konkretizálás, perszeveráció, több szempont egyszerre való átgondolása)

- ▶ Pszichiátriai betegség → Sch
- ▶ Neurológiai betegsége → FTD

HA A GONDOLKODÁS MEGAKAD...

- ▶ 63 éves nő, nyugdíjas - könyvelő
- ▶ Panasz: 6 hónapja erősödött fel, hogy elfelejt információkat, pl. boltba érve, nem tudja, miket akart venni. Nehezen jutnak eszébe nevek, de később „beugranak”. Érdektelen, átváltsi zavar, csökkent étvágy, fáradékonyság.
- ▶ Anamnézis: Elvált, fél éve nyugdíjas, gyerekek „kirepültek”. 10 éve válás után pszichiátriai kezelés.
- ▶ MMS: 26 pont (Pontot veszített memória feladat, figyelem és orientáció)
- ▶ AKV: 84 pont,
- ▶ verbális fluencia 7/9 item, „nem tudom, nem jut eszembe”
- ▶ SKT: 11/ 12 item, 8 item, késleltetve: 7 item, felidézés 12 item
- ▶ Közmondásértelmezés: próbálja körbeírni, de példát nem mond, úgy érzi, hogy nem tudja megfogalmazni. Egyszerű közmondás jó.
- ▶ Beck-skála: 19 pont
- ▶ Gondolkodása meglassult.

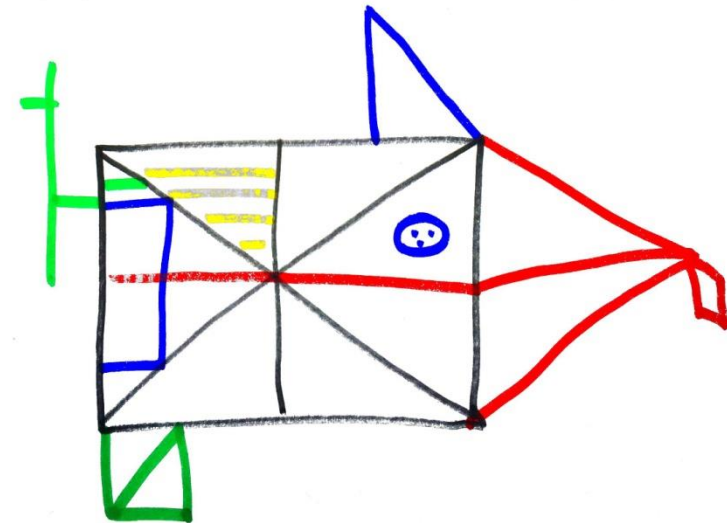
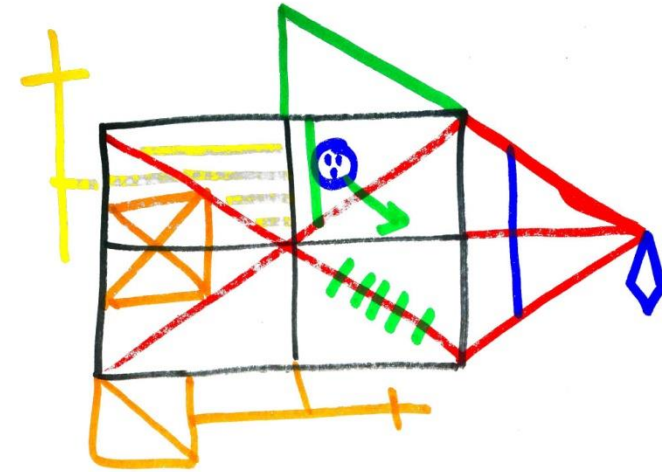

1. ESET

- ▶ 62 éves nő, fuvarozással foglalkozó cég vezetője, egyetemi diploma
- ▶ Panasza fejfájás, egyébként jól érzi magát, „Kerülöm az embereket, nem tudok kommunikálni, szavak nehezen jönnek.”
- ▶ Család szerint megváltozott, visszahúzódó lett, időnként ok nélkül ingerlékeny, türelmetlen. Inadekvát megjegyzések. Nem érdeklődik más iránt. Humora elveszett.
- ▶ MMS: 29 pont (memória-1)
- ▶ AKV: 81 pont , $VN_y/OM = 1,8$
- ▶ Gyenge verbális fluencia, perszeveráció (meg...), obszcén szó (5/6).
- ▶ Konkretizál – réz-arany, echolália
- ▶ Rey-komplex ábra felidézés perszeveráció
- ▶ Megjegyző emlékezet jó, AKV: anterográd emlékezeti f. 6/7 item
- ▶ Tervezés: Hanoi-teszt:3 korong átlagos teljesítmény, 4 korong segítségével.

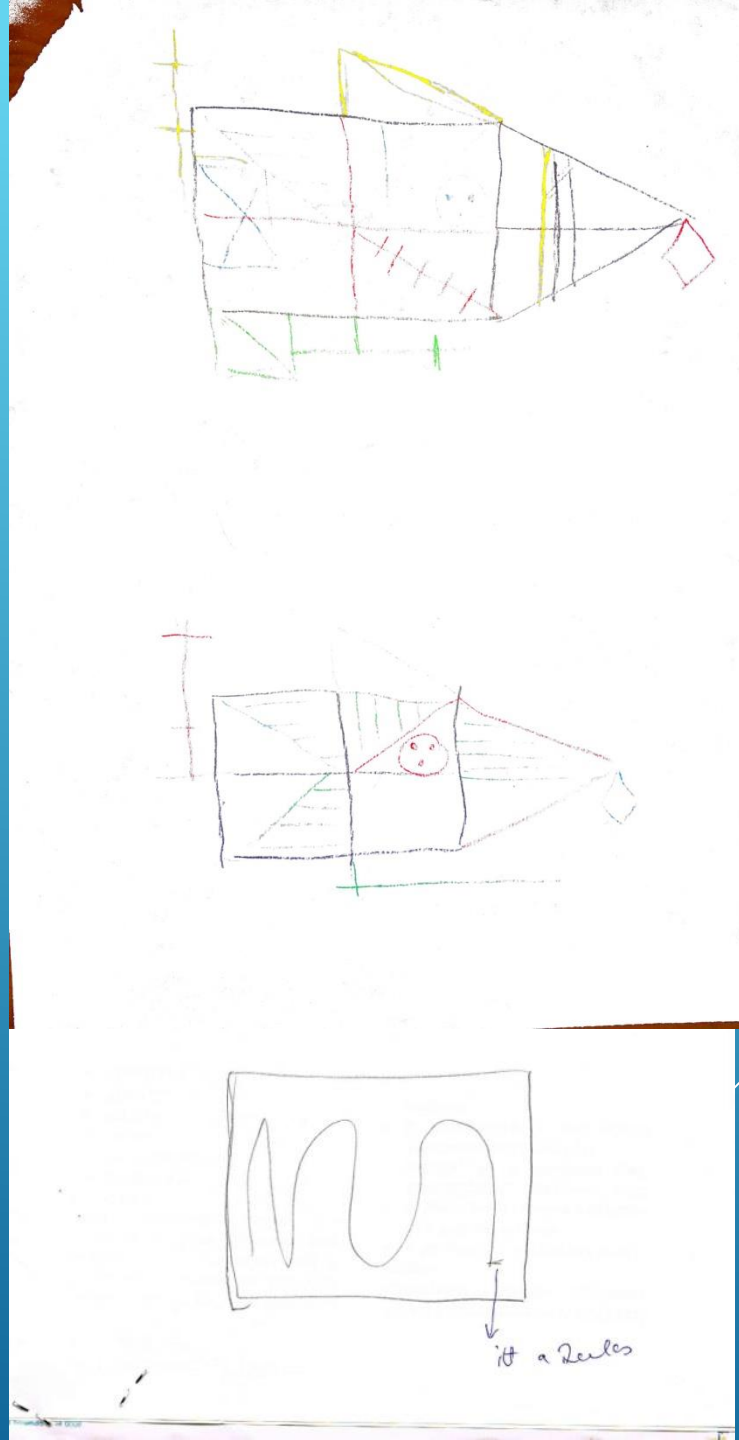

2. ESET

- ▶ 67 éves férfi, jogász
- ▶ Család kérésére jött, memória probléma nincs, naptár.
- ▶ Heteroanamnézis: Visszajött a buszmegállóból, nem emlékezett hová készült. TV használat nehézkes.
- ▶ Személyisége, hangulati állapota nem változott.
- ▶ MMS: 25 pont (memória/orientáció)
- ▶ AKV: 81 pont – tanulás 20/21 item, felidézés 2/7 .
- ▶ Beszéd: enyhe szótalálási nehézség, körbeír. Megnevezés: 8/10 item
- ▶ Verbális fluencia: 15/14 item

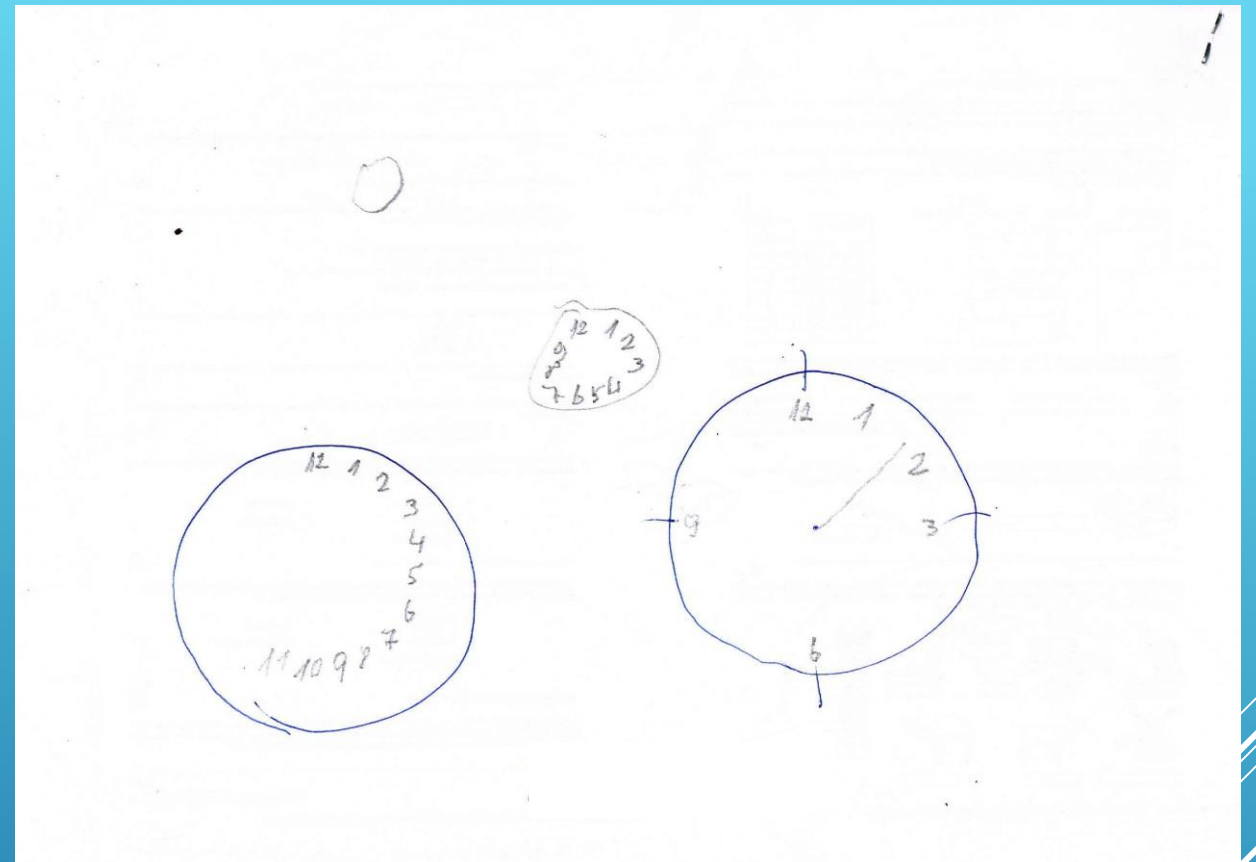

4. ESET

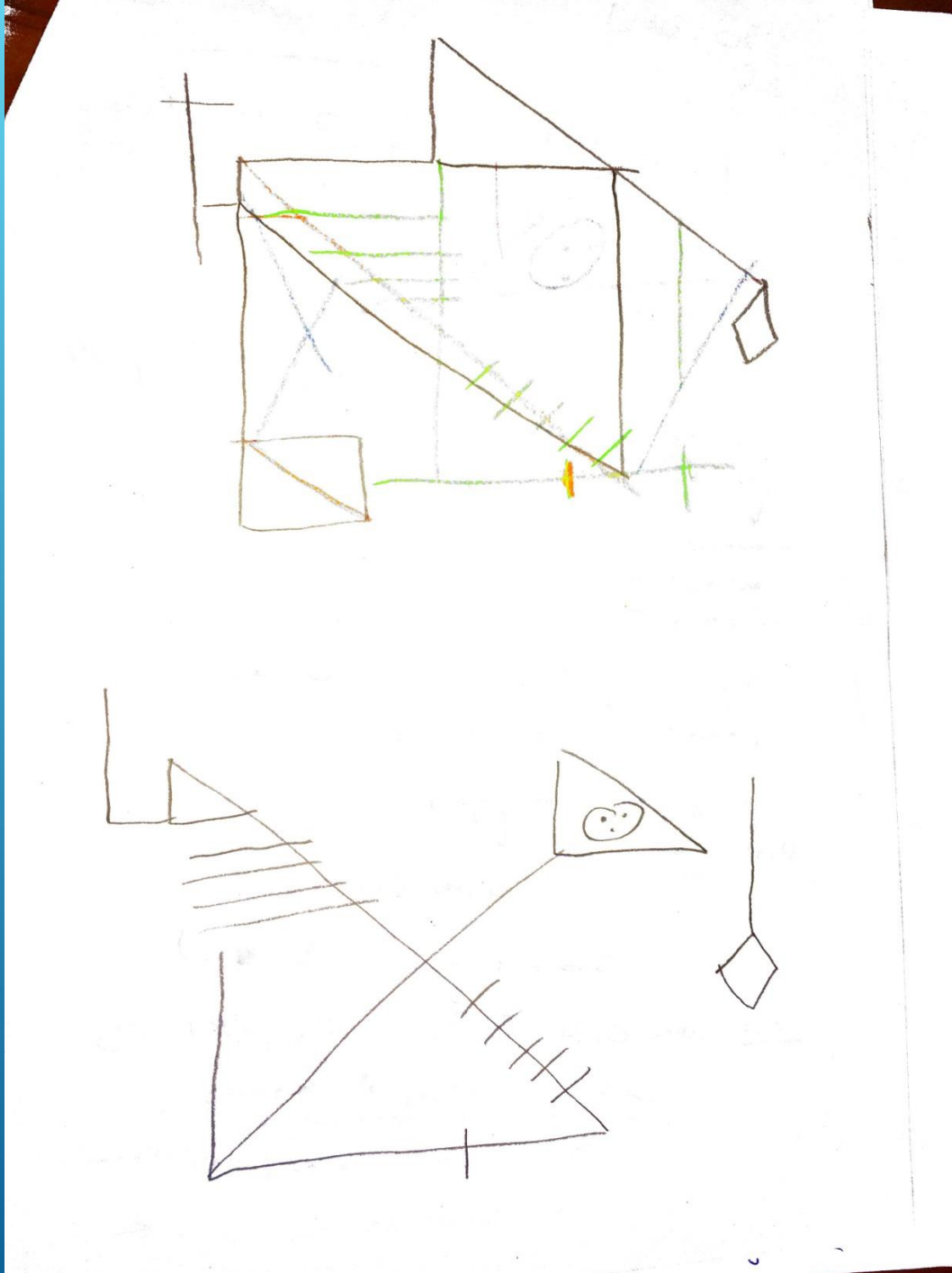

KÖSZÖNÖM A FIGYELMET!

A decorative graphic consisting of several parallel white lines of varying thicknesses, slanted diagonally from the bottom-left towards the top-right, located in the lower right quadrant of the slide.