

Semmelweis Egyetem

KÖZBESZERZÉSI DOKUMENTUMOK

**a „Textiltermékek gyártása, szállítása a Semmelweis
Egyetem egészségügyi intézményei részére”
tárgyú uniós eljárásrend szerinti nyílt közbeszerzési
eljáráshoz**

/TED 2017/S 053-097572/

2017. március

A közbeszerzési dokumentumokat ellenjegyzem:

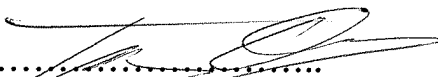

.....
dr. Schäffer Kinga helyetteseként dr. Farkas Dénes
felelős akkreditált közbeszerzési
szaktanácsadó

Lajstromszám: 00281

Levelezési cím: 1091 Bp., Üllői út 55.

E-mail: farkas.denes@semmelweis-univ.hu

Dr. Farkas Dénes
Felelős akkreditált közbeszerzési
szaktanácsadó
Lajstromszám: 00281

TARTALOMJEGYZÉK

Bevezetés	
I. Fejezet	Útmutató az ajánlat elkészítéséhez
II. Fejezet	Nyilatkozatminták
III. Fejezet	Egységes Európai Közbeszerzési Dokumentum
IV. Fejezet	Tájékoztató a közbeszerzési eljárás lefolytatásáról
V. Fejezet	Szerződés tervezete
1.sz. melléklet	Műszaki specifikációs táblázat (külön Excel fájl)
2.sz. melléklet	Részletező ártáblázat (külön Excel fájl)

BEVEZETÉS

A Semmelweis Egyetem a „**Textiltermékek gyártása, szállítása a Semmelweis Egyetem egészségügyi intézményei részére**” tárgyában a közbeszerzésekről szóló 2015. évi CXLI. törvény (a továbbiakban: Kbt.) *Második Része szerinti (uniós eljárásrend szerinti) nyílt* közbeszerzési eljárást folytat le, mint ajánlatkérő.

A megfelelő ajánlat benyújtásának elősegítése érdekében a jelen közbeszerzési dokumentumokat bocsátjuk az ajánlattevők rendelkezésére.

A közbeszerzési dokumentumok tartalmazzák a műszaki követelményeket (közbeszerzési műszaki leírást), a nyertes ajánlattevővel/ajánlattevőkkel aláírásra kerülő szerződés tervezetét, az ajánlat elkészítéséhez szükséges előírásokat, formai követelményeket, nyilatkozatmintákat, továbbá az ajánlati felhívásban – az ott lehetséges szűk terjedelemben – megadott információk, feltételek részletesebb ismertetését.

Felhívjuk a figyelmüket a Kbt. 36. §-ában foglaltakra, miszerint

„Az ajánlattevő vagy részvételre jelentkező ugyanabban a közbeszerzési eljárásban - részajánlat-tételi lehetőség biztosítása esetén ugyanazon rész tekintetében -

- a) nem tehet másik ajánlatot más ajánlattevővel közösen, illetve nem nyújthat be másik részvételi jelentkezést más részvételre jelentkezővel közösen,*
- b) más ajánlattevő, illetve részvételre jelentkező alvállalkozójaként nem vehet részt,*
- c) más ajánlatot benyújtó ajánlattevő, illetve más részvételi jelentkezést benyújtó részvételre jelentkező szerződés teljesítésére való alkalmasságát nem igazolhatja [65. § (7) bekezdés].”*

Kérjük, hogy az ajánlat összeállítását megelőzően figyelmesen tanulmányozzák át a felhívásban és a közbeszerzési dokumentumokban foglaltakat, és ajánlatukat a felhívásban és a közbeszerzési dokumentumokban meghatározottak szerint állítsák össze, **bizonytalanság esetén éljenek a közbeszerzési törvény által lehetővé tett „kiegészítő tájékoztatás” kérés lehetőségével.**

Bízunk abban, hogy érvényes ajánlatok kerülnek benyújtásra, biztosítva a számunkra legkedvezőbb ajánlat kiválasztásának lehetőségét.

I. FEJEZET

ÚTMUTATÓ AZ AJÁNLAT ELKÉSZÍTÉSÉHEZ

1. A közbeszerzési dokumentumok

Az ajánlat elkészítéséhez szükséges információkat/előírásokat, a benyújtás feltételeit, az ajánlat részeként benyújtandó dokumentumok jegyzékét, a nyilatkozatmintákat, a szerződés(ek) tervezetét és a beszerzés tárgyának leírását (közbeszerzési műszaki leírás) a közbeszerzési dokumentumok, és az ajánlati felhívás tartalmazza.

Az ajánlattevő köteles a közbeszerzési dokumentumokban foglalt információkat bizalmasan kezelni. Harmadik fél részére információ kizárólag olyan mértékben adható, amely az ajánlat elkészítéséhez feltétlenül szükséges.

A közbeszerzési dokumentumok, azok egyes részei, vagy a közbeszerzési dokumentumok másolati példányai, illetve azok részei kizárólag az ajánlat elkészítéséhez, a dokumentumokban feltüntetett rendeltetési célnak megfelelően használhatóak fel.

Ennek teljesítéséről az ajánlattevőnek a közbeszerzési dokumentumokban megadottak szerint, írásban nyilatkoznia kell.

Az ajánlattevő köteles ellenőrizni, hogy a közbeszerzési dokumentumok tartalmukban megfelelőek-e a tartalomjegyzék szerinti tartalomnak. Bármely eltérést vagy hiányt az ajánlattevőnek haladéktalanul írásban jeleznie kell. Amennyiben ezt elmulasztja, az ajánlat beadását követően már nem hivatkozhat arra, hogy bármely, a tartalomjegyzékben szereplő információ nem volt a részére elérhető.

Az ajánlati felhívás és a közbeszerzési dokumentumok közötti esetleges ellentmondás esetén az ajánlati felhívásban foglaltak az irányadóak.

2. Az ajánlattétel költségei

A dokumentumok átvételével, az ajánlat elkészítésével és benyújtásával kapcsolatban felmerülő összes költséget az ajánlattevőnek kell viselnie. Az ajánlatkérő semmilyen módon nem tehető felelőssé vagy kötelezetté ezekkel a költségekkel kapcsolatban, az eljárás lefolytatásának eredményétől függetlenül.

3. Kiegészítő tájékoztatás

Az érdekelt gazdasági szereplő - az ajánlattétellel összefüggésben, a megfelelő ajánlattétel érdekében - a Kbt. 56. § alapján kiegészítő tájékoztatást kérhet a közbeszerzési dokumentumokban foglaltakkal kapcsolatban írásban, a Semmelweis Egyetem Beszerzési Igazgatóság 06-1-210-9618 telefaxszámára küldött fax útján, vagy elektronikus úton, az olah.marta@semmelweis-univ.hu címre küldött e-mailben. Az ajánlatkérő a kiegészítő tájékoztatást elektronikus úton küldi meg az ajánlattevőnek a Kbt. 56. §-ának megfelelően a kérés beérkezését követően ésszerű határidőn belül, de az ajánlattételi határidő lejárta előtt legkésőbb hat nappal.

Az ajánlatkérő által kibocsátott kiegészítő tájékoztatások a közbeszerzési dokumentumok részévé válnak, az ajánlattevő köteles ajánlatát ezen információk figyelembevételével elkészíteni és benyújtani.

Ajánlatkérő a Kbt. 2. § szerinti alapelvekre tekintettel az ajánlattevőkkel szóbeli kommunikációt nem folytat.

Ha a tájékoztatást az Ajánlatkérő nem tudja határidőben megadni, vagy a kiegészítő tájékoztatással egyidejűleg a közbeszerzési dokumentumokat módosítja, köteles az

ajánlattételi határidőt meghosszabbítania, amely meghosszabbításnak arányban kell állnia a kiegészítő tájékoztatásban közölt információk, vagy változás jelentőségével.

4. A közbeszerzési eljárás és az ajánlat nyelve

A közbeszerzési eljárás nyelve: magyar.

Az eljárás során mindennemű közlés magyar nyelven történik, kommunikáció semmilyen más nyelven nem fogadható el.

Az ajánlattétel nyelve: magyar.

Idegen nyelvű dokumentum, irat benyújtása esetén, az idegen nyelvű dokumentummal együtt benyújtandó annak magyar nyelvű egyszerű fordítása is. A fordítás helyességéért az ajánlattevő felel.

Az ajánlatkérő a nem magyar nyelven benyújtott dokumentumok ajánlattevő általi felelős fordítását is elfogadja. (Kbt. 47. § (2) bekezdése alapján).

5. A benyújtandó iratok eredetisége

A benyújtandó dokumentumok az ajánlattevő Kbt. 66. § (2) bekezdése szerint benyújtott nyilatkozatának kivételével - ha jogszabály eltérően nem rendelkezik - egyszerű másolatban is benyújthatók. Eredeti példányban kell azon dokumentumokat benyújtani, amelyek közvetlenül valamely követelés érvényesítésének alapjául szolgálnak.

6. Aláírássra jogosult személy(ek)

Az ajánlatban lévő, minden - az ajánlattevő, vagy alvállalkozó, vagy kapacitást biztosító szervezet által készített - dokumentumot (nyilatkozatot) a végén – joghatás kiváltására alkalmas módon – alá kell írnia az adott gazdálkodó szervezetnél erre jogosult(ak)nak vagy olyan személy(ek)nek aki(k) erre a jogosult személy(ek)től írásos felhatalmazást kaptak.

Az aláírási jogosultság ellenőrzése érdekében ajánlattevőnek, alvállalkozónak és az alkalmasság igazolásában részt vevő más szervezet vonatkozásában csatolni kell azon cégjegyzésre jogosult személy(ek) aláírási címpéldányát (hiteles cégaláírási nyilatkozatát) vagy aláírás-mintáját, aki(k) az ajánlatot, illetve annak részét képező nyilatkozatokat aláírták (kivéve természetes személyek esetén).

Amennyiben az ajánlatot, illetve a szükséges nyilatkozatokat az ajánlattevő (közös ajánlattevő), alvállalkozó és az alkalmasság igazolásában részt vevő más szervezet vonatkozásában cégjegyzésre jogosult képviselőnek felhatalmazása alapján más személy írja alá, akkor csatolni kell a cégjegyzésre jogosult személytől származó, teljes bizonyító erejű magánokiratba foglalt meghatalmazást, amely a meghatalmazott aláírását is tartalmazza.

Amennyiben az ajánlattevő (közös ajánlattevő), alvállalkozó és az alkalmasság igazolásában részt vevő más szervezet olyan formában működik, ahol nem szükséges aláírási címpéldány vagy aláírás-minta készítése, úgy kérjük az aláíró fél nyilatkozatát erre vonatkozóan, valamint a kötelezettség vállalásra jogosult személy aláírásának mintáját is tartalmazó teljes bizonyítóerejű magánokirat benyújtását egyszerű másolatban.

7. Üzleti titok, az adatok nyilvánossága

A gazdasági szereplő az ajánlatban, hiánypótlásban, valamint a Kbt. 72. § szerinti indokolásban elkülönített módon elhelyezett, üzleti titkot (ideértve a védett ismeretet is) [Ptk. 2:47. §] tartalmazó iratok nyilvánosságra hozatalát megtilthatja. Az üzleti titkot tartalmazó irat kizárólag olyan információkat tartalmazhat, amelyek nyilvánosságra hozatala a gazdasági szereplő üzleti tevékenysége szempontjából aránytalan sérelmet okozna. A gazdasági szereplő az üzleti titkot tartalmazó, elkülönített irathoz *indokolást*

köteles csatolni, amelyben részletesen alátámasztja, hogy az *adott információ vagy adat nyilvánosságra hozatala miért és milyen módon okozna számára aránytalan sérelmet*. A gazdasági szereplő által adott indokolás nem megfelelő, amennyiben az általánosság szintjén kerül megfogalmazásra.

A gazdasági szereplő nem nyilváníthatja üzleti titoknak különösen az alábbiakat: [Kbt.44. § (2) bek.]

a) azokat az információkat, adatokat, amelyek elektronikus, hatósági vagy egyéb nyilvántartásból bárki számára megismerhetők,

b) az információs önrendelkezési jogról és az információszabadságról szóló 2011. évi CXII. törvény 27. § (3) bekezdése szerinti közérdekből nyilvános adatokat,

c) az ajánlattevő, illetve részvételre jelentkező által az alkalmasság igazolása körében bemutatott

ca) korábban teljesített közbeszerzési szerződések, illetve e törvény szerinti építés- vagy szolgáltatási koncessziók megkötésére, tartalmára és teljesítésére vonatkozó információkat és adatokat,

cb) gépekre, eszközökre, berendezésekre, szakemberekre, tanúsítványokra, címkékre vonatkozó információkat és adatokat,

d) az ajánlatban meghatározott áruk, építési beruházások, szolgáltatások leírását, ide nem értve a leírásnak azt a jól meghatározható elemét, amely tekintetében az (1) bekezdésben meghatározott feltételek az ajánlattevő által igazoltan fennállnak,

e) ha az ajánlatkérő annak benyújtását kéri, az ajánlattevő szakmai ajánlatát, ide nem értve a szakmai ajánlatnak azt a jól meghatározható elemét, amely tekintetében az (1) bekezdésben meghatározott feltételek az ajánlattevő által igazoltan fennállnak és a (3) bekezdés alapján nincs akadálya az üzleti titokká nyilvánításnak.

A gazdasági szereplő nem tilthatja meg továbbá nevének, címének (székhelyének, lakóhelyének), valamint olyan ténynek, információnak, megoldásnak vagy adatnak (a továbbiakban együtt: adat) a nyilvánosságra hozatalát, amely a Kbt. 76. § szerinti értékelési szempont alapján értékelésre kerül, de az ezek alapjául szolgáló – a (2) bekezdés hatálya alá nem tartozó – részinformációk, alapadatok (így különösen az árazott költségvetés) nyilvánosságra hozatalát megtilthatja.

Ha a gazdasági szereplő meghatározott információk, adatok üzleti titokká nyilvánítása során az (1)-(3) bekezdésben foglaltakat nem tartotta be, az ajánlatkérő hiánypótlás keretében köteles felhívni az érintett gazdasági szereplőt a megfelelő tartalmú dokumentum benyújtására.

A Kbt. 43. § (1) bekezdés d) pontja alapján az ajánlatkérő a közbeszerzési eljárás alapján megkötött szerződést a Közbeszerzési Hatóság által működtetett Közbeszerzési Adatbázisban – amennyiben az Adatbázisban való közzététel valamely okból nem lehetséges a saját honlapján – köteles közzétenni.

A szerződésben foglalt adatok közérdekből nyilvános adatok, azok nyilvánosságra hozatala üzleti titokra hivatkozással nem tagadható meg.

8. Az ajánlat tartalmi követelményei

Az ajánlattevőnek a közbeszerzési dokumentumokban meghatározott tartalmi és formai követelményeknek megfelelően kell ajánlatát elkészítenie és benyújtania.

A közbeszerzési dokumentumok tartalmazzák azokat az előírásokat, melyeket az ajánlat összeállítása és benyújtása során be kell tartani. A közbeszerzési dokumentumokban nem szabályozott kérdésekben a Kbt. rendelkezései az irányadóak.

Jelen közbeszerzési dokumentumok II. fejezetében megtalálhatóak azok a „bekérő” lapok és ajánlott nyilatkozat minták, valamint III. fejezetében az egységes európai közbeszerzési dokumentum, amelyek segítségével az ajánlat elkészíthető. Azokon a helyeken, ahol az előírt igazolások/nyilatkozatok becsatolása szükséges, az adott irat benyújtásának szükségességét ismertető lapok találhatóak, amelyek az ajánlattétel összeállítása során kicserélhetők a szükséges dokumentumokra.

Amennyiben az ajánlattevő, vagy az alkalmasság igazolása tekintetében igénybe vett más szervezet - átalakulásra hivatkozással és tekintettel – jogelődje bármely adatát fel kívánja használni, az ajánlattevőnek csatolnia kell a jogutódlás tényét, körülményeit bizonyító cégiratokat egyszerű másolatban, így különösen a szétválási, kiválási vagy egyesülési szerződést, átalakulási cégiratokat.

Az ajánlatnak nyilatkozatot kell tartalmaznia bizalmas adatkezelésről, az eljárás során az ajánlattevő tudomására jutott információk megtartásáról, valamint arról, hogy az ajánlat elektronikus formában benyújtott (jelszó nélkül olvasható, de nem módosítható pdf file) példánya az eredeti nyomtatott példánnyal mindenben megegyezik.

Csatolni kell továbbá a szerződéstervezet elfogadásáról, valamint a szerződésben feltüntetendő adatokról szóló nyilatkozatot.

Az ajánlatban valamennyi igazolást és dokumentumot magyar nyelven kell benyújtani. Az ajánlatkérő a fordítások esetén ajánlattevő általi felelős magyar fordítást fogad el. A fordítás tartalmának helyességéért az ajánlattevő felel. Ajánlatkérő elsődlegesen a fordítás szövegét vizsgálja. Az ajánlatkérő elfogadja az eredetileg 2 nyelven készült nyilatkozatokat, iratokat, igazolásokat is.

A nem a kért valutánemben rendelkezésre álló adatok vonatkozásában az átszámítás alapját az MNB által az eljárást megindító felhívás megküldésének napján közzétett devizaárfolyamok képezik. Amennyiben valamely devizát a Magyar Nemzeti Bank nem jegyez, akkor az átszámítás alapját az adott devizára az ajánlattevő letelepedése szerinti ország központi bankja által az eljárást megindító felhívás megküldésének napján érvényes devizaárfolyamon számított euró ellenérték képezi. Előzőektől eltérően a referenciák esetében az azok teljesítéskori, árbevételre vonatkozó adatok esetén pedig a tárgyév utolsó napján hatályos árfolyamot kell figyelembe venni. Az átszámítást külön, aláírt lapon, a nem HUF összegeket tartalmazó okiratok mögé kell csatolni.

9. Közös ajánlattétel

Amennyiben több gazdasági szereplő közösen nyújt be ajánlatot, akkor csatolni kell az arról szóló megállapodást. A megállapodásban a közös ajánlattevőknek a szerződésszerű teljesítésért egyetemleges felelősséget kell vállalniuk. Közös ajánlattétel esetén a közös ajánlattevők kötelesek maguk közül egy, a közbeszerzési eljárásban a közös ajánlattevők nevében eljárni jogosult képviselőt megjelölni.

Csatolni kell a közös ajánlattevők együttműködési megállapodását, mely tartalmazza:

- a szerződés teljesítése során elvégzendő feladatok megosztását;

- azt a tényt, hogy a közös ajánlatot benyújtó ajánlattevők, nyertességük esetén a szerződésben vállalt valamennyi kötelezettség teljesítéséért korlátlan és egyetemleges felelősséget vállalnak.

A megállapodást valamennyi félnek cégszerűen alá kell írnia. A megállapodásnak minden felfüggesztő (hatályba léptető), illetve bontó feltétel nélkül, a szerződés hatálya beálltának vagy megszűntének valamely időponthoz kötése nélkül, továbbá harmadik személy beleegyezéséhez, illetve hatóság jóváhagyásához való kötése nélkül a megállapodás valamennyi résztvevőjének az aláírásával hatályba kell lépnie.

Közös ajánlattétel esetén az Ajánlatkérő a nyertes - közös - ajánlattevővel kötendő szerződésben rögzíti az egyetemleges felelősségvállalás tényét is. Mindezeknek a szerződésben való rögzítése nem jelenti a dokumentum részét képező szerződéstervezet módosítását.

A közös ajánlattevők csoportjának képviselőiben tett minden nyilatkozatnak egyértelműen tartalmaznia kell a közös ajánlattevők megjelölését.

10. Az ajánlat formai követelményei

A papír alapú ajánlat formai követelményei a következők:

- a) Az ajánlatban lévő, minden - az ajánlattevő, az alvállalkozó, vagy kapacitást biztosító szervezet által készített - dokumentumot (nyilatkozatot) a végén joghatás kiváltására alkalmas módon alá kell írnia az adott gazdálkodó szervezetnél erre jogosult(ak)nak, vagy olyan személy(ek)nek aki(k) erre a jogosult személy(ek)től írásos felhatalmazást kaptak. A 321/2015 (X.30) Korm. rendelet 21. § (3) bekezdés b) és f) pontjai szerinti személyek maguk kötelesek aláírni az őket bemutató, illetve a rendelkezésre állásukat bizonyító iratot.
- b) Az ajánlat minden olyan oldalát, amelyen - az ajánlat beadása előtt - módosítást hajtottak végre, az adott dokumentumot aláíró személynek vagy személyeknek a módosításnál is kézjeggyel kell ellátni.
- c) Az ajánlatot roncsolásmentesen, nem bontható kötésben kell benyújtani. „Roncsolásmentesen, nem bontható” kötésen az ajánlatkérő olyan bekötési módot ért, ami nem teszi lehetővé, hogy a benyújtott dokumentumban annak látható megsértése nélkül lapokat cseréljenek vagy pótoljanak. Ennek a követelménynek megfelel a ragasztott, könyvszerű bekötésen kívül a spirálozott kötés is, ha két lyukon spárgát vezetnek át, csomóra kötik, és a néhány cm-re levágott két szabad végét öntapadós matricával leragasztják, majd arra cégszerű aláírást tesznek oly módon, hogy az aláírás a papírlapra is áttérjen.
- d) Az ajánlat oldalszámozása eggyel kezdődjön és oldalanként növekedjen. Elegendő a szöveget vagy számokat, vagy képet tartalmazó oldalakat számozni, az üres oldalakat nem kell, de lehet. A címlapot és hátlapot (ha vannak) nem kell, de lehet számozni.
- e) Az ajánlatnak az elején tartalomjegyzéket kell tartalmaznia, mely alapján az ajánlatban szereplő dokumentumok oldalszám alapján megtalálhatóak.
- f) Az ajánlatot az ajánlati felhívásban meghatározott számú és formátumú példányban kell beadni.
- g) Az ajánlati példányon fel kell tüntetni az ajánlattevő nevét, székhelyét, továbbá a jelen eljárásban kijelölt kapcsolattartó nevét, beosztását, telefon- és faxszámát, e-mail címét.
- h) A fent megjelölt kapcsolattartóval közöltek a közbeszerzési eljárás során joghatályos közlésnek minősülnek. A kapcsolattartó személynél megjelölt faxszámra küldött bármilyen üzenet, dokumentum a sikeres elküldés visszaigazololásának pillanatában joghatályosan kézbesítettnek tekintendő.
- i) Az ajánlati példányok közötti eltérés esetén az eredeti nyomtatott példány az irányadó.

11. A nyomtatott ajánlat összeállításának ajánlott menete

- a) Ha minden irat elkészült, ezek sorba rendezése.
- b) Az ajánlat oldalszámozása.
- c) Tartalomjegyzék aktualizálása (iratok felsorolása, oldalszámok feltüntetése az egyes iratokhoz).
- d) Az így véglegessé vált ajánlat CD/DVD-re történő átírása.
- e) A papír alapú ajánlati példány leírt mód szerinti összefűzése/bekötése (ld. jelen pontban feljebb).
- f) A papír alapú ajánlat és CD/DVD csomagolása csomagba/borítékba.
- g) A csomag/boríték címezéssel történő ellátása, feltüntetve a jelen pontban meghatározott szövegeket.
- h) A boríték/csomag lezárása.

12. Az ajánlat benyújtása

Az ajánlatot írásban, 1 db papír alapú példányban, valamint 1 db – a papír alapú példánnyal mindenben megegyező – elektronikus másolati (CD vagy DVD) példányban kell benyújtani.

A nem elektronikusan benyújtott ajánlat esetében ajánlattevőnek ajánlata papír alapú eredeti és elektronikus másolati példányait a biztonságos kezelés érdekében nem átlátszó csomagban/borítékban kell elhelyezni, lezárni és az ajánlati felhívásban megjelölt helyre eljuttatni.

A borítékon/csomagon fel kell tüntetni:

- az ajánlattevő nevét és címét,
- a benyújtás címét: Semmelweis Egyetem Beszerzési Igazgatóság, 1091 Budapest, Üllői út 55. I. em.
- a következő feliratokat: **„Ajánlat – „Textiltermékek gyártása, szállítása a Semmelweis Egyetem egészségügyi intézményei részére”, „Ajánlattételi határidő előtt nem bontható fel!”**

Amennyiben a boríték/csomag nincsen lezárva és a fentieknek megfelelő jelölésekkel ellátva, az ajánlatkérő nem vállal felelősséget az ajánlat elirányításáért vagy idő előtti felbontásáért.

Az ajánlatot az ajánlattételi határidő lejártáig kell benyújtani, az ajánlati felhívásban megadott címre. Az ajánlatkérő felhívja az ajánlattevő figyelmét, hogy az épületbe történő belépés a biztonsági szolgálat munkája következtében néhány percet igénybe vehet. A beléptetés miatti esetleges késésekért ajánlatkérő nem vállalja a felelősséget.

Az ajánlati felhívásban meghatározott helyen kívül személyesen benyújtott (pl. portaszolgálatnál, stb.) ajánlat beérkezéséért az ajánlatkérő nem vállal felelősséget.

A postai úton benyújtani kívánt ajánlat kapcsán az ajánlatkérő felhívja a figyelmet arra, hogy az ajánlatot a Semmelweis Egyetem Beszerzési Igazgatóság 1091 Budapest, Üllői út 55. I. em. címre kell címezni!

Amennyiben az ajánlattevő ajánlatát postai úton vagy futárszolgálat igénybevételével nyújtja be, az ezzel járó kockázatot az ajánlattevő saját maga viseli. (Az ajánlattételi határidőt követő beérkezés, az ajánlatot tartalmazó boríték elvesztése, megsérülése, stb.)

A Kbt. 73. § (1) bekezdés a) pontja alapján érvénytelen az ajánlat, ha azt az ajánlattételi határidő lejártá után nyújtották be.

Az ajánlatkérő csak azt az ajánlatot tekinti az előírt határidőre beérkezettnek, amelyek az ajánlattételi határidőig, az ajánlati felhívásban is megadott, az ajánlatok benyújtásának címére megérkeznek.

A fentiek értelmében az ajánlatkérő határidőn túl érkező, késedelmesen benyújtott, illetve a postai úton késedelmesen beérkező ajánlatot csak az ajánlattevő személyének megállapítása céljából bontja fel.

Az ajánlattétel valamennyi költsége ajánlattevőt terheli.

13. Irányadó idő

A felhívásban és a dokumentumokban valamennyi órában megadott idő magyarországi idő szerint értendő. Ajánlatkérő felhívja a figyelmet, hogy az ajánlattételi határidő lejártát a www.pontosido.hu weboldal „Budapest idő” adatai alapján állapítja meg.

14. Tájékoztatás a Kbt. 73. § (5) bekezdés szerint

Az Ajánlatkérő javasolja, hogy a gazdasági szereplők ajánlatuk összeállítását – különös tekintettel ajánlati árak meghatározását – megelőzően tájékozódjanak a teljesítés helyén az adózásra, a munkavállalók védelmére és munkafeltételekre, a környezetvédelemre, az egészségvédelemre és a fogyatékkal élők esélyegyenlőségére irányadó feltételekről. Azon Szervezetek (hatóságok) neve és elérhetősége, amelyektől a kötelezettségekről tájékoztatás kérhető a fenti területek kapcsán:

Munkavállalók védelmére és munkafeltételekre vonatkozó kérdésekben

Nemzetgazdasági Minisztérium Munkafelügyeleti Főosztály, Munkavédelmi Tanácsadó Szolgálat

1054 Budapest, Kálmán Imre u. 2.

Tel.: 06-80204292

E-mail: munkafelugy-info@ngm.gov.hu

Budapest Főváros Kormányhivatala Foglalkoztatási Főosztályának Munkavédelmi Ellenőrzési Osztálya

1036 Budapest, Váradi u. 15.

Postacím: 1438 Budapest Pf. 520.

tel: 06-1-216-2901, 06-1-323-3600

fax: 06-1-323-3602

E-mail: budapestfv-kh-mmszsz-mv@ommf.gov.hu, budapestfv-kh-mmszsz@ommf.gov.hu

Adózási kérdésekben

Nemzeti Adó- és Vámhivatal Központi Hivatal

cím: 1054 Budapest, Széchenyi u. 2.

Telefon: +36-1-428-5100

Fax: +36-1-428-5382.

Kék szám (mobilhálózathoz is hívható): 06-40/42-42-42

Környezetvédelmi kérdésekben

Országos Környezetvédelmi, Természetvédelmi és Vízügyi Főfelügyelőség

1016 Budapest, Mészáros u. 58/a.

1539 Budapest, Pf. 675.

Tel.: 1/2249-100

Fax: 1/2249-262

Honlap: www.orszagoszoldhatosag.gov.hu

Egészségvédelmi kérdésekben

Országos Tisztifőorvosi Hivatal

Cím: 1097 Budapest, Gyáli út 2-6.
Levelezési cím: 1437 Budapest, Pf. 839.
Központi telefonszám: 06-1-476-1100
Központi faxszám: 06-1-476-1390

Fogyatékkal élők esélyegyenlőségére vonatkozó kérdésekben

Emberi Erőforrások Minisztériuma, Társadalmi Felzárkózásért Felelős Államtitkárság
Székhely: 1054 Budapest, Báthory u. 10.
Telefonszám: 06-1-795-54-78
e-mail: tarsadalmifelzarkozas@emmi.gov.hu

II. FEJEZET

NYILATKOZATMINTÁK

Ajánlattevő neve:

Ajánlattevő székhelye:

A közbeszerzési eljárás során kapcsolattartó személy adatai:

Név:

Beosztás:

Telefonszám:

Fax-szám:

E-mail cím:

AJÁNLAT

**a „Textiltermékek gyártása, szállítása a Semmelweis Egyetem egészségügyi intézményei részére”
tárgyú, uniós eljárásrend szerinti nyílt közbeszerzési eljárásban**

TARTALOMJEGYZÉK¹
(a benyújtandó igazolások, nyilatkozatok, egyéb iratok jegyzéke)

Irat megnevezés	oldal
Felolvasólap a Kbt. 66. § (5) bekezdése szerint	
Részletes árajánlat	
Ajánlattevői nyilatkozat a Kbt. 66. § (2) bekezdése szerint	
Nyilatkozat a Kbt. 66. § (4) bekezdése szerint, Kkvt. szerinti minősítésről	
<i>Közös ajánlattétel (adott esetben) (bekérő lap)</i>	
<i>Együttműködési megállapodás (adott esetben)</i>	
Nyilatkozat a Kbt. 66. § (6) bekezdése a)-b) pontja szerint	
Nyilatkozat a Kbt. 65. § (7) bekezdése vonatkozásában	
Alírási címpéldány(ok), aláírásmintá(k), <i>meghatalmazás (adott esetben) (bekérő lap)</i>	
<i>Jogutódlás (adott esetben) (bekérő lap)</i>	
Nyilatkozat változás-bejegyzési kérelem benyújtásáról és a kérelem (adott esetben)	
Nyilatkozat a Kbt. 62. § (1) bekezdés k) pont kb) alpontja alapján	
Nyilatkozat a Kbt. 62. § (1) bekezdés k) pont kc) alpontja alapján	
Nyilatkozat a Kbt. 67. §. (4) bekezdésének megfelelően	
<i>Nyilatkozat kapacitást biztosító szervezet (vagy személy) részéről a Kbt. 65. § (7) bekezdése szerint (adott esetben)</i>	
Nyilatkozat a szerződéstervezetről	
Nyilatkozat bizalmas adatkezelésről	
Nyilatkozat az elektronikus formában benyújtott ajánlatról	
<i>Nyilatkozat idegen nyelvű dokumentumok magyar nyelvű fordításáról (adott esetben)</i>	
Nyilatkozat az átláthatósági nyilatkozat megtételével kapcsán	
<i>Külföldi adóilletőségű ajánlattevő meghatalmazása adóhatóságtól történő adatok bekérésére (adott esetben)</i>	
Nyilatkozat üzleti titokról	
Egységes európai közbeszerzési dokumentum	

¹ A fenti tartalomjegyzéket a benyújtásra kerülő ajánlat tartalmának megfelelően aktualizálni kell!

FELOLVASÓLAP²

amely tartalmazza azokat az adatokat, amelyek az ajánlatok felbontásakor ismertetésre kerülnek

Az ajánlattevő neve:

Székhelye:

Az ajánlat tárgya: Textiltermékek gyártása, szállítása a Semmelweis Egyetem egészségügyi intézményei részére

A közbeszerzési dokumentumokban foglalt valamennyi formai és tartalmi követelmény, utasítás, kikötés és műszaki leírás gondos áttekintése után kijelentjük, hogy ajánlatunk elfogadása esetén a szerződésben meghatározottak teljesítését az alábbiak szerint vállaljuk:

Értékelési részszerzőpontok: 3

1. rész: Ruházati termékek gyártása, szállítása⁴	Ajánlat
1. Nettó ajánlati összár HUF/2 év
2. Szállítási határidő a lehívástól számítva (min. 15 nap, max. 60 nap) (előny a kevesebb) nap

2. rész: Sík textíliák gyártása, szállítás	Ajánlat
1. Nettó ajánlati összár HUF/2 év
2. Szállítási határidő a lehívástól számítva (min. 15 nap, max. 60 nap) (előny a kevesebb) nap

Az ellenszolgáltatás összege (forintban megadott nettó ajánlati összár) tartalmazza a szerződésszerű teljesítésével összefüggő, az ajánlattételkor ismert valamennyi felmerülő költséget, adót, illetéket, ráfordítást és egyéb fizetési kötelezettséget.

....., 2017. év hó nap

.....
cégszerű aláírás(ok)/aláírás

² Közös ajánlattétel esetén minden ajánlattevő adatát fel kell tüntetni a nyilatkozatban és a nyilatkozatot az együttműködési nyilatkozatban foglalt képviselői mód szerint kell aláírni!

³ Ajánlatkérő a 2 éves ajánlati árat kizárólag az ajánlatok értékelése céljából kéri be és használja fel.

A szerződés teljesítése lehívási rendszeren keresztül fog működni, az egyes termékek megrendelése egységáron történik a keretösszeg erejéig (de legfeljebb 2 éves időtartamig).

⁴ Amennyiben ajánlattevő az 1. részre nem tesz ajánlatot, ezen táblázat sorait ki kell húzni.

⁵ Amennyiben ajánlattevő a 2. részre nem tesz ajánlatot, ezen táblázat sorait ki kell húzni.

RÉSZLETES ÁRAJÁNLAT

Ezen bekérő lap helyére csatolandó az ajánlattevő árajánlata az alábbiak szerint:

Az ajánlattevőnek az ajánlatkérő által rendelkezésre bocsátott **Részletező ártáblázatban** (2. sz. melléklet) (Excel fájl) kell benyújtania az árajánlatát.

Az ajánlatkérő által rendelkezésre bocsátott **ártáblázatban** kell ajánlattevőnek megadnia az egyes termékekre megajánlott nettó egységárakat, ezeknek a mennyiségekkel való szorzatait 1 évre és 2 évre, az ÁFA összegeket, valamint a bruttó ajánlati árakat 1 évre és 2 évre.

A nettó ajánlati árat 2 évre (24 hónap), részenként összesített értékeket kell ajánlattevőnek feltüntetnie a Felolvasólapon.

Ajánlatkérő a 2 éves ajánlati árat kizárólag az ajánlatok értékelése céljából kéri be és használja fel.

A szerződés teljesítése leihívási rendszeren keresztül fog működni, az egyes termékek megrendelése egységáron történik a keretösszeg erejéig (de legfeljebb 2 éves időtartamig).

AJÁNLATTEVŐI NYILATKOZAT,
a Kbt. 66. § (2) bekezdése szerint

Alulírott (név), mint az Ajánlattevő/közös ajánlattevők (ajánlattevő/közös ajánlattevők neve) nevében nyilatkozom arról, hogy a Semmelweis Egyetem által indított, a

„Textiltermékek gyártása, szállítása a Semmelweis Egyetem egészségügyi intézményei részére”

tárgyú közbeszerzési eljárásban a(z) (cégnév) ajánlattevő/közös ajánlattevők részt kíván/részt kívánnak venni.

Miután az Önök fenti tárgyú közbeszerzési eljárásához kapcsolódó **ajánlati felhívásnak és a közbeszerzési dokumentumoknak a feltételeit** – a műszaki leírást a szerződéses feltételekkel együtt – átvizsgáltuk, megértettük, ezúton nyilatkozunk, hogy azokat **elfogadjuk és ajánlatot teszünk a szerződés teljesítésére** az ajánlatunkban megadottak szerint.

Nyertességünk esetén a szerződést az ajánlatunkban foglalt feltételeknek megfelelően kívánjuk megkötni és azt teljesíteni szándékozunk.

Alulírott, mint a(z) (ajánlattevő/közös ajánlattevő, megnevezése) cégjegyzésre/nevében nyilatkozattételre jogosult képviselője **kijelentem**, hogy a (cég megnevezése) által benyújtott, az ajánlat részét képező **valamennyi dokumentum tartalma megfelel a valóságnak, azok tartalmáért felelősséget vállalok.**

....., 2017. év hó nap

.....
cégszerű aláírás(ok)/ aláírás

⁶ Az ajánlat eredeti példányának a 66. § (2) bekezdése szerinti nyilatkozat eredeti aláírt példányát kell tartalmaznia.

Közös ajánlattétel esetén minden ajánlattevő adatát fel kell tüntetni a nyilatkozatban és a nyilatkozatot az együttműködési nyilatkozatban meghatározott képviseleti mód szerint kell aláírni!

⁷ Megfelelő aláhúzendó!

⁸ Megfelelő aláhúzendó!

NYILATKOZAT,
A Kbt. 66. § (4) bekezdése szerint
Kkvt. szerinti minősítésről

Alulírott, mint a(z) cégjegyzésre jogosult képviselője a Kbt. 60. § (5) bekezdése alapján **nyilatkozom, hogy a(z) ajánlattevő a kis- és középvállalkozásokról, fejlődésük támogatásáról szóló 2004. évi XXXIV. törvény (Kkvt.) 3. §-a¹⁰ értelmében:**

⁹Közös ajánlattétel esetén minden ajánlattevőnek külön-külön kell nyilatkozatot tennie.

103. § (1) KKV-nak minősül az a vállalkozás, amelynek

- a) összes foglalkoztatotti létszáma 250 főnél kevesebb, és
- b) éves nettó árbevétele legfeljebb 50 millió eurónak megfelelő forintösszeg, vagy mérlegfőösszege legfeljebb 43 millió eurónak megfelelő forintösszeg.
- (2) A KKV kategórián belül kisvállalkozásnak minősül az a vállalkozás, amelynek
 - a) összes foglalkoztatotti létszáma 50 főnél kevesebb, és
 - b) éves nettó árbevétele vagy mérlegfőösszege legfeljebb 10 millió eurónak megfelelő forintösszeg.
- (3) A KKV kategórián belül mikrovállalkozásnak minősül az a vállalkozás, amelynek
 - a) összes foglalkoztatotti létszáma 10 főnél kevesebb, és
 - b) éves nettó árbevétele vagy mérlegfőösszege legfeljebb 2 millió eurónak megfelelő forintösszeg.
- (4) Nem minősül KKV-nak az a vállalkozás, amelyben az állam vagy az önkormányzat közvetlen vagy közvetett tulajdoni részesedése - tőke vagy szavazati joga alapján - külön-külön vagy együttesen meghaladja a 25%-ot.
- (5) A (4) bekezdésben foglalt korlátozó rendelkezést nem kell alkalmazni a 19. § 1. pontjában meghatározott befektetők részesedése esetében.
- (6) Ahol jogszabály „KKV-t”, „mikro-, kis- és középvállalkozást”, illetve „kis- és középvállalkozást” említ, azon - ha törvény másként nem rendelkezik az e törvény szerinti KKV-t kell érteni.)

4. § (1) Önálló vállalkozás az a vállalkozás, amely nem minősül a (2) bekezdésben foglaltak alapján partnervállalkozásnak, illetve a (3)-(6) bekezdésben foglaltak alapján kapcsolódó vállalkozásnak.

(2) Partnervállalkozás az,

- a) amely a (3)-(6) bekezdésben foglaltak alapján nem minősül kapcsolódó vállalkozásnak, és
- b) amelyben más vállalkozásnak kizárólagosan vagy több kapcsolódó vállalkozásnak együttesen, illetve amelynek más vállalkozásban kizárólagosan vagy több kapcsolódó vállalkozással együttesen a tulajdoni részesedése - jegyzett tőkéje vagy szavazati joga alapján - legalább 25%.
- (3) Kapcsolódó vállalkozások azok, amelyek egymással az alábbiakban felsorolt valamely kapcsolatban állnak:
 - a) egy vállalkozás egy másik vállalkozás tulajdoni részesedésének (részvényeinek) vagy a szavazatának a többségével rendelkezik, vagy
 - b) egy vállalkozás egy másik vállalkozásban jogosult arra, hogy a vezető tisztségviselők vagy a felügyelő bizottság tagjai többségét megválassza vagy visszahívja, vagy
 - c) egy vállalkozás egy másik vállalkozás felett a tulajdonosokkal (részvényesekkel) kötött szerződés vagy a létesítő okirat rendelkezése alapján - függetlenül a tulajdoni hányadtól, a szavazati aránytól, a megválasztási és visszahívási jogtól - döntő irányítást, ellenőrzést gyakorol, vagy
 - d) egy vállalkozás egy másik vállalkozásban - más tulajdonosokkal (részvényesekkel) kötött megállapodás alapján - a szavazatok többségét egyedül birtokolja.
- (4) Kapcsolódó vállalkozásnak minősülnek azok a vállalkozások is, amelyek egy vagy több vállalkozáson keresztül állnak egymással a (3) bekezdésben felsorolt kapcsolatban.
- (5) Kapcsolódó vállalkozásnak minősülnek továbbá azok a vállalkozások, amelyek egy természetes személy vagy közösen fellépő természetes személyek egy csoportja révén a (3) és (4) bekezdésben meghatározott jellegű kapcsolatban állnak egymással, amennyiben tevékenységüket vagy tevékenységük egy részét az érintett piacon vagy egymással szomszédos piacokon folytatják.
- (6) A befektetők érdekeltisége tekintetében - az (1)-(5) bekezdésben foglaltaktól eltérően - önálló vállalkozásnak minősül az a vállalkozás, amellyel a 19. § 1. pontjában meghatározott befektetők külön-külön és együttesen sem állnak a (3) és (4) bekezdésben meghatározott kapcsolatban, vagy amelynek a befektetői sem közvetlenül, sem közvetve nem vesznek részt az irányításban, vagy amelynek a befektetői nem vállalkozásként működnek. Ellenkező esetben a vállalkozás kapcsolódó vállalkozásnak minősül.

5. § (1) A 3. §-ban megjelölt mutatókat az utolsó összevont (konszolidált) beszámoló, ennek hiányában éves beszámoló vagy egyszerűsített éves beszámoló szerinti foglalkoztatotti létszám és nettó árbevétel vagy mérlegfőösszeg alapján kell meghatározni. Az egyéni vállalkozás minősítése az adóbevallása szerint, a foglalkoztatotti létszám alapján történik. Az egyszerűsített vállalkozói adóról szóló 2002. évi XLIII. törvény (a továbbiakban: Eva tv.) hatálya alá tartozó vállalkozás minősítése a saját nyilvántartása szerint, a foglalkoztatotti létszám alapján történik. Az Eva tv. hatálya alá tartozó vállalkozás KKV-nak történő minősítéséhez a vállalkozásnak foglalkoztatotti létszámra vonatkozó nyilvántartással kell rendelkeznie. Amennyiben az egyéni, illetve a társas vállalkozás működési ideje 1 évnél rövidebb, az adatokat éves szintre kell vetíteni.

(2) Éves beszámolóval, egyszerűsített éves beszámolóval, összevont (konszolidált) beszámolóval, a személyi jövedelemadóról szóló törvényben előírt bevallással nem rendelkező újonnan alapított vállalkozás esetében a tárgyévre vonatkozó üzleti tervet kell figyelembe venni.

(3) Amennyiben egy vállalkozás éves szinten túllépi a 3. §-ban meghatározott foglalkoztatotti létszám vagy pénzügyi határértékeket, vagy elmarad azoktól, akkor ennek eredményeként csak abban az esetben veszíti el, illetve nyeri el a közép-, kis- vagy mikrovállalkozói minősítést, ha két egymást követő beszámolási időszakban túllépi az adott határértékeket vagy elmarad azoktól.

(4) Önálló vállalkozás esetében a 3. §-ban meghatározott adatokat kizárólag az adott vállalkozás nyilvántartása alapján kell meghatározni.

- mikrovállalkozásnak minősül;
kisvállalkozásnak minősül;
középvállalkozásnak minősül;
nem minősül KKV-nak.

....., 2017. év..... hó nap

.....
(cégszerű aláírás)

- (5) Azon vállalkozás esetében, amelynek partner- vagy kapcsolódó vállalkozásai vannak, a 3. §-ban meghatározott adatokat az összevont (konszolidált) éves beszámoló alapján, ennek hiányában a vállalkozás nyilvántartása alapján kell meghatározni.
- (6) Az (5) bekezdésben említett adatokhoz hozzá kell adni a vállalkozással partnervállalkozási kapcsolatban lévő vállalkozások adatait, amelyek közvetlenül tulajdonosai az adott vállalkozásnak, vagy közvetlenül az adott vállalkozás tulajdonában vannak. Az összesítés során az adatokat a tőkeérdekeltségi, illetve a szavazati arányok közül a nagyobbiknak megfelelő arányban kell figyelembe venni. Keresztrészesedés esetén a magasabb százalékot kell alkalmazni.
- (7) Az (5) és (6) bekezdésben említett adatokhoz teljes mértékben hozzá kell adni a vállalkozáshoz közvetlenül vagy közvetve kapcsolódó vállalkozások adatait, ha az adatok összevont (konszolidált) éves beszámolóban nem szerepelnek.
- (8) Az (5) és (6) bekezdés alkalmazásában az adott vállalkozással partnervállalkozási kapcsolatban lévő vállalkozások adatait a vállalkozások összevont (konszolidált) éves beszámolója alapján, ennek hiányában a vállalkozások nyilvántartásai alapján kell meghatározni. A partnervállalkozások adatainak meghatározása során a partnervállalkozások adataihoz teljes mértékben hozzá kell adni a partnervállalkozásokhoz közvetlenül vagy közvetve kapcsolódó vállalkozások adatait is, ha ezek az adatok a partnervállalkozások összevont (konszolidált) éves beszámolóiban nem szerepelnek.
- (9) Az (5) és (7) bekezdés alkalmazásában, az adott vállalkozáshoz kapcsolódó vállalkozások adatait a vállalkozások összevont (konszolidált) éves beszámolója alapján, ennek hiányában a vállalkozások nyilvántartásai alapján kell meghatározni. A kapcsolódó vállalkozások adatainak meghatározása során a kapcsolódó vállalkozások adataihoz arányosan hozzá kell adni a kapcsolódó vállalkozással olyan partnervállalkozási kapcsolatban lévő vállalkozások adatait, amelyek közvetlenül tulajdonosai a kapcsolódó vállalkozásnak, vagy közvetlenül a kapcsolódó vállalkozás tulajdonában vannak, kivéve, ha ezek az adatok az összevont (konszolidált) beszámolóban legalább a (6) bekezdésben megjelölt százalékkal arányosan már szerepelnek.

11A megfelelő választ X-el kell jelölni!

KÖZÖS AJÁNLATTÉTEL¹² (adott esetben)

Közös ajánlattétel esetén ezen lap helyére csatolni kell a közös ajánlattevők együttműködési megállapodását, mely tartalmazza:

- a szerződés teljesítése során elvégzendő feladatok megosztását, részarányát
- azt a tényt, hogy a közös ajánlatot benyújtók, nyertességük esetén a szerződésben vállalt valamennyi kötelezettség teljesítéséért korlátlan és egyetemleges felelősséget vállalnak.

A megállapodást valamennyi félnek cégszerűen alá kell írnia.

A megállapodásnak minden felfüggesztő (hatályba léptető), illetve bontó feltétel nélkül, a szerződés hatálya beálltanak vagy megszűntének valamely időponthoz kötése nélkül, továbbá harmadik személy beleegyezéséhez, illetve hatóság jóváhagyásához való kötése nélkül, a megállapodás valamennyi résztvevőjének az aláírásával hatályba kell lépnie.

A közös ajánlattevők, illetve részvételre jelentkezők csoportjának képviselőjében tett minden nyilatkozatnak egyértelműen tartalmaznia kell a közös ajánlattevők vagy részvételre jelentkezők megjelölését.

12 Felhívjuk figyelmüket a Kbt. alábbi rendelkezéseire:

- 35. §** (1) Több gazdasági szereplő közösen is tehet ajánlatot vagy nyújthat be részvételi jelentkezést.
- (2) Az (1) bekezdés szerinti esetben a közös ajánlattevők vagy részvételre jelentkezők kötelesek maguk közül egy, a közbeszerzési eljárásban a közös ajánlattevők vagy részvételre jelentkezők nevében eljárni jogosult képviselőt megjelölni.
- (3) **A közös ajánlattevők, illetve részvételre jelentkezők csoportjának képviselőjében tett minden nyilatkozatnak egyértelműen tartalmaznia kell a közös ajánlattevők vagy részvételre jelentkezők megjelölését.**
- (4) Ahol e törvény az ajánlatkérő számára az ajánlattevők vagy részvételre jelentkezők értesítését írja elő, valamint a kiegészítő tájékoztatás megadása [56. §], a hiánypótlás [71. §], a felvilágosítás [71. §] és indokolás [72. §] kérése esetében az ajánlatkérő a közös ajánlattevőknek (részvételre jelentkezőknek) szóló értesítését, tájékoztatását, illetve felhívását a (2) bekezdés szerinti képviselőnek küldi meg.
- (5) Amennyiben az ajánlatkérő ajánlati biztosíték nyújtását [54. §] írja elő, a közös ajánlattevőknek a biztosítékot elegendő egyszer rendelkezésre bocsátaniuk. Az ajánlati kötöttségnek bármelyik közös ajánlattevő részéről történt megsértése [54. § (4) bekezdése] esetén a biztosíték az ajánlatkérőt illeti meg.
- (6) A közös ajánlattevők a szerződés teljesítéséért az ajánlatkérő felé egyetemlegesen felelnek.
- (7) A közös ajánlatot vagy részvételi jelentkezést benyújtó gazdasági szereplők személyében az ajánlattételi vagy több szakaszból álló eljárásban a részvételi határidő lejártá után változás nem következhet be.

EGYÜTTMŰKÖDÉSI (KONZORCIUMI) MEGÁLLAPODÁS (minta)
a rész(ek) tekintetében
(adott esetben)

..... (név, székhely) ajánlattevő és
 (név, székhely) ajánlattevő
 (továbbiakban: Felek) között, a Semmelweis Egyetem által a

„Textiltermékek gyártása, szállítása a Semmelweis Egyetem egészségügyi intézményei részére”

tárgyú, nyílt közbeszerzési eljárás keretében.

Alulírottak a fent hivatkozott közbeszerzési eljárás eredményeképpen létrejövő szerződés teljesítésével kapcsolatban a közös ajánlattevők közötti szerződés fontosabb tartalmi kérdéseiben – előzetesen – az alábbi megállapodást kötik:

1. Szerződésteljesítés irányítása

A szerződés teljesítésének irányítására a konzorcium tagjainál egy-egy megbízott személy kerül kijelölésre, az alábbiak szerint:

- (cégnév) részéről:
- (cégnév) részéről:

2. Felelősségvállalás

Felek kijelentik, hogy nyertességük esetén a szerződésben vállalt valamennyi kötelezettség teljesítéséért korlátlan és egyetemleges felelősséget vállalnak az ajánlatkérő irányában.

3. Feladatmegosztás

A szerződés teljesítése során elvégzendő feladatok megosztása a Felek között a következő:

Feladat	Feladatrész aránya a teljes feladathoz (%)	Cég

A közbeszerzési eljárás eredményeként létrejövő szerződés teljesítése során a Felek az általuk elvégzett és az ajánlatkérő által igazolt teljesítések tekintetében jogosultak számla benyújtására.

A Felek álláspontjukat a kijelölt megbízottak útján egyeztetik.

A megállapodás minden felfüggesztő (hatályba léptető), illetve bontó feltétel nélkül, a szerződés hatálya beálltanak vagy megszűntének valamely időponthoz kötése nélkül, továbbá harmadik személy beleegyezéséhez, illetve hatóság jóváhagyásához való kötése nélkül, a megállapodás valamennyi résztvevőjének az aláírásával hatályba lép.

A Felek a jelen együttműködési megállapodást, mint akaratukkal mindenben egyezőt, véleményeltérés nélkül elfogadják, és cégszerű aláírással hitelesítik.

....., 2017. év hó nap

.....
 (cégszerű aláírás)

.....
 (cégszerű aláírás)

NYILATKOZAT¹³

a..... rész tekintetében

a Kbt. 66. § (6) bekezdés a) és b) pontjára vonatkozóan
a közbeszerzés során igénybe venni kívánt alvállalkozók tekintetében

a)

Alulírott, mint a(z) (ajánlattevő /közös ajánlattevők megnevezése) cégjegyzésre/nevében nyilatkozattételre,¹⁴ jogosult képviselője

n y i l a t k o z o m,

hogyan

„Textiltermékek gyártása, szállítása a Semmelweis Egyetem egészségügyi intézményei részére”

tárgyú, nyílt közbeszerzési eljárás eredményképpen létrejövő szerződés teljesítéséhez az alábbi részek tekintetében kívánunk alvállalkozó(ka)t¹⁵ igénybe venni. Az ezen részek tekintetében igénybe venni kívánt és az ajánlat benyújtásakor ismert alvállalkozók az alábbiak¹⁶:

	A közbeszerzésnek azon részei, amelyeknek teljesítéséhez az ajánlattevő alvállalkozót kíván igénybe venni	Az ezen részek tekintetében igénybe venni kívánt, és az ajánlat benyújtásakor már ismert alvállalkozók
1.		
2.		

....., 2017. év hó nap

.....
ajánlattevő cégszerű aláírása/aláírás

¹³ Az ajánlattevőnek vagy az „a)” vagy a „b)” jelzésű nyilatkozatot kell kitöltenie. Több részre történő ajánlattétel esetén részenként kell megadni a releváns információkat, a táblázat fölött megjelölve az adott rész sorszámát. Közös ajánlattétel esetén szervezetenként töltendő ki.

¹⁴ Megfelelő aláhúzendó.

A Kbt. 3. § 2. szerint alvállalkozó: az a szervezet vagy személy, amely, vagy aki a közbeszerzési eljárás eredményeként megkötött szerződés teljesítésében az ajánlattevő által bevontan közvetlenül vesz részt, kivéve

a) azon gazdasági szereplőt, amely tevékenységét kizárólagos jog alapján végzi,

b) a szerződés teljesítéséhez igénybe venni kívánt gyártót, forgalmazót, alkatrész vagy alapanyag eladóját,

c) építési beruházás esetén az építőanyag-eladót.

¹⁶ Amennyiben ajánlattevő az ajánlat benyújtásakor az igénybe venni kívánt alvállalkozókat nem ismeri, azt a táblázat vonatkozó részének áthúzásával kérjük jelölni.

b)

Alulírott, mint a(z)
(ajánlattevő/közös ajánlattevők megnevezése) cégjegyzésre/ jogosult képviselője

n y i l a t k o z o m,

hogy a

„Textiltermékek gyártása, szállítása a Semmelweis Egyetem egészségügyi intézményei részére”

tárgyú, nyílt közbeszerzési eljárás eredményképpen létrejövő szerződés teljesítéséhez nem kívánunk alvállalkozót igénybe venni.

....., 2017. év hó nap

.....
ajánlattevő cégszerű aláírása/aláírás

NYILATKOZAT

a rész tekintetében

a Kbt. 65. § (7) bekezdése vonatkozásában

az alkalmasság igazolásához kapacitást biztosító más szervezetről (vagy személyről)

a) Alulírott, mint a(z)
 (ajánlattevő/közös ajánlattevők¹⁷ megnevezése)
 cégjegyzésre/nevében nyilatkozattételre¹⁸ jogosult képviselője

n y i l a t k o z o m,

hogy a (ajánlattevő/közös ajánlattevő
 megnevezése) a

**„Textiltermékek gyártása, szállítása a Semmelweis Egyetem egészségügyi intézményei
 részére”**

tárgyú, nyílt közbeszerzési eljárás eredményképpen létrejövő szerződés teljesítésére
 vonatkozó alkalmassági követelményeknek történő megfelelésünk igazolása érdekében más
 szervezet (vagy személy) kapacitását **nem vesszük igénybe.**

....., 2017. év hó nap

.....
 ajánlattevő cégszerű aláírása

b)
 Alulírott, mint a(z)
 (ajánlattevő/közös ajánlattevők megnevezése)
 cégjegyzésre/nevében nyilatkozattételre jogosult képviselője

n y i l a t k o z o m,

hogy a (ajánlattevő/közös ajánlattevők
 megnevezése) a

**„Textiltermékek gyártása, szállítása a Semmelweis Egyetem egészségügyi intézményei
 részére”**

tárgyú, nyílt közbeszerzési eljárás eredményképpen létrejövő szerződés teljesítésére
 vonatkozó alkalmassági követelményeknek történő megfelelésünk igazolása érdekében más
 szervezet (vagy személy) kapacitását¹⁹

¹⁷ A megfelelő aláhúzendő.

¹⁸ A megfelelő aláhúzendő.

¹⁹ A megfelelő válasz aláhúzással, vagy a szükségtelen részek törlésével jelölendő.

igénybe vesszük az alábbiak szerint: 20

Szervezet megnevezése	Az ajánlati felhívás vonatkozó pontjának és alkalmassági követelménynek a megjelölése, melynek igazolásához bevonja

....., 2017. év hó nap

.....
ajánlattevő cégszerű aláírása/aláírás

20Amennyiben az ajánlattevő alvállalkozóval kívánja alkalmasságát igazolni, akkor a fenti nyilatkozat tekintetében az alvállalkozó kapacitást biztosító szervezetnek vagy (személynek) minősül, azt a jelen nyilatkozattétel során figyelembe kell venni. Közös ajánlattétel esetén szervezetenként töltendő ki.

ALÁÍRÁSI CÍMPÉLDÁNY(OK)

Jelen bekérő lap cserélendő valamennyi jogi személynek minősülő ajánlattevő és az ajánlatban nevesített alvállalkozó, valamint - ha illet az ajánlattevő az alkalmasság igazolásához igénybe vesz - az alkalmasság igazolásához kapacitást biztosító cégkivonata szerint cégjegyzésre jogosult azon képviselő(k) aláírási címpéldányának (vagy ügyvéd által ellenjegyzett aláírásmintájának) egyszerű másolati példányára, akik aláírásukkal ellátták az ajánlatot (ajánlatban szereplő iratot).

Amennyiben az ajánlatban szereplő bármely iratot nem a cégjegyzésre jogosultak írták alá, akkor csatolni kell a cégjegyzésre jogosult személytől származó, teljes bizonyító erejű magánokiratba foglalt meghatalmazást, amely a meghatalmazott aláírását is tartalmazza. Amennyiben az ajánlattevő (közös ajánlattevő), alvállalkozó és az alkalmasság igazolásában részt vevő más szervezet olyan formában működik, ahol nem szükséges aláírási címpéldány vagy aláírás-minta készítése, úgy kérjük az aláíró fél nyilatkozatát erre vonatkozóan, valamint a kötelezettség vállalásra jogosult személy aláírásának mintáját is tartalmazó teljes bizonyítóerejű magánokirat benyújtását egyszerű másolatban.

JOGUTÓDLÁS

Amennyiben az ajánlattevő az ajánlatban - átalakulásra hivatkozással - jogelődje bármely adatát fel kívánja használni, az ajánlathoz csatolnia kell a jogutódlás tényét, körülményeit bizonyító cégiratokat egyszerű másolatban, így különösen a szétválási, kiválási szerződést, átalakulási cégiratokat.

NYILATKOZAT²¹
Változás-bejegyzési kérelem benyújtásáról²²

a)

Alulírott, mint a(z)
cégjegyzésre jogosult képviselője **nyilatkozom**, hogy az aktuális (cég)állapotot nyilvántartó bíróság/ hatóság nyilvántartásában foglaltakat módosító **változás-bejegyzési eljárás van folyamatban**, ezért a változásbejegyzésre vonatkozó elektronikus kérelem kinyomtatott változatát, valamint a cégbíróság által a kérelemről kiállított elektronikus tanúsítvány kinyomtatott változatát, illetőleg az adatváltozást nyilvántartó illetékes bíróság/ intézmény/ hatósághoz/ hivatal/ szervezet, **visszaigazolásának érkeztetett példánya másolatát az ajánlathoz csatolom.**

....., 2017. év hó nap

.....
(cégszerű aláírás)

b)

Alulírott, mint a(z)
cégjegyzésre jogosult képviselője **nyilatkozom**, hogy az, aktuális (cég)állapotot nyilvántartó bíróság/ hatóság nyilvántartásában foglaltakat módosító **változás-bejegyzési eljárás nincs folyamatban, illetőleg a nyilvántartó illetékes bírósághoz/ intézményhez /hatósághoz/ hivatalhoz/ szervezethez nem került benyújtásra adatváltozás bejegyzési kérelem.**

....., 2017. év hó nap

.....
(cégszerű aláírás)

²¹Az ajánlattevőnek/az ajánlatban nevesített alvállalkozónak/kapacitást biztosító szervezetnek vagy az a) vagy a b) nyilatkozatot kell kitöltenie.

²²Fenti nyilatkozatokat a közös ajánlattevőknek külön-külön kell megtenniük.

AJÁNLATTEVŐ NYILATKOZATA²³
a Kbt. 62. § (1) bekezdés k) pont kb) alpontja alapján

Alulírott, mint a(z)
 (ajánlattevő) cégjegyzésre/ nevében nyilatkozattételre jogosult képviselője a Kbt. 62. § (1)
 bekezdés k) pont kb) alpontja alapján **nyilatkozom**, hogy a
 (cég megnevezése) mint ajánlattevő olyan
 társaságnak minősül, melyet

- jegyeznek
 nem jegyeznek
 szabályozott tőzsdén .
 (A megfelelő állítás elé a jelölőnégyzetbe x-et kell tenni)

Ha az ajánlattevőt nem jegyzik szabályozott tőzsdén, akkor az alábbiak kitöltése is szükséges: ²⁴

I. Ha a gazdasági szereplőnek van a pénzmossárról szóló törvény 3. § r) pont ra)-rb) vagy rc)-rd) alpontja szerinti tényleges tulajdonosa:

Mivel cégünket nem jegyzik szabályozott tőzsdén, így a pénzmossa és a terrorizmus finanszírozása megelőzéséről és megakadályozásáról szóló 2007. évi CXXXVI. törvény (a továbbiakban: pénzmossárról szóló törvény) 3. § r) pont ra)-rb) vagy rc)-rd) alpontja szerint definiált valamennyi tényleges tulajdonos neve és állandó lakóhelye a következő:

Tényleges tulajdonos neve	Tényleges tulajdonos állandó lakóhelye

II. Ha a gazdasági szereplőnek nincs a pénzmossárról szóló törvény 3. § r) pont ra)-rb) vagy rc)-rd) alpontja szerinti tényleges tulajdonosa, akkor az alábbi nyilatkozat kitöltése szükséges:

Cégünknel a pénzmossárról szóló törvény 3. § r) pont ra)-rb) vagy rc)-rd) alpontja szerinti tényleges tulajdonos nincs.

....., 2017. év..... hó nap

.....
 cégszerű aláírás

²³ Közös ajánlattétel esetén szervezetenként töltendő ki.

²⁴ A megfelelő aláhúzendő, illetve értelemszerűen kitöltendő az I. és II. pontok közül.

AJÁNLATTEVŐ NYILATKOZATA²⁵²⁶
a Kbt. 62. § (1) bekezdés k) pont kc) alpontja alapján

Alulírott, mint a(z)
 (ajánlattevő) cégjegyzésre/ nevében nyilatkozattételre jogosult képviselője a Kbt. 62. § (1) bekezdés k) pont kc) alpontja alapján **nyilatkozom**, hogy a (cég megnevezése) mint ajánlattevő olyan társaságnak minősül, amely esetében

a Kbt. 62. § (1) bekezdés kc) pontja szerint nincs olyan jogi személy vagy személyes joga szerint jogképes szervezet, amely cégünkben közvetetten vagy közvetlenül több, mint 25%-os tulajdoni résszel vagy szavazati joggal rendelkezik.

Vagy

a Kbt. 62. § (1) bekezdés kc) pontja szerint az alábbi jogi személy / személyes joga szerint jogképes szervezet vállalkozásunkban közvetetten vagy közvetlenül több, mint 25%-os tulajdoni résszel vagy szavazati joggal **rendelkezik**, és annak vonatkozásában a Kbt. 62. § (1) bekezdés k) pont kb) alpontjában hivatkozott kizáró feltételek **nem állnak fenn¹ / fennállnak¹**:

Jogi személy vagy jogi személyiséggel nem rendelkező szervezet megnevezése	Jogi személy vagy személyes joga szerint jogképes szervezet székhelye

....., 2017. év..... hó nap

.....
 cégszerű aláírás

²⁵ Közös ajánlattétel esetén szervezetenként töltendő ki.

²⁶ A megfelelő aláhúzendó, illetve értelemszerűen kitöltendő.

NYILATKOZAT²⁷
a Kbt. 67. §. (4) bekezdése alapján

Alulírott mint a(z)
..... ajánlattevő cégjegyzésre jogosult képviselője
a **Kbt. 67. §. (4) bekezdésében** foglaltaknak megfelelően

n y i l a t k o z o m,

hogy a

„Textiltermékek gyártása, szállítása a Semmelweis Egyetem egészségügyi intézményei részére”

tárgyú, nyílt közbeszerzési eljárás eredményeként létrejövő szerződés teljesítéséhez nem veszünk igénybe olyan alvállalkozót, illetőleg az alkalmasság igazolásához olyan szervezetet (vagy személyt), amely a Kbt. 62. § szerinti kizáró okok hatálya alá tartozik.

....., 2017. év hó nap

.....
cégszerű aláírás

²⁷ Magyarországon letelepedett ajánlattevő, valamint nem Magyarországon letelepedett ajánlattevő esetében is kitöltendő!

NYILATKOZAT²⁸

kapacitást biztosító szervezet (vagy személy) részéről
a Kbt. 65. § (7) bekezdései szerint az erőforrások rendelkezésre állásáról
(adott esetben)

Alulírott, mint a(z)
kapacitást biztosító szervezet cégjegyzésre jogosult képviselője **a Kbt. 65. § (7)**
 bekezdésében foglaltaknak megfelelően **nyilatkozom**, hogy a

„Textiltermékek gyártása, szállítása a Semmelweis Egyetem egészségügyi intézményei részére”

tárgyú, nyílt közbeszerzési eljárásban **az ajánlattevő szerződés teljesítéséhez szükséges műszaki, szakmai alkalmasságának igazolásaként általam biztosított erőforrásokat az ajánlattevő/közös ajánlattevők rendelkezésére bocsátom, azok a(z) ajánlattevő/közös ajánlattevők rendelkezésére állnak majd a szerződés teljesítésének időtartama alatt.**

Rendelkezésre bocsátott erőforrás megnevezése:

Jelen nyilatkozat mellékleteként csatoljuk továbbá azon szerződéses/előszerződésben vállalt kötelezettségvállalást tartalmazó okiratot is, amely alátámasztja, hogy **az ajánlattevő szerződés teljesítéséhez szükséges alkalmasságának igazolásaként általam biztosított erőforrásokat ajánlattevő rendelkezésére állnak majd a szerződés teljesítésének időtartama alatt, illetve referenciák vonatkozásában alátámasztja azt, hogy ténylegesen részt veszünk a szerződés teljesítésében.**

....., 2017. év hó nap

.....
 (cégszerű) aláírás
 kapacitást biztosító szervezet/személy

²⁸ Jelen nyilatkozatot abban az esetben kell benyújtani, amennyiben az ajánlattevő úgy nyilatkozik, hogy az alkalmasság igazolásához kapacitást biztosító más szervezetet vagy (személyt) kíván igénybe venni. Amennyiben az ajánlattevő több kapacitást biztosító szervezetet (vagy személyt) vesz igénybe, az alkalmasság igazolásához minden szervezetnek (vagy személynek) külön-külön nyilatkoznia kell. Amennyiben az ajánlattevő alvállalkozóval kívánja alkalmasságát igazolni, akkor a fenti nyilatkozat tekintetében az alvállalkozó kapacitást biztosító szervezet vagy (személynek) minősül, azt a jelen nyilatkozattétel során figyelembe kell venni.

Ajánlattételt követően, Ajánlatkérő kérésére benyújtandó dokumentum!**A szerződés teljesítéséhez szükséges gazdasági és pénzügyi alkalmasság igazolása****P/1) Textiltermékek gyártása, szállítása tárgyából származó árbevétel bemutatása****Az alkalmasság megítéléséhez szükséges adatok és a megkövetelt igazolási mód:**

A 321/2015. (X.30.) Korm. rendelet 19. § (1) bekezdésének c) pontjában foglaltak értelmében az előző kettő, mérlegfordulónappal lezárt üzleti évben, textiltermékek gyártása és/vagy szállítása tárgyából származó - általános forgalmi adó nélkül számított - árbevételéről szóló nyilatkozat, attól függően, hogy az ajánlattevő mikor jött létre, illetve mikor kezdte meg tevékenységét, amennyiben ezek az adatok rendelkezésre állnak.

A 321/2015. (X.30.) Korm. rendelet 19. § (3) bekezdésében foglaltak értelmében amennyiben ajánlattevő a 321/2015. (X.30.) Korm. rendelet 19. § (1) bekezdés c) pontja szerinti irattal azért nem rendelkezik, mert olyan jogi formában működik, amely tekintetében az árbevételről szóló nyilatkozat benyújtása nem lehetséges, az e ponttal kapcsolatban előírt alkalmassági követelmény és igazolási mód helyett bármely, az ajánlatkérő által megfelelőnek tekintett egyéb nyilatkozattal vagy dokumentummal igazolhatja pénzügyi és gazdasági alkalmasságát. Az érintett ajánlattevő kiegészítő tájékoztatás kérése során köteles alátámasztani, hogy olyan jogi formában működik, amely tekintetében az árbevételről szóló nyilatkozat benyújtása nem lehetséges és tájékoztatást kérni az e ponttal kapcsolatban előírt alkalmassági követelmény és igazolási mód helyett az alkalmasság igazolásának ajánlatkérő által elfogadott módjáról.

Az Ajánlatkérő a 321/2015. (X. 30.) Korm. rendelet 19. § (7) szerinti igazolásokat is elfogad a fenti pontban meghatározott igazolási módok helyett, illetve mellett.

Az alkalmasság igazolására a Kbt. 65.§-ban foglaltak is irányadók.

Az alkalmassági követelményeknek – a Kbt. 65. § (6) bekezdésére tekintettel – közös ajánlattevők együttesen is megfelelhetnek.

Az előírt alkalmassági követelményeknek az ajánlattevők bármely más szervezet (vagy személy) kapacitására támaszkodva is megfelelhetnek a Kbt. 65. § (6)-(8) bekezdéseiben foglaltak szerint. Az a szervezet, amelynek adatait az ajánlattevő a gazdasági és pénzügyi alkalmasság igazolásához felhasználja, a Ptk. 6:419. §-ában foglaltak szerint kezességet felel az Ajánlatkérőt az ajánlattevő teljesítésének elmaradásával összefüggésben ért kár megtérítéséért.

A kapacitásait rendelkezésre bocsátó szervezet az előírt igazolási módokkal azonos módon köteles igazolni az adott alkalmassági feltételnek történő megfelelést.

Amennyiben az alkalmassági követelményre megadott értékek vonatkozásában átszámítás történik, tekintettel arra, hogy az adatok nem HUF-ban kerülnek meghatározásra, ajánlattevői nyilatkozatot szükséges csatolni az átszámítás alapjául szolgáló árfolyamról.

Az alkalmasság minimumkövetelménye(i):

Mindkét rész esetén: Ajánlattevő a gazdasági és pénzügyi alkalmassági követelmények tekintetében alkalmatlan, ha az előző kettő, mérlegfordulónappal lezárt üzleti évben, textiltermékek gyártása és/vagy szállítása tárgyából származó - általános forgalmi adó nélkül számított - árbevétele összesen nem érte el a 60.000.000,- HUF-ot.

Ajánlattételt követően, Ajánlatkérő kérésére benyújtandó dokumentum!

**NYILATKOZAT
a közbeszerzés tárgya szerinti árbevételről**

Alulírott, mint a cég cégjegyzésre jogosult képviselője a

„Textiltermékek gyártása, szállítása a Semmelweis Egyetem egészségügyi intézményei részére”

tárgyú nyílt közbeszerzési eljárás vonatkozásában nyilatkozom, hogy az általam jegyzett cég *textiltermékek gyártásából és/vagy szállításából* származó nettó árbevétele az előző két, mérlegfordulónappal lezárt üzleti évben az alábbiak szerint alakult:

Üzleti év megjelölése	Textiltermékek gyártásából és/vagy szállításából származó éves árbevétel
.....	nettóFt
.....	nettóFt
Összesen:	nettóFt

....., 2017. hó nap

.....
cégszerű aláírás

Ajánlattételt követően, Ajánlatkérő kérésére benyújtandó dokumentum!**A szerződés teljesítéséhez szükséges műszaki-szakmai alkalmasság igazolása****M/1) Referenciák bemutatása****Az alkalmasság megítéléséhez szükséges adatok és a megkövetelt igazolási mód:**

A 321/2015. (X.30.) Korm. rendelet 21. § (1) bekezdésének a) pontja értelmében az ajánlati felhívás feladásának napjától visszafelé számított 36 hónap legjelentősebb, a közbeszerzés tárgya szerinti termékek (1. rész: ruházati termékek; 2. rész: sík textíliák) gyártására és/vagy szállítására vonatkozó, az előírásoknak és a szerződésnek megfelelő teljesítések ismertetése, a teljesítések - a 321/2015. (X.30.) Korm. rendelet 22. § (1)-(2) bekezdéseiben foglaltak szerinti – igazolása. A referenciákat bemutató cégszerűen aláírt nyilatkozatnak és/vagy a szerződést kötő másik fél által adott igazolásnak minimálisan az alábbiakban részletezett információkat kell tartalmaznia:

- a teljesítés kezdő és befejező időpontját (év/hónap/nap bontásban),
- a szerződést kötő másik fél adatait (név, székhely, a referenciáról információt nyújtó személy nevét, elérhetőségét),
- a gyártás és/vagy szállítás mennyiségét, tárgyát, olyan részletességgel, hogy abból az alkalmassági követelményeknek történő megfelelés megállapítható legyen,
- az ellenszolgáltatás nettó összegét (HUF)
- nyilatkozatot arról, hogy a teljesítés az előírásoknak és a szerződésnek megfelelően történt-e.

Az alkalmasság igazolására a Kbt. 65.§-ban foglaltak is irányadók.

Az alkalmassági követelményeknek – a Kbt. 65. § (6) bekezdésére tekintettel – közös ajánlattevők együttesen is megfelelhetnek.

Az előírt alkalmassági követelményeknek az ajánlattevők bármely más szervezet (vagy személy) kapacitására támaszkodva is megfelelhetnek a Kbt. 65. § (7) és (9) bekezdésben foglaltak szerint.

Az Ajánlatkérő a 321/2015. (X. 30.) Korm. rendelet 24. § (1) szerinti igazolásokat is elfogad a fenti pontban meghatározott igazolási módok helyett, illetve mellett.

Amennyiben az alkalmassági követelményre megadott értékek vonatkozásában átszámítás történik, tekintettel arra, hogy az adatok nem HUF-ban kerülnek meghatározásra, ajánlattevői nyilatkozatot szükséges csatolni az átszámítás alapjául szolgáló árfolyamról.

Az alkalmasság minimumkövetelménye(i):

Alkalmatlan az ajánlattevő, ha nem rendelkezik az ajánlati felhívás feladásától visszafelé számított 36 hónapban egy vagy több, az előírásoknak és a szerződésnek megfelelően teljesített, a közbeszerzés tárgya szerinti termékek (1. rész: ruházati termékek; 2. rész: sík textíliák) gyártására és/vagy szállítására vonatkozó referenciával/referenciákkal, amely/ek együttes értéke mindkét részben, részenként külön-külön eléri legalább a nettó 60 000 000 HUF-ot,

Referenciaként bemutatott, folyamatban lévő szerződések esetében ajánlatkérő csak a vizsgált időszakot veszi figyelembe, az alkalmasság igazolására vonatkozó adatokat ennek megfelelően kell megadni.

Ajánlattételt követően, Ajánlatkérő kérésére benyújtandó dokumentum!

Nyilatkozat a referenciákról²⁹

a..... rész tekintetében

Alulírott , mint a cég cégjegyzésre jogosult képviselője nyilatkozom, hogy a „**Textiltermékek gyártása, szállítása a Simmelweis Egyetem egészségügyi intézményei részére**” tárgyú, nyílt közbeszerzési eljárás során a műszaki-szakmai alkalmasság M/1) szerinti minimumkövetelményének igazolásaként – mint az általunk az ajánlati felhívás feladásától visszafelé számított 3 évben (36 hónapban) teljesített legjelentősebb, a közbeszerzés tárgya szerinti termékek gyártására és/vagy szállítására – az alábbi referenciákat ismertettük:

Ssz.	A teljesítés ideje, illetve időtartama ³⁰ (év, hónap, nap.-tól-ig)	A gyártás és/vagy szállítás tárgya	A szerződést kötő másik fél megnevezése, székhelye, kapcsolattartó neve, elérhetősége	A gyártás és/vagy szállítás mennyisége	Az ellenszolgáltatás összege (nettó Ft-ban)	A teljesítés az előírásoknak és a szerződésnek megfelelően történt-e (igen/nem)
1.						
2.						
...						
n						

..... év hó nap

.....
cégszerű aláírás

²⁹ A nyilatkozatot az ajánlattevőnek, az alkalmasság igazolásához igénybe vett szervezetnek (személynek) külön-külön ki kell töltenie.

A referenciák ismertetését olyan tartalommal és részletességgel kell elvégezni, melyekből egyértelműen megállapítható legyen az alkalmassági feltételeknek történő megfelelés.

³⁰ Referenciaként bemutatott, folyamatban lévő szerződések esetében ajánlatkérő csak a vizsgált időszakot veszi figyelembe, az alkalmasság igazolására vonatkozó adatokat ennek megfelelően kell megadni.

Ajánlattételt követően, Ajánlatkérő kérésére benyújtandó dokumentum!**REFERENCIA IGAZOLÁS**
(Referenciát adó által töltendő ki!)

1. A referencia igazolást kiállító szervezet megnevezése:
székhelye:

2. A referencia igazolást kiállító személy

a. neve:

b. beosztása:

c. elérhetősége:

3. A gyártást és/vagy szállítást teljesítő cég megnevezése:

4. A teljesítés adatai:

a.
A gyártás és/vagy szállítás tárgya és mennyisége:

b.
A teljesítés ideje (év-hó-naptól év-hó-napig):

c.
Az ellenszolgáltatás nettó összege:

5. Nyilatkozat, hogy a teljesítés az előírásoknak és a szerződésnek megfelelően történt-e:

.....

....., 2017. év hónap.

.....
Név
(a referenciát kiállító részéről)

Ajánlattételt követően, Ajánlatkérő kérésére benyújtandó dokumentum!

A szerződés teljesítéséhez szükséges műszaki-szakmai alkalmasság igazolása

M/2) Termékek leírásai

Az alkalmasság megítéléséhez szükséges adatok és a megkövetelt igazolási mód:

Ezen bekérő lap helyére csatolandók a 321/2015. (X.30.) Korm. rendelet 21. § (1) bekezdés h) pontja alapján a megajánlott rész tárgya szerinti, a közbeszerzési dokumentumok műszaki leírásában előírt követelményeknek megfelelő termékek leírásai.

Ajánlattevőknek az általa megajánlott termékek műszaki paramétereit az ajánlatkérő által rendelkezésre bocsátott Műszaki specifikációs táblázat (1. sz. melléklet) (Excel fájl) szerint kell megadnia oly módon, hogy abból, a műszaki specifikációban előírt valamennyi követelménynek való megfelelés ellenőrizhető és megállapítható legyen.

Az alkalmasság igazolására a Kbt. 65.§-ban foglaltak is irányadók.

Az alkalmassági követelményeknek – a Kbt. 65. § (6) bekezdésére tekintettel – közös ajánlattevők együttesen is megfelelhetnek.

Az előírt alkalmassági követelményeknek az ajánlattevők bármely más szervezet (vagy személy) kapacitására támaszkodva is megfelelhetnek a Kbt. 65. § (7) bekezdésében foglaltak szerint.

Az Ajánlatkérő a 321/2015. (X. 30.) Korm. rendelet 24. § (1) szerinti igazolásokat is elfogad a fenti pontban meghatározott igazolási módok helyett, illetve mellett.

Alkalmassági feltétel:

Alkalmatlan az ajánlattevő részajánlatonként, amennyiben a megajánlott termékek leírásai nem felelnek meg a műszaki leírásokban meghatározott követelményeknek.

Ajánlattételt követően, Ajánlatkérő kérésére benyújtandó dokumentum!

A szerződés teljesítéséhez szükséges műszaki-szakmai alkalmasság igazolása

M/3) Minőségbiztosítási tanúsítvány, vagy az azzal egyenértékű intézkedések egyéb bizonyítéka

Az alkalmasság megítéléséhez szükséges adatok és a megkövetelt igazolási mód:

A 321/2015. (X.30.) Korm. rendelet 21. § (1) bekezdés c) pontja alapján független szervezet által kiállított, érvényes, a közbeszerzés tárgyára (textiltermékek) kiterjedő MSZ EN ISO 9001, vagy azzal egyenértékű minőségbiztosítási tanúsítvány, vagy az azzal egyenértékű intézkedések egyéb bizonyítékai.

Az alkalmasság igazolására a Kbt. 65.§-ban foglaltak is irányadók.

Az alkalmassági követelményeknek – a Kbt. 65. § (6) bekezdésére tekintettel – közös ajánlattevők együttesen is megfelelhetnek.

Az előírt alkalmassági követelményeknek az ajánlattevők bármely más szervezet (vagy személy) kapacitására támaszkodva is megfelelhetnek a Kbt. 65. § (7) bekezdésében foglaltak szerint.

Az Ajánlatkérő a 321/2015. (X. 30.) Korm. rendelet 24. § (1) szerinti igazolásokat is elfogad a fenti pontban meghatározott igazolási mód helyett, illetve mellett.

Az alkalmasság minimumkövetelménye(i):

Alkalmatlan az ajánlattevő, ha nem rendelkezik független szervezet által kiállított, érvényes, a közbeszerzés tárgyára (textiltermékek) kiterjedő ISO 9001 szerinti minőségbiztosítási rendszerrel vagy a 321/2015. (X.30.) Korm. rendelet 24. § (3) bekezdése szerint egyenértékű tanúsítvánnyal, vagy egyenértékű minőségbiztosítási intézkedések egyéb bizonyítékával, amely megfelel az ISO 9001 követelményének.

Ajánlattételt követően, Ajánlatkérő kérésére benyújtandó dokumentum!**A szerződés teljesítéséhez szükséges műszaki-szakmai alkalmasság igazolása****M/4) Elismert tanúsító szervezettől származó tanúsítvány****Az alkalmasság megítéléséhez szükséges adatok és a megkövetelt igazolási mód:**

A 321/2015. (X.30.) Korm. rendelet 21. § (1) bekezdés i) pontja alapján:

az I. részre történő ajánlattétel esetén:

- az „*orvosi ing/orvosnői ing, fehér*” elnevezésű termékre,
- az „*intenzív osztályos ing, férfi/női, világoskék*”, elnevezésű termékre,
- a „*műtősköpeny passzész*” elnevezésű termékre,
- a „*férfi orvosi nadrág, fehér*” elnevezésű termékre,
- az „*ápolónői ruha, fehér*” elnevezésű termékre,
- a „*zsilipnadrág, unisex, műtős zöld/közép zöld/középkék*” elnevezésű termékre,
- a „*póló, fehér, unisex*” elnevezésű termékre,

a II. részre történő ajánlattétel esetén:

- a „*dunnahuzat nagy*” elnevezésű termékre,
- a „*lepedő nagy, középkék*” elnevezésű termékre

vonatkozóan, akkreditált laboratórium által az alapanyagokra elvégzett vizsgálatok jegyzőkönyveinek csatolása, melyeknek az alábbiakat kell tartalmazniuk:

- nyersanyag-összetétel minőségi meghatározása,
- területi sűrűség meghatározása,
- kötésmód meghatározása,
- göbösödési és bolyhosodási hajlam meghatározása,
- hypokloridállóság meghatározása csak az „*intenzív osztályos ing, férfi/női, világoskék*”, a „*műtősköpeny passzész*”, a „*zsilipnadrág, unisex, műtős zöld/közép zöld/középkék*”, a „*póló, fehér, unisex*”, a „*dunnahuzat nagy*”, és a „*lepedő nagy, középkék*” elnevezésű termékekre.

Az alkalmasság igazolására a Kbt. 65.§-ban foglaltak is irányadók.

Az alkalmassági követelményeknek – a Kbt. 65. § (6) bekezdésére tekintettel – közös ajánlattevők együttesen is megfelelhetnek.

Az előírt alkalmassági követelményeknek az ajánlattevők bármely más szervezet (vagy személy) kapacitására támaszkodva is megfelelhetnek a Kbt. 65. § (7) bekezdésében foglaltak szerint.

Az Ajánlatkérő a 321/2015. (X. 30.) Korm. rendelet 24. § (1) szerinti igazolásokat is elfogad a fenti pontban meghatározott igazolási mód helyett, illetve mellett.

Az alkalmasság minimumkövetelménye(i):

Alkalmatlan az ajánlattevő, ha nem rendelkezik:

az I. részre történő ajánlattétel esetén:

- az „*orvosi ing/orvosnői ing, fehér*” elnevezésű termékre,

- az „*intenzív osztályos ing, férfi/női, világoskék*”, elnevezésű termékre,
- a „*műtősköpeny passzós*” elnevezésű termékre,
- a „*férfi orvosi nadrág, fehér*” elnevezésű termékre,
- az „*ápolónői ruha, fehér*” elnevezésű termékre,
- a „*zsilipnadrág, unisex, műtős zöld/közép zöld/középkék*” elnevezésű termékre,
- a „*póló, fehér, unisex*” elnevezésű termékre,

a II. részre történő ajánlattétel esetén:

- a „*dunnahuzat nagy*” elnevezésű termékre,
- a „*lepedő nagy, középkék*” elnevezésű termékre

vonatkozóan, akkreditált laboratórium által az alapanyagokra elvégzett vizsgálatok jegyzőkönyveivel, melyekben az értékek megfelelnek a műszaki leírásban - termékenként - előírt referenciaértékeknek.

NYILATKOZAT
szervződéstervezetről

Alulírott, mint a ajánlattevő/közös ajánlattevők³¹ jelen eljárásban cégjegyzésre/nyilatkozattételre³² jogosult képviselője nyilatkozom, hogy a

„Textiltermékek gyártása, szállítása a Semmelweis Egyetem egészségügyi intézményei részére”

tárgyú, nyílt közbeszerzési eljárás szerződés tervezetét elfogadjuk, nyertességünk esetén a közbeszerzési eljárás eredményeként létrejövő szerződésben feltüntetendő adatok (cégadatok) az alábbiak:

székhely:
cégjegyzékszám:
adószám:
számlavezető pénzüintézet:
számlaszám:
képviselő:

A szerződés teljesítésével, módosításával, és operatív ügyekkel összefüggésben cégünket az alábbi személyek képviselik:

Témakör	Személy adatai
Szerződéssel kapcsolatos általános és operatív kérdésekben	Név: Beosztás: Telefonszám: Mobil: Fax-szám: E-mail:
Számlázással kapcsolatos kérdésekben:	Név: Beosztás: Telefonszám: Mobil: Fax-szám: E-mail:

A fent megjelölt kapcsolattartóval közöltek a szerződés teljesítése során joghatályos közlésnek minősülnek. A kapcsolattartó személynél megjelölt faxszámra küldött bármilyen üzenet, dokumentum a sikeres elküldés visszaigazolásának pillanatában joghatályosan kézbesítettnek tekintendő.

....., 2017. év hó nap

.....
cégszerű aláírás

³¹ Megfelelő aláhúzendó!

³² Megfelelő aláhúzendó!

NYILATKOZAT
bizalmas adatkezelésről³³

Alulírott, mint a(z) (cég megnevezés)
cégjegyzésre jogosult képviselője

n y i l a t k o z o m,

hogy a

„Textiltermékek gyártása, szállítása a Simmelweis Egyetem egészségügyi intézményei részére”

tárgyú, nyílt közbeszerzési eljárás során rendelkezésemre bocsátott ajánlati dokumentációban foglalt információkat bizalmasan kezel(t)em, harmadik fél részére információt kizárólag olyan mértékben adtam, amely az ajánlat elkészítéséhez, a Kbt.-ben meghatározott jogaimnak gyakorlásához és kötelezettségeimnek teljesítéséhez feltétlenül szükséges volt.

Az ajánlati dokumentációt, annak egyes részeit, vagy az ajánlati dokumentáció másolati példányait, illetve annak részeit kizárólag az ajánlat elkészítéséhez, a Kbt.-ben meghatározott jogaimnak gyakorlásához és kötelezettségeink teljesítéséhez használtam fel.

....., 2017. év hó nap

.....
cégszerű aláírás

³³ A nyilatkozatot közös ajánlattevők esetén valamennyi ajánlattevőnek ki kell töltenie, valamint amennyiben az alkalmasság igazolásához igénybe vesz kapacitást biztosító szervezetet, azoknak is ki kell töltenie és be kell csatolni az ajánlatba a fenti nyilatkozatot.

NYILATKOZAT
az elektronikus formában benyújtott ajánlatról

Alulírott, mint a ajánlattevő/közös ajánlattevők³⁴ jelen eljárásban cégjegyzésre/nyilatkozattételre³⁵ jogosult képviselője nyilatkozom, hogy a

„Textiltermékek gyártása, szállítása a Simmelweis Egyetem egészségügyi intézményei részére”

tárgyú, nyílt közbeszerzési eljárás során az ajánlat elektronikus formában benyújtott (jelszó nélkül olvasható, de nem módosítható .pdf file) példánya a papír alapú ajánlattal mindenben megegyezik.

....., 2017. év hó nap

.....
cégszerű aláírás

³⁴ Megfelelő aláhúzendó!

³⁵ Megfelelő aláhúzendó!

NYILATKOZAT
idegen nyelvű dokumentumok magyar nyelvű fordításáról
(adott esetben)

Alulírott, mint a(z) (ajánlattevő/közös ajánlattevő³⁶) cégjegyzésre/nevében nyilatkozattételre³⁷ jogosult képviselője az

„Textiltermékek gyártása, szállítása a Semmelweis Egyetem egészségügyi intézményei részére”

tárgyú, nyílt közbeszerzési eljárásban nyilatkozom, hogy a fent nevezett eljárásban az általam ajánlatom részeként idegen nyelven becsatolt valamennyi dokumentum magyar nyelvű fordítását is becsatoltam. Nyilatkozom továbbá, hogy a becsatolt magyar nyelvű fordítások megegyeznek az idegen nyelvű eredeti dokumentumok tartalmával.

....., 2017. év hó nap

.....
cégszerű aláírás/aláírás

³⁶ Megfelelő aláhúzendó!

³⁷ Megfelelő aláhúzendó!

NYILATKOZAT

átláthatósági nyilatkozat megtétele kapcsán

Alulírott.....(név) mint a(ajánlattevő),
.....(székhely) törvényes képviselője teljes felelősségem
tudatában nyilatkozom, hogy az általam képviselt szervezet a nemzeti vagyonról szóló 2011.
évi CXCVI. törvény 3. § (1) bekezdés 1. pontja értelmében³⁸:

1. átlátható szervezetnek minősül
2. nem minősül átlátható szervezetnek.

Kijelentem, hogy a „*Textiltermékek gyártása, szállítása a Semmelweis Egyetem egészségügyi intézményei részére*” tárgyú közbeszerzési eljárásban – nyertességem esetén – legkésőbb a szerződés aláírásáig³⁹ vállalom a 368/2011. (XII. 31.) Korm. rendelet 50. § (1a) bekezdése alapján kötelezően előírt nyilatkozat megtételét⁴⁰ az államháztartásról szóló 2011. évi CXCV. törvény 50. § (1) bekezdés c) és a nemzeti vagyonról szóló 2011. évi CXCVI. törvény 3. § (1) bekezdés 1. pontjának való megfelelésről.

....., 2017. hó nap

.....
cégszerű aláírás

³⁸Közös ajánlattétel esetén valamennyi ajánlattevő részéről kitöltendő, külön-külön. A megfelelő válasz jelölendő.

³⁹Felhívjuk az ajánlattevő(k) figyelmét, hogy a Semmelweis Egyetem - az államháztartásról szóló 2011. évi CXCV. törvény (a továbbiakban: Áht.) 41.§ (6) bekezdés értelmében - nem köthet érvényesen visszerthes szerződést, illetve ilyen szerződés alapján nem teljesíthet kifizetést olyan jogi személynek, jogi személyiséggel nem rendelkező szervezetnek, amely szervezet nem minősül a Nemzeti Vagyonról szóló 2011. évi CXCVI. törvény (a továbbiakban: Nvt.) 3.§ (1) bekezdés 1. pontja szerinti átlátható szervezetnek.

⁴⁰ Felhívjuk az ajánlattevő(k) figyelmét arra is, hogy valótlán tartalmú nyilatkozat alapján kötött szerződést a Semmelweis Egyetem az államháztartásról szóló törvény végrehajtásáról rendelkező 368/2011. (XII.31.) Korm. rend. 50. § (1a) bekezdése alapján jogosult felmondani, vagy - ha a szerződés teljesítésére még nem került sor - a szerződéstől elállni.

MEGHATALMAZÁS
külföldi ajánlattevő vonatkozásában
(adott esetben)

Alulírott,.....(név) mint a
.....(ajánlattevő neve),
.....(székhely) törvényes képviselője

meghatalmazom

az illetőségem szerinti adóhatóságot, hogy közvetlenül a magyar adóhatóság rendelkezésére bocsásson a cégünkre vonatkozó adatokat az országok közötti jogsegély igénybevétele nélkül.

....., 2017. hó nap

.....
cégszerű aláírás

NYILATKOZAT
üzleti titokról

Alulírott, mint a (cég megnevezése, címe):.....
..... cégjegyzésre jogosult képviselője büntetőjogi felelősségem teljes tudatában kijelentem, hogy az általam benyújtott ajánlat:

üzleti titkot tartalmaz az ajánlat oldalától az ajánlat oldaláig, amelynek nyilvánosságra hozatalát megtiltom.

üzleti titkot nem tartalmaz.⁴¹

Amennyiben az ajánlat üzleti titkot tartalmaz, úgy az üzleti titkot tartalmazó iratokat és az üzleti titokká minősítés indokolását ajánlatunkban elkülönített módon, az ajánlat külön mellékleteként csatoljuk.

Kijelentem, hogy az általam tett nyilatkozat a valóságnak megfelel és kijelentéseimet polgári jogi és büntetőjogi felelősségem tudatában teszem meg, azokért mindenkor helytállni tartozok.

....., 2017. év hó nap

.....
cégszerű aláírás

⁴¹ a megfelelő rész a -ban jelölendő vagy a szöveg aláhúzendó!

III. FEJEZET

ÚTMUTATÓ AZ EGYSÉGES EURÓPAI KÖZBESZERZÉSI DOKUMENTUMHOZ (EEKD)

Az egységes európai közbeszerzési dokumentum a gazdasági szereplő olyan nyilatkozata, amely a hatóságok vagy harmadik felek által kibocsátott igazolásokat **helyettesíti előzetes bizonyítékként**.

A 2014/24/EU irányelv 59. cikkében foglaltak szerint ebben a gazdasági szereplő előzetesen, hivatalosan kinyilvánítja, hogy nincs azon helyzetek egyikében sem, amelyek miatt a gazdasági szereplőket ki kell, illetve ki lehet zárni; hogy megfelel a vonatkozó kiválasztási (alkalmassági) szempontoknak, és adott esetben megfelel az objektív szabályoknak és kritériumoknak, amelyeket a részvételre felhívandó, alkalmasnak minősített részvételre jelentkezők számának korlátozása céljából határoztak meg. Célja a kizárási és a kiválasztási kritériumokhoz kapcsolódó jelentős számú igazolás, illetve egyéb dokumentum benyújtásának kötelezettségéből eredő adminisztratív terhek csökkentése.

Az egységes európai közbeszerzési dokumentum kitöltése során a gazdasági szereplők feladatát megkönnyítendő a tagállamok útmutatót bocsáthatnak ki az egységes európai közbeszerzési dokumentum használatáról, például jelezve, hogy a nemzeti jog mely rendelkezései relevánsak a III. rész A. szakaszára⁴² vonatkozóan, hogy az elismert gazdasági szereplők hivatalos jegyzéke vagy azzal egyenértékű igazolás esetleg nem létezik, vagy ilyen nem bocsátanak ki egy adott tagállamban, vagy pontosítva, hogy mely hivatkozásokat és információkat kell megadni ahhoz, hogy az ajánlatkérő szervek vagy a közszolgáltató ajánlatkérők elektronikusan hozzáférjenek egy adott igazoláshoz.

Egy adott közbeszerzési eljárás dokumentumának elkészítése során az ajánlatkérő szervezetnek és a közszolgáltató ajánlatkérőknek az eljárást megindító felhívásban hivatkozott közbeszerzési dokumentumokban vagy a szándék megerősítésére vonatkozó felhívásban jelezniük kell, hogy mely információkat fogják bekérni a gazdasági szereplőktől, beleértve annak egyértelmű kijelentését, hogy a II. és III. részben meghatározott információt⁴³ meg kell adni vagy nem kell megadni azon alvállalkozók tekintetében, amelyek kapacitásait a gazdasági szereplő **nem** veszi igénybe⁴⁴.

Azáltal is megkönnyíthetik a gazdasági szereplők feladatát, hogy ezt az információt közvetlenül az egységes európai közbeszerzési dokumentum elektronikus változatában jelzik, például az ESPD-szolgáltatás felhasználásával (<https://webgate.acceptance.ec.europa.eu/growth/tools->

⁴² Például hogy annak a gazdasági szereplőnek, akit elítéltek a nemzeti büntető törvénykönyv x, y és z cikke alapján, erről nyilatkoznia kell a bünszervezetben vagy pénzmosásban való részvételért kapott ítélettel kapcsolatos információ kitöltése során...

⁴³ Kizárási okokra vonatkozó információ.

⁴⁴ Lásd a 2014/24/EU irányelv 71. cikke (5) bekezdésének harmadik albekezdését, és a 2014/25/EU irányelv 88. cikke (5) bekezdésének harmadik albekezdését

databases/ecertis2/resources/espd/index.html⁴⁵), amelyet a Bizottság szervezeti egységei díjmentesen fognak az ajánlatkérő szervezetek, a közszolgáltató ajánlatkérők, a gazdasági szereplők, az elektronikus szolgáltatók és más érdekelt felek rendelkezésére bocsátani.

A nyílt eljárások esetében az **ajánlat**, továbbá meghívásos eljárás, tárgyalásos eljárás, versenypárbeszéd és innovációs partnerség esetében a részvételi kérelem **mellett a gazdasági szereplőknek be kell nyújtaniuk a kért információk megadásával kitöltött egységes európai közbeszerzési dokumentumot is.**⁴⁶ A keretmegállapodásokon alapuló egyes szerződések kivételével az eljárás nyertesétül kiválasztott ajánlattevőnek be kell nyújtania a naprakész igazolásokat és kiegészítő dokumentumokat.

A tagállamok szabályozhatják, vagy az ajánlatkérő szervekre és a közszolgáltató ajánlatkérőkre hagyhatják annak eldöntését, hogy használják-e az egységes európai közbeszerzési dokumentumot olyan közbeszerzési eljárások részeként is, amelyek nem, vagy nem teljesen tartoznak a 2014/24/EU vagy a 2014/25/EU irányelv hatálya alá, például a vonatkozó értékhatár alatti beszerzéseknél, vagy a szociális és egyéb meghatározott szolgáltatásokra vonatkozó különös szabályok hatálya alá tartozó beszerzéseknél (a továbbiakban: az enyhébb szabályozás)⁴⁷. Hasonlóképpen a tagállamok szabályozhatják, vagy az ajánlatkérő szervekre és a közszolgáltató ajánlatkérőkre hagyhatják annak eldöntését, hogy használják-e az egységes európai közbeszerzési dokumentumot koncessziós szerződések odaítélésével kapcsolatban is, attól függetlenül, hogy azok a 2014/23/EU irányelv⁴⁸ hatálya alá tartoznak-e.

Az ajánlatkérő szerv vagy a közszolgáltató ajánlatkérő az eljárás során bármikor felkérheti bármelyik ajánlattevőt, hogy nyújtsa be az összes kért igazolást és kiegészítő dokumentumot, vagy azok egy részét, amennyiben ez az eljárás megfelelő lefolytatásához szükséges.

⁴⁵ Ez a fejlesztés alatt álló előzetes verzió linkje. Amikor rendelkezésre áll a teljes kész verzió, annak linkje kerül feltüntetésre, vagy egyéb módon elérhető lesz.

⁴⁶ Összetettebb a helyzet a hirdetmény nélküli tárgyalásos eljárások tekintetében, amelyekről a 2014/24/EU irányelv 32. cikke és a 2014/25/EU irányelv 50. cikke rendelkezik, mivel e rendelkezések igen eltérő valós helyzetekre vonatkoznak.

Egységes európai közbeszerzési dokumentum bekérése szükségtelen adminisztratív terhet jelentene, vagy egyéb tekintetben nem lenne helyénvaló 1) ahol csak egy, előre meghatározott résztvevő lehetséges (a két irányelvet tekintve, a 2014/24/EU irányelv 32. cikke (2) bekezdésének b) pontja, (3) bekezdésének b) és d) pontja, valamint (5) bekezdése, illetve a 2014/25/EU irányelv 50. cikkének c), e), f) és i) pontja), és 2) a sürgősségi helyzetből adódóan (a 2014/24/EU irányelv 32. cikke (2) bekezdésének c) pontja, illetve a 2014/25/EU irányelv 50. cikkének d) és h) pontja) vagy árutözsdén jegyzett és vásárolt áruk esetében az ügylet egyéni sajátosságai miatt (a 2014/24/EU irányelv 32. cikke (3) bekezdésének c) pontja és a 2014/25/EU irányelv 50. cikkének g) pontja).

Másrészt az egységes európai közbeszerzési dokumentum teljes körűen szerepet játszana és azt be kellene kérni a fennmaradó esetekben, amelyekre az jellemző, hogy egynél több a lehetséges résztvevő, nincs sürgősségi helyzet, és az ügylethez nem kötődnek egyéni sajátosságok; ez érvényesül a 2014/24/EU irányelv 32. cikke (2) bekezdésének a) pontja, (3) bekezdésének a) pontja és (4) bekezdése, valamint a 2014/25/EU irányelv 50. cikkének a), b) és j) pontja tekintetében.

⁴⁷ A 2014/24/EU irányelv 74–77. cikke, és a 2014/25/EU irányelv 91–94. cikke.

⁴⁸ Az Európai Parlament és a Tanács 2014. február 26-i 2014/23/EU irányelve a koncessziós szerződésekről (HL L 94., 2014.3.28., 1. o.).

A gazdasági szereplő kizárható a közbeszerzési eljárásból, vagy ellene a nemzeti jognak megfelelően vád emelhető, ha az egységes európai közbeszerzési dokumentumban vagy – általánosabban – a kizárási okok fenn nem állásának és a kiválasztási kritériumok teljesülésének ellenőrzéséhez szükséges információk szolgáltatása során hamis nyilatkozatot tett, információkat tartott vissza, vagy nem tudja bemutatni a megkívánt kiegészítő dokumentumokat.

A gazdasági szereplők később is felhasználhatják azt az egységes európai közbeszerzési dokumentumban megadott információt, amelyet egy korábbi közbeszerzési eljárásban már megadtak, amennyiben az információ továbbra is helytálló és releváns. Ennek a legkönnyebb módja, az információ beillesztése az új egységes európai közbeszerzési dokumentumba a megfelelő funkciókkal, amelyek e célra rendelkezésre állnak a fent említett elektronikus ESDP szolgáltatásban. Természetesen lehetőség lesz az információ ismételt felhasználására a másolás és beillesztés más formáinak segítségével is, például a gazdasági szereplő informatikai berendezésein (PC-n, táblagépen, szerveren ...) tárolt információ felhasználásával.

A 2014/24/EU irányelv 59. cikke (2) bekezdése második albekezdésének megfelelően az egységes európai közbeszerzési dokumentum kizárólag elektronikus formában fog rendelkezésre állni, azonban ez legkésőbb 2018. április 18-ig halasztható⁴⁹. Ez azt jelenti, hogy legkésőbb 2018. április 18-ig az egységes európai közbeszerzési dokumentumnak mind elektronikus, mind pedig papíralapú változatai felhasználhatók. Az említett ESPD-szolgáltatás **minden esetben** lehetővé teszi a gazdasági szereplők számára, hogy elektronikusan töltsék ki az egységes európai közbeszerzési dokumentumukat, lehetővé téve számukra a felkínált lehetőségek minden előnyének kiaknázását (nem utolsósorban az információ újrafelhasználását). Olyan közbeszerzési eljárásoknál, amelyekben az elektronikus kommunikációt elhalasztották (amely legkésőbb 2018. április 18-ig szintén lehetséges), az ESPD (azaz EEKD)- szolgáltatás lehetővé teszi a gazdasági szereplők számára elektronikusan kitöltött egységes európai közbeszerzési dokumentumuk kinyomtatását papíralapú dokumentumként, amelyet azután az elektronikus kommunikációtól eltérő módon eljuttathatnak az ajánlatkérő szervnek vagy a közszolgáltató ajánlatkérőnek

Az előzőekben említetteknek megfelelően az egységes európai közbeszerzési dokumentumban a gazdasági szereplő hivatalosan kinyilvánítja, hogy a vonatkozó kizárási okok nem állnak fenn, hogy az adott kiválasztási kritériumoknak megfelel, valamint kötelezettséget vállal arra, hogy megadja az ajánlatkérő szerv vagy a közszolgáltató ajánlatkérő által kért releváns információkat.

Amennyiben a közbeszerzések részekre vannak bontva, és a kiválasztási szempontokso részenként változnak, az egységes európai közbeszerzési dokumentumot mindegyik részre vonatkozóan ki kell tölteni (vagy a részek olyan csoportjára, amelyekre ugyanazon kiválasztási szempontok vonatkoznak).

A nyilatkozatnak emellett tartalmaznia kell, hogy a kiegészítő iratoksi kiállításáért melyik hatóság vagy harmadik fél a felelős, továbbá tartalmaznia kell a gazdasági szereplő arra

⁴⁹ Lásd a 2014/24/EU irányelv 90. cikkének (3) bekezdését.

⁵⁰ Ez az eset lehetséges a legkisebb előírt árbevételnél, amelyet ilyen esetekben az egyes részek legnagyobb becsült értékének függvényében kell megállapítani.

⁵¹ Kivéve, ha az ajánlatkérő szervek vagy a közszolgáltató ajánlatkérők jelezték, hogy a követelmények teljesítéséről az első alkalommal elegendő az általános információ („igen”/„nem”). Erről a lehetőségről a további magyarázatot lásd lent.

vonatkozó hivatalos nyilatkozatát, hogy kérésre haladéktalanul be tudja mutatni az említett kiegészítő iratokat.

Az ajánlatkérő szervek vagy közszolgáltató ajánlatkérők dönthetnek úgy, vagy a tagállamok előírhatják⁵² számukra, hogy a kiválasztási szempontokról előírt információt egyetlen kérdésre korlátozzák arra vonatkozóan, hogy a gazdasági szereplők megfelelnek-e az előírt kiválasztási szempontoknak, igen vagy nem. Bár ezt további információ és/vagy dokumentum bekérése követheti, körültekintően el kell kerülni azt, hogy túlzott adminisztratív terheket rójanak a gazdasági szereplőkre azáltal, hogy egy adott közbeszerzési eljárásban minden résztvevőtől szisztematikusan bekérik a tanúsítványokat vagy egyéb igazolásokat, illetve az olyan gyakorlatot, amelynek során megkülönböztető módon azonosítják be azokat a gazdasági szereplőket, amelyektől ilyen dokumentumot kérnek.

Az ajánlatkérő szervek és a közszolgáltató ajánlatkérők azon kötelezettsége, hogy az érintett dokumentumot bármely tagállamban közvetlenül a díjmentes nemzeti adatbázishoz történő hozzáféréssel szerezzék be, akkor is fennáll, amikor a kiválasztási szempontokra kezdetben bekért információ az igen vagy nem válaszra szorítkozott. Ha ilyen elektronikus dokumentációt kérnek, akkor a gazdasági szereplők az érintett dokumentáció beszerzéséhez szükséges információt a kiválasztási szempontok ellenőrzésekor fogják megadni az ajánlatkérő szervnek vagy a közszolgáltató ajánlatkérőnek, nem pedig közvetlenül az egységes európai közbeszerzési dokumentumban.

Amennyiben a szükséges információ (például erkölcsi bizonyítvány) elektronikus úton elérhető az ajánlatkérő szerv vagy a közszolgáltató ajánlatkérő számára, a gazdasági szereplő annak érdekében, hogy az ajánlatkérő szerv vagy a közszolgáltató ajánlatkérő hozzáférjen ezekhez az információkhoz, közölheti az információ elérési útját (meg kell adnia az adatbázis nevét, internetcímét, a keresett adat nyilvántartási számát stb.).

Ennek közlésével a gazdasági szereplő hozzájárul ahhoz, hogy az ajánlatkérő szerv vagy a közszolgáltató ajánlatkérő a személyes adatok feldolgozásáról szóló 95/46/EK irányelv⁵³ végrehajtó nemzeti szabályoknak megfelelően hozzáférjen a vonatkozó dokumentumokhoz és különösen egyes különleges adatokat, például bűncselekményekre, büntetőítéletekre vagy biztonsági intézkedésekre vonatkozó adatokat tartalmazó dokumentumokhoz.

A 2014/24/EU európai parlamenti és tanácsi irányelv 64. cikkével összhangban az elismert gazdasági szereplők hivatalos jegyzékébe felvett vagy közjogi vagy magánjogi szervezetek által kiállított vonatkozó tanúsítványokkal rendelkező gazdasági szereplő a III–V. részben kért adatok vonatkozásában benyújthatja az ajánlatkérő szervnek vagy a közszolgáltató ajánlatkérőnek a hivatalos jegyzékbe való felvételtől az illetékes hatóság által kiadott igazolást, vagy az illetékes tanúsító szervezet által kibocsátott tanúsítványt.

Azon gazdasági szereplőnek, amely egyedül vesz részt és a kiválasztási szempontok teljesítéséhez nem veszi igénybe más szervezetek kapacitásait, egy egységes európai közbeszerzési dokumentumot kell kitöltenie.

⁵² Az ilyen előírások lehetnek általános jellegűek, vagy szorítkozhatnak csak bizonyos helyzetekre, pl. csak nyílt eljárásoknál, vagy kétszakaszos eljárásoknál csak akkor, amikor minden részvételre jelentkezőt felhívják a részvételre.

⁵³ Az Európai Parlament és a Tanács 1995. október 24-i 95/46/EK irányelve a személyes adatok feldolgozása vonatkozásában az egyének védelméről és az ilyen adatok szabad áramlásáról (HL L 281., 1995.11.23., 31. o.).

Azon gazdasági szereplőnek, amely egyedül vesz részt, de a kiválasztási (alkalmassági) szempontok teljesítéséhez más szervezet vagy szervezetek kapacitásait veszi igénybe, biztosítania kell, hogy az ajánlatkérő szerv vagy a közszolgáltató ajánlatkérő a gazdasági szereplő egységes európai közbeszerzési dokumentuma mellett kézhez kapjon egy **külön** egységes európai közbeszerzési dokumentumot **is**, amely **minden egyes igénybe vett szervezet vonatkozásában** tartalmazza a releváns információkat⁵⁴.

Végül, amennyiben a közbeszerzési eljárásban gazdasági szereplők egy csoportja – adott esetben ideiglenes társulás keretében – együttesen vesz részt, a II–V. részben foglalt információk tekintetében **minden egyes** részt vevő gazdasági szereplőnek **külön egységes európai közbeszerzési dokumentumot** kell benyújtania. (közös ajánlattétel)

Minden olyan esetben, amikor a gazdasági szereplő igazgatói, vezetői vagy felügyelői testületének egynél több tagja van, illetve e testületek képviselőire, az azokban való döntéshozatalra, vagy annak kontrolljára vonatkozó jogkörrel egynél több személy rendelkezik, **lehetséges**, hogy mindegyiküknek alá kell írnia ugyanazon egységes európai közbeszerzési dokumentumot a nemzeti szabályoktól függően, beleértve az adatvédelemre vonatkozó szabályokat.

Az egységes európai közbeszerzési dokumentum aláírását (aláírásait) illetően felhívjuk a figyelmet, hogy az egységes európai közbeszerzési dokumentumon előfordulhat, hogy nem szükséges aláírás, amennyiben az egységes európai közbeszerzési dokumentumot egy dokumentum csomag részeként küldik el, amelynek hitelességét és sértetlenségét a küldés módjánál megkövetelt aláírás(ok) biztosítja (biztosítják)⁵⁵.

Olyan közbeszerzési eljárásoknál, amelyekben az eljárást megindító felhívást *az Európai Unió Hivatalos Lapjában* tették közzé, a I. részben előírt információ automatikusan megjelenik, **feltéve, hogy a fent említett elektronikus ESPD-szolgáltatást használják az egységes európai közbeszerzési dokumentum létrehozásához és kitöltéséhez.**

Ha az eljárást megindító felhívás nem jelent meg az EU Hivatalos Lapjában, akkor az ajánlatkérő szervnek vagy a közszolgáltató ajánlatkérőnek kell kitöltenie az információt, amely lehetővé teszi a közbeszerzési eljárás egyértelmű azonosítását. Az egységes európai közbeszerzési dokumentum minden szakaszában az összes egyéb információt a gazdasági szereplőnek kell kitöltenie.

Az egységes európai közbeszerzési dokumentum a következő részekből és szakaszból áll:

I. rész: A közbeszerzési eljárásra és az ajánlatkérő szerve vagy a közszolgáltató ajánlatkérőre vonatkozó információk

- **II. rész: A gazdasági szereplőre vonatkozó információk**
- **III. rész: Kizárási okok:**

⁵⁴ Lásd a II. rész C. szakaszát.

⁵⁵ Például, ha az ajánlatot és az azt kísérő egységes európai közbeszerzési dokumentumot nyílt eljárásban olyan e-mail útján küldik el, amely a szükséges típusú elektronikus aláírással van ellátva, akkor előfordulhat, hogy az egységes európai közbeszerzési dokumentumon további aláírás(ok) nem szükséges(ek). Az is lehetséges, hogy az egységes európai közbeszerzési dokumentumon elektronikus aláírás sem szükséges, amennyiben az egységes európai közbeszerzési dokumentum elektronikus közbeszerzési platformba van illesztve, és a platform használatához elektronikus hitelesítésre van szükség.

- A: Büntetőeljárásban hozott ítéletekkel kapcsolatos okok** (a 2014/24/EU irányelv 57. cikkének (1) bekezdése értelmében alkalmazásuk kötelező. A 2014/25/EU irányelv 80. cikkének (1) bekezdése értelmében alkalmazásuk az ajánlatkérő szervek számára is kötelező, míg azok a közszolgáltató ajánlatkérők, amelyek nem ajánlatkérő szervek, **dönthetnek** úgy, hogy alkalmazzák ezeket a kizárási szempontokat).
- **B: Adófizetési vagy a társadalombiztosítási járulék fizetésére vonatkozó kötelezettség megszegésével kapcsolatos okok** (jogerős és kötelező határozat esetén alkalmazásuk a 2014/24/EU irányelv 57. cikkének (2) bekezdése értelmében kötelező. Ugyanilyen feltételekkel alkalmazásuk az ajánlatkérő szervek számára is kötelező a 2014/25/EU irányelv 80. cikkének (1) bekezdése értelmében, míg azok a közszolgáltató ajánlatkérők, amelyek nem ajánlatkérő szervek, **dönthetnek** úgy, hogy alkalmazzák ezeket a kizárási okokat). Felhívjuk a figyelmet arra, hogy egyes tagállamok nemzeti joga **nem jogerős és kötelező határozatok esetén is kötelezővé teheti alkalmazásukat.**)
- **C: Fizetéképtelenséggel, összeférhetetlenséggel vagy szakmai kötelelességszegéssel kapcsolatos okok** (lásd a 2014/24/EU 57. cikkének (4) bekezdését) (olyan esetek, amelyekben a gazdasági szereplők kizárhatók; tagállamuk kötelezővé teheti ezen okok alkalmazását az ajánlatkérő szervek számára. A 2014/25/EU irányelv 80. cikkének (1) bekezdése alapján minden közszolgáltató ajánlatkérő, függetlenül attól, hogy ajánlatkérő szerv-e, **eldöntheti**, hogy alkalmazza-e ezeket a kizárási okokat, vagy tagállamuk előírhatja számukra ezek alkalmazását).
- **D: Egyéb, adott esetben az ajánlatkérő szerv vagy a közszolgáltató ajánlatkérő tagállamának nemzeti jogszabályaiban előírt kizárási okok**
- **IV. rész: Kiválasztási kritériumok**⁵⁶:
- **α: Az összes kiválasztási szempont általános jelzése**
- **A: Alkalmasság**
- **B: Gazdasági és pénzügyi helyzet**
- **C: Technikai és szakmai alkalmasság**
- **D: Minőségbiztosítási rendszerek és környezetvédelmi vezetési szabványok**^{57 58}
- **V. rész: Az alkalmasnak minősített részvételre jelentkezők számának csökkentése**⁵⁹

⁵⁶ A 2014/25/EU irányelv 80. cikkének (2) bekezdése alapján a közszolgáltató ajánlatkérők – függetlenül attól, hogy ajánlatkérő szervek-e – eldönthetik, hogy alkalmazzák-e a 2014/24/EU irányelv 58. cikkében előírt kiválasztási szempontokat (IV. rész, A., B. és C. szakasz).

⁵⁷ A 2014/25/EU irányelv nem írja elő kifejezetten a közszolgáltató ajánlatkérők számára az egységes európai közbeszerzési dokumentum alkalmazását minőségbiztosítási rendszerek és környezetvédelmi vezetési szabványok tekintetében (IV. rész, D. szakasz), azonban ezt gyakorlati okoknál fogva lehetővé kell tenni, mivel a 2014/24/EU irányelv 62. cikke és a 2014/25/EU irányelv 81. cikke lényegében ugyanaz.

⁵⁸ A 2014/25/EU irányelv 77. cikkének (2) bekezdése és 78. cikkének (1) bekezdése értelmében a közszolgáltató ajánlatkérőknek objektív szabályok és szempontok alapján kell kiválasztaniuk a résztvevőket. A fent leírtak szerint ezek bizonyos esetekben lehetnek a 2014/24/EU irányelvben előírt szempontok, vagy lényegileg azonos rendelkezéseket foglalhatnak magukba (lásd a 9. és a 11. lábjegyzetet). Az objektív szabályok és szempontok azonban szintén vonatkozhatnak egy adott közszolgáltató ajánlatkérőre vagy egy adott közbeszerzési eljárásra. Az ilyen esetekhez azonban nem alkalmazható az egységes formanyomtatvány.

A KÖZBESZERZÉSI ELJÁRÁSRA VONATKOZÓ INFORMÁCIÓK

Az I. részben előírt információ automatikusan megjelenik, feltéve, hogy a fent említett ESPD-szolgáltatást használják az egységes európai közbeszerzési dokumentum létrehozásához és kitöltéséhez. Ha nem, akkor ezt az információt a gazdasági szereplőnek kell kitöltenie.		
A beszerző azonosítása⁶²	Válasz:	<u>KITÖLTÉSRE VONATKOZÓ INFORMÁCIÓK</u>
Név:	[]	
Melyik beszerzést érinti?	Válasz:	
A közbeszerzés megnevezése vagy rövid ismertetése ⁶³ :	[]	
Az ajánlatkérő szerv vagy a közszolgáltató ajánlatkérő által az aktához rendelt hivatkozási szám (adott esetben) ⁶⁴ :	[]	Ajánlattevőnek ezt a pontot nem kell kitöltenie.
Az egységes európai közbeszerzési dokumentum minden szakaszában az összes egyéb információt a gazdasági szereplőnek kell kitöltenie.		

II. rész: A gazdasági szereplőre vonatkozó információk

A: A GAZDASÁGI SZEREPLŐRE VONATKOZÓ INFORMÁCIÓK

Azonosítás:	Válasz:	<u>KITÖLTÉSRE VONATKOZÓ INFORMÁCIÓK</u>
Név:	[]	Kötelezően kitöltendő!
Héa_azonosító szám (uniós adószám), adott esetben: Ha nincs héa_azonosító szám, kérjük egyéb nemzeti azonosító szám feltüntetését, adott esetben, ha szükséges.	[] []	Adott esetben kitöltendő.
Postai cím:	[.....]	Kötelezően kitöltendő!

⁶² A vonatkozó hirdetmény I. szakaszának I.1 pontjából átmásolandó információ. Közös közbeszerzés esetén kérjük feltüntetni minden résztvevő beszerző nevét.

⁶³ Lásd a vonatkozó hirdetmény II.1.1 és II.1.3 pontját.

⁶⁴ Lásd a vonatkozó hirdetmény II.1.1 pontját.

Kapcsolattartó személy vagy személyek ⁶⁵ : Telefon: E-mail cím: Internetcím (<i>adott esetben</i>):	[.....] [.....] [.....] [.....]	Kötelezően kitöltendő!
Általános információ:	Válasz:	
A gazdasági szereplő mikro-, kis- vagy középvállalkozás ⁶⁶ ?	<input type="checkbox"/> Igen <input type="checkbox"/> Nem	Kötelezően kitöltendő! Ajánlatkérő által kiadott és annak megfelelő tartalmú nyilatkozat benyújtása kötelező jelen pont kitöltése mellett!
Csak ha a közbeszerzés fenntartott⁶⁷: A gazdasági szereplő védett műhely, szociális vállalkozás ⁶⁸ vagy védett munkahely-teremtési programok keretében fogja teljesíteni a szerződést? Ha igen, mi a fogyatékossgal élő vagy hátrányos helyzetű munkavállalók százalékos aránya? Ha szükséges, kérjük, adja meg, hogy az érintett munkavállalók a fogyatékossgal élő vagy hátrányos helyzetű munkavállalók mely kategóriájába vagy	<input type="checkbox"/> Igen <input type="checkbox"/> Nem [...] [...]	Kötelezően kitöltendő!

⁶⁵ Kérjük, ismétlje meg a kapcsolattartó személyekre vonatkozó információt, ahányszor szükséges.

⁶⁶ Lásd a *Bizottság 2003. május 6-i ajánlását a mikro-, kis és középvállalkozások meghatározásáról (HL L 124., 2003.5.20., 36. o.)*. Ez az információ csak statisztikai célból szükséges.

Mikrovállalkozás: olyan vállalkozás, amely 10-nél kevesebb főt foglalkoztat, és amelynek éves forgalma és/vagy éves mérlegfőösszege nem haladja meg a 2 millió eurót.

Kisvállalkozás: olyan vállalkozás, amely 50-nél kevesebb főt foglalkoztat, és amelynek éves forgalma és/vagy éves mérlegfőösszege nem haladja meg a 10 millió eurót;

Középvállalkozás: olyan vállalkozás, amely nem mikro- és nem kisvállalkozás, és amely 250-nél kevesebb főt foglalkoztat, és amelynek éves forgalma nem haladja meg az 50 millió eurót, és/vagy éves mérlegfőösszege nem haladja meg a 43 millió eurót.

⁶⁷ Lásd a szerződési hirdetmény III.1.5. pontját.

⁶⁸ Azaz fő célja a fogyatékossgal élő vagy hátrányos helyzetű személyek szociális és szakmai beilleszkedése.

kategóriába tartoznak.		
Adott esetben, a gazdasági szereplő szerepel-e az elismert gazdasági szereplők hivatalos jegyzékében , vagy rendelkezik-e azzal egyenértékű igazolással (pl. nemzeti (elő)minősítési rendszer keretében)?	<input type="checkbox"/> Igen <input type="checkbox"/> Nem <input type="checkbox"/> Nem alkalmazható	Kötelezően kitöltendő!
<p><u>Ha igen:</u></p> <p>Kérjük, válaszolja meg e szakasz további részeit, e rész B. szakaszát és amennyiben releváns, e rész C. szakaszát, adott esetben töltsse ki az V. részt, <u>valamint</u> mindenképpen töltsse ki és írja alá a VI. részt.</p> <p>a) Kérjük, adott esetben adja meg a jegyzék vagy az igazolás nevét és a vonatkozó nyilvántartási vagy igazolási számot:</p> <p>b) Ha a felvételtől szóló igazolás vagy tanúsítvány elektronikusan elérhető, kérjük, tüntesse fel:</p> <p>c) Kérjük, tüntesse fel a referenciákat, amelyeken a felvétel vagy a tanúsítás alapul, és adott esetben a hivatalos jegyzékben elért minősítést⁶⁹:</p> <p>d) A felvétel vagy a tanúsítás az összes előírt kiválasztási szempontra kiterjed?</p> <p><u>Ha nem:</u></p> <p>Kérjük, <u>hogyan KIZÁRÓLAG akkor töltsse ki a hiányzó információt a IV. rész A., B., C. vagy D. szakaszában az esettől függően, ha a vonatkozó hirdetmény vagy közbeszerzési</u></p>	<p>a) [.....]</p> <p>b) (internet cím, a kibocsátó hatóság vagy testület, a dokumentáció pontos hivatkozási adatai): [.....][.....][.....][.....]</p> <p>c) [.....]</p> <p>d) <input type="checkbox"/> Igen <input type="checkbox"/> Nem</p> <p>e) <input type="checkbox"/> Igen <input type="checkbox"/> Nem</p> <p>(internet cím, a kibocsátó hatóság vagy testület, a dokumentáció pontos hivatkozási adatai):</p>	Adott esetben kitöltendő.

<p><u>dokumentumok ezt előírják:</u></p> <p>e) A gazdasági szereplő tud-e igazolást adni a társadalombiztosítási járulékok és adók megfizetéséről, vagy tudja-e adni azt az információt, amely lehetővé teszi az ajánlatkérő szerv vagy a közszolgáltató ajánlatkérő számára, hogy közvetlenül beszerezze azt bármely tagország díjmentesen hozzáférhető nemzeti adatbázisából? Ha a vonatkozó információ elektronikusan elérhető, kérjük, adja meg a következő információkat:</p>	[.....][.....][.....][.....]	
Részvétel formája:	Válasz:	
A gazdasági szereplő másokkal együtt vesz részt a közbeszerzési eljárásban? ⁷⁰	<input type="checkbox"/> Igen <input type="checkbox"/> Nem	Kötelezően kitöltendő!
Ha igen, kérjük, biztosítsa, hogy a többi érintett külön egységes európai közbeszerzési dokumentum formanyomtatványt nyújtson be.		
<p>Ha igen:</p> <p>a) Kérjük, adja meg a gazdasági szereplő csoportban betöltött szerepét (vezető, specifikus feladatokért felelős, ...):</p> <p>b) Kérjük, adja meg, mely gazdasági szereplők a közbeszerzési eljárásban együtt részt vevő csoport tagjai:</p> <p>c) Adott esetben a részt vevő csoport neve:</p>	<p>a:) [.....]</p> <p>b:) [.....]</p> <p>c): [.....]</p>	Adott esetben kitöltendő.
Részek	Válasz:	

⁷⁰ Nevezetesen egy csoport, konzorcium, közös vállalkozás vagy hasonló részeként.

Adott esetben annak a résznek (azoknak a részeknek a feltüntetésére, amelyekre a gazdasági szereplő pályázni kíván:	[]	Kötelezően kitöltendő!
---	-----	-------------------------------

B: A GAZDASÁGI SZEREPLŐ KÉPVISELŐIRE VONATKOZÓ INFORMÁCIÓK

Adott esetben adja meg azon személyek nevét és címét, akik a jelen közbeszerzési eljárásban jogosultak képviselni a gazdasági szereplőt:

Képviselő, ha van:	Válasz:	<u>KITÖLTÉSRE VONATKOZÓ INFORMÁCIÓK</u>
Teljes név; valamint a születési idő és hely, ha szükséges:	[.....]; [.....]	Kötelezően kitöltendő!
Beosztás/milyen minőségben jár el:	[.....]	Kötelezően kitöltendő!
Postai cím:	[.....]	Kötelezően kitöltendő!
Telefon:	[.....]	Kötelezően kitöltendő!
E-mail cím:	[.....]	Kötelezően kitöltendő!
Amennyiben szükséges, részletezze a képviselőre vonatkozó információkat (a képviselő formája, köre, célja stb.):	[.....]	Adott esetben kitöltendő.

C: MÁS SZERVEZETEK KAPACITÁSAINAK IGÉNYBEVÉTELÉRE VONATKOZÓ INFORMÁCIÓK

Igénybevétel:	Válasz:	<u>KITÖLTÉSRE VONATKOZÓ INFORMÁCIÓK</u>
Az alábbi IV. részben feltüntetett kiválasztási kritériumoknak és (adott esetben) az alábbi V. részben feltüntetett kritériumoknak és szabályoknak való megfelelés során a gazdasági szereplő igénybe veszi-e más szervezetek kapacitásait?	<input type="checkbox"/> Igen <input type="checkbox"/> Nem	Kötelezően kitöltendő!

Amennyiben igen, minden egyes érintett szervezetre vonatkozóan külön egységes európai közbeszerzési dokumentumban adja meg az e rész A. és B. szakaszában, valamint a III. részben meghatározott információkat, megfelelően kitöltve és az érintett szervezetek által aláírva.

Felhívjuk a figyelmet, hogy ennek magában kell foglalnia azokat a szakembereket vagy műszaki szervezeteket, akik/amelyek nem tartoznak közvetlenül a gazdasági szereplő vállalkozásához, különösen a minőség-ellenőrzés felelőseit, továbbá építési beruházásra

irányuló közbeszerzési szerződés esetében azon szakembereket vagy műszaki szervezeteket, akiket/amelyeket a gazdasági szereplő a beruházás kivitelezéséhez igénybe vehet. Amennyiben a gazdasági szereplő által igénybe vett meghatározott kapacitások tekintetében ez releváns, minden egyes szervezetre vonatkozóan adja meg a IV. és az V. részben meghatározott információkat is⁷¹.

D: INFORMÁCIÓK AZOKRÓL AZ ALVÁLLALKOZÓKRÓL, AKIKNEK KAPACITÁSAIT A GAZDASÁGI SZEREPLŐ NEM VESZI IGÉNYBE

(Ezt a szakaszt csak akkor kell kitölteni, ha az ajánlatkérő szerv vagy a közszolgáltató ajánlatkérő kifejezetten előírja ezt az információt.)

Alvállalkozás:	Válasz:	<u>KITÖLTÉSRE VONATKOZÓ INFORMÁCIÓK</u>
Szándékozik-e a gazdasági szereplő a szerződés bármely részét alvállalkozásba adni harmadik félnek?	<input type="checkbox"/> Igen <input type="checkbox"/> Nem Ha igen, és amennyiben ismert , kérjük, sorolja fel a javasolt alvállalkozókat: [...]	Kötelezően kitöltendő! Ajánlatkérő által kiadott és annak megfelelő tartalmú nyilatkozat benyújtása kötelező jelen pont kitöltése mellett!

Ha az ajánlatkérő szerv vagy a közszolgáltató ajánlatkérő kifejezetten kéri ezt az információt az e szakaszban lévő információn kívül, akkor kérjük, adja meg az e rész A. és B. szakaszában és a III. részben előírt információt mindegyik érintett alvállalkozóra (alvállalkozói kategóriára) nézve.

⁷¹ Pl. a minőség-ellenőrzésben részt vevő műszaki szervezetek esetében: IV. rész C. szakasz, 3. pont.

III. rész: Kizárási okok**A: BÜNTETŐELJÁRÁSBAN HOZOTT ÍTÉLETEKKEL KAPCSOLATOS OKOK**

A 2014/24/EU irányelv 57. cikkének (1) bekezdése a következő kizárási okokat határozza meg:

Bűnszervezetben való részvétel⁷²;

1. Korrupció⁷³;
2. Csalás⁷⁴;
3. Terrorista bűncselekmény vagy terrorista csoporthoz kapcsolódó bűncselekmény⁷⁵;
4. Pénzmosás vagy terrorizmus finanszírozása⁷⁶;
5. Gyermekmunka és az emberkereskedelem más formái⁷⁷

Az irányelv 57. cikke (1) bekezdésében foglalt okokat végrehajtó nemzeti rendelkezések szerinti büntetőeljárásban hozott ítéletekkel kapcsolatos okok:	Válasz:	<u>KITÖLTÉSRE VONATKOZÓ INFORMÁCIÓK</u>
Jogerősen elítélték-e a gazdasági szereplőt vagy a gazdasági szereplő igazgató,	<input type="checkbox"/> Igen <input type="checkbox"/> Nem <u>Ha a vonatkozó információ elektronikusan elérhető,</u>	Kötelezően kitöltendő! Jelen pontban a Kbt. 62. § (1) bekezdés a) pont aa)-

⁷² A szervezett bűnözés elleni küzdelemről szóló, 2008. október 24-i 2008/841/IB tanácsi kerethatározat (HL L 300., 2008.11.11., 42. o.) 2. cikkében meghatározottak szerint.

⁷³ Az Európai Közösségek tisztviselőit és az Európai Unió tagállamainak tisztviselőit érintő korrupció elleni küzdelemről szóló egyezmény (HL C 195., 1997.6.25., 1. o.) 3. cikkében és a Tanács 2003. július 22-i, a magánszektorban tapasztalható korrupció elleni küzdelemről szóló 2003/568/IB kerethatározatának (HL L 192., 2003.7.31., 54. o.) 2. cikke (1) bekezdésében meghatározottak szerint. Ez a kizárási ok magában foglalja az ajánlatkérő szerv (közszolgáltató ajánlatkérő) vagy a gazdasági szereplő nemzeti jogában meghatározott korrupciót is.

⁷⁴ Az Európai Közösségek pénzügyi érdekeinek védelméről szóló egyezmény 1. cikke értelmében (HL C 316., 1995.11.27., 48. o.)

⁷⁵ A terrorizmus elleni küzdelemről szóló, 2002. június 13-i 2002/475/IB tanácsi kerethatározat (HL L 164., 2002.6.22., 3. o.) 1. és 3. cikkében meghatározottak szerint. Ez a kizárási ok magában foglalja az említett kerethatározat 4. cikke szerinti, bűncselekményre való felbujtást, bűnségélyt vagy kísérletet.

⁷⁶ A pénzügyi rendszereknek a pénzmosás, valamint terrorizmus finanszírozása céljára való felhasználásának megelőzéséről szóló, 2005. október 26-i 2005/60/EK európai parlamenti és tanácsi irányelv (HL L 309., 2005.11.25., 15. o.) 1. cikkében meghatározottak szerint.

⁷⁷ Az emberkereskedelem megelőzéséről, és az ellene folytatott küzdelemről, az áldozatok védelméről, valamint a 2002/629/IB tanácsi kerethatározat felváltásáról szóló, 2011. április 5-i 2011/36/EU európai parlamenti és tanácsi irányelv (HL L 101., 2011.4.15., 1. o.) 2. cikkében meghatározottak szerint.

<p>vezető vagy felügyelő testületének tagját, illetve az e testületek képviselőit, az azokban való döntéshozatalra vagy azok kontrolljára vonatkozó jogkörrel rendelkező tagját a fent felsorolt okok valamelyikéért olyan ítéletben, amelyet nem több, mint öt évvel ezelőtt hoztak, vagy amelyben a közvetlenül meghatározott kizárás időtartama továbbra is alkalmazandó?</p>	<p><u>kérjük, adja meg a következő információkat:</u> (internet cím, a kibocsátó hatóság vagy testület, a dokumentáció pontos hivatkozási adatai): [.....][.....][.....][.....]⁷⁸</p>	<p>af) és ah) alpontjára vonatkozóan szükséges a gazdasági szereplőnek nyilatkoznia.</p>
<p>Amennyiben igen, kérjük,⁷⁹ adja meg a következő információkat: a) Elítélés dátuma, adja meg, hogy az 1–6. pontok közül melyik érintett, valamint az ítélet okát (okait), b) Határozza meg az elítélt személyét []; c) Amennyiben az ítélet közvetlenül megállapítja:</p>	<p>a) Dátum:[], pont(ok): [], ok(ok):[] b) [.....] c) A kizárási időszak hossza [.....] és az érintett pont(ok) [] Ha a vonatkozó információ elektronikusan elérhető, kérjük, adja meg a következő információkat: (internet cím, a kibocsátó hatóság vagy testület, a dokumentáció pontos hivatkozási adatai): [.....][.....][.....][.....]⁸⁰</p>	<p>Adott esetben kitöltendő.</p>
<p>Ítéletek esetén hozott-e a gazdasági szereplő olyan intézkedéseket, amelyek a releváns kizárási okok ellenére igazolják megbízhatóságát⁸¹ (öntisztázás)?</p>	<p><input type="checkbox"/> Igen <input type="checkbox"/> Nem</p>	<p>Adott esetben kitöltendő.</p>
<p>Amennyiben igen, kérjük, ismertesse ezeket az intézkedéseket⁸²:</p>	<p>[.....]</p>	<p>Adott esetben kitöltendő.</p>

⁷⁸ Kérjük, szükség szerint ismétlje.

⁷⁹ Kérjük, szükség szerint ismétlje.

⁸⁰ Kérjük, szükség szerint ismétlje.

⁸¹ A 2014/24/EU irányelv 57. cikke (6) bekezdését végrehajtó nemzeti rendelkezésekkel összhangban.

⁸² Az elkövetett bűncselekmény jellegét figyelembe véve (egyszeri, ismételt, szisztematikus ...) a magyarázatnak tükröznie kell e megtett intézkedések megfelelőségét.

B: ADÓFIZETÉSI VAGY A TÁRSADALOMBIZTOSÍTÁSI JÁRULÉK FIZETÉSÉRE VONATKOZÓ KÖTELEZETTSÉG MEGSZEGÉSÉVEL KAPCSOLATOS OKOK

Adó vagy társadalombiztosítási járulék fizetése:	Válasz:		<u>KITÖLTÉSRE VONATKOZÓ INFORMÁCIÓK</u>
Teljesítette-e a gazdasági szereplő összes kötelezettségét az adók és társadalombiztosítási járulékok megfizetése tekintetében, mind a székhelye szerinti országban, mind pedig az ajánlatkérő szerv vagy a közszolgáltató ajánlatkérő tagállamában, ha ez eltér a székhely szerinti országtól?	<input type="checkbox"/> Igen <input type="checkbox"/> Nem		Kötelezően kitöltendő! Jelen pontban a Kbt. 62. § (1) bekezdés b) pontjára vonatkozóan szükséges a gazdasági szereplőnek nyilatkoznia.
<p>Ha nem, akkor kérjük, adja meg a következő információkat:</p> <p>a) Érintett ország vagy tagállam b) Mi az érintett összeg? c) A kötelezettség megszegés megállapításának módja: 1) Bírósági vagy közigazgatási határozat:</p> <p style="padding-left: 20px;">– Ez a határozat jogerős és kötelező?</p> <p style="padding-left: 20px;">Kérjük, adja meg az ítélet vagy a határozat dátumát.</p> <p style="padding-left: 20px;">Ítélet esetén, amennyiben erről közvetlenül rendelkezik, a kizárási időtartam hossza:</p> <p>2) Egyéb mód? Kérjük, részletezze: d) Teljesítette-e a gazdasági szereplő kötelezettségeit oly módon, hogy az esedékes adókat, társadalombiztosítási járulékokat és az esetleges kamatokat és bírságokat megfizette, vagy ezek megfizetésére kötelezettséget vállalt?</p>	<p>Adók</p> <p>a) [.....] b) [.....]</p> <p>c1) <input type="checkbox"/> Igen <input type="checkbox"/> Nem <input type="checkbox"/> Igen <input type="checkbox"/> Nem [.....] [.....] c2) [...]</p> <p>d) <input type="checkbox"/> Igen <input type="checkbox"/> Nem</p> <p>Ha igen, kérjük, részletezz e: [.....]</p>	<p>Társadalombiztosítási hozzájárulás</p> <p>a) [.....] b) [.....]</p> <p>c1) <input type="checkbox"/> Igen <input type="checkbox"/> Nem <input type="checkbox"/> Igen <input type="checkbox"/> Nem [.....] [.....] c2) [...]</p> <p>d) <input type="checkbox"/> Igen <input type="checkbox"/> Nem</p> <p>Ha igen, kérjük, részletezze: [.....]</p>	Adott esetben kitöltendő.
Ha az adók vagy társadalombiztosítási járulékok	(internetcím, a kibocsátó hatóság vagy testület, a		Ajánlattevőnek ezt a pontot nem kell kitöltenie.

befizetésére vonatkozó dokumentáció elektronikusan elérhető, kérjük, adja meg a következő információkat:	dokumentáció pontos hivatkozási adatai): 83 [.....][.....][.....]	
---	--	--

C: FIZETÉSKÉPTELENSÉGGEL, ÖSSZEFÉRHETETLENSÉGGEL VAGY SZAKMAI KÖTELESSÉGSZEGÉSSSEL KAPCSOLATOS OKOK⁸⁴

Felhívjuk a figyelmet, hogy e közbeszerzés alkalmazásában lehetséges, hogy a következő kizárási okok valamelyikét a nemzeti jog, a vonatkozó hirdetmény vagy a közbeszerzési dokumentumok pontosabban meghatározzák. Így például a nemzeti jog rendelkezhet úgy, hogy a „súlyos szakmai kötelességszegés” fogalma több különböző magatartásformát takarhat.		
Esetleges fizetési képtelenség, összeférhetetlenség vagy szakmai kötelességszegés	Válasz:	<u>KITÖLTÉSRE VONATKOZÓ INFORMÁCIÓK</u>
A gazdasági szereplő tudomása szerint megszegte-e kötelezettségeit a környezetvédelmi, a szociális és a munkajog terén ⁸⁵ ?	<input type="checkbox"/> Igen <input type="checkbox"/> Nem Ha igen, hozott-e a gazdasági szereplő olyan intézkedéseket, amelyek e kizárási okok ellenére igazolják megbízhatóságát (öntisztázás)? <input type="checkbox"/> Igen <input type="checkbox"/> Nem Amennyiben igen, kérjük, ismertesse ezeket az intézkedéseket: [.....]	Ajánlattevőnek ezt a pontot nem kell kitöltenie.
A gazdasági szereplő a következő helyzetek bármelyikében van-e: a) Csődeljárás, vagy b) Fizetési képtelenségi eljárás vagy felszámolási eljárás alatt áll, vagy c) Hitelezőkkel csődegyezséget kötött, vagy d) A nemzeti törvények és rendeletek szerinti hasonló eljárás következtében bármely hasonló helyzetben van ⁸⁶ , vagy	<input type="checkbox"/> Igen <input type="checkbox"/> Nem [.....]	Kötelezően kitöltendő! Jelen pontban a Kbt. 62. § (1) bekezdés c), d) pontjára vonatkozóan szükséges a gazdasági szereplőnek nyilatkoznia.

⁸³ Kérjük, szükség szerint ismétlje.

⁸⁴ Lásd a 2014/24/EU irányelv 57. cikkének (4) bekezdését.

⁸⁵ E közbeszerzés alkalmazásában a nemzeti jogban, a vonatkozó hirdetményben vagy a közbeszerzési dokumentumokban vagy a 2014/24/EU irányelv 18. cikke (2) bekezdésében hivatkoztak szerint

⁸⁶ Lásd a nemzeti jogot, a vonatkozó hirdetményt vagy a közbeszerzési dokumentumokat.

<p>e) Vagyonát felszámoló vagy bíróság kezeli, vagy f) Üzleti tevékenységét felfüggesztette? Ha igen: Kérjük, részletezze: Kérjük, ismertesse az okokat, amelyek miatt mégis képes lesz az alkalmazandó nemzeti szabályokat és üzletfolytonossági intézkedéseket figyelembe véve a szerződés teljesítésére⁸⁷. Ha a vonatkozó információ elektronikusan elérhető, kérjük, adja meg a következő információkat:</p>	<p>[.....] (internet cím, a kibocsátó hatóság vagy testület, a dokumentáció pontos hivatkozási adatai): [.....][.....][.....]</p>	
<p>Elkövetett-e a gazdasági szereplő súlyos szakmai kötelelességszegést⁸⁸? Ha igen, kérjük, részletezze:</p>	<p><input type="checkbox"/> Igen <input type="checkbox"/> Nem, [.....] Ha igen, tett-e a gazdasági szereplő öntisztázó intézkedéseket? <input type="checkbox"/> Igen <input type="checkbox"/> Nem Amennyiben igen, kérjük, ismertesse ezeket az intézkedéseket: [.....]</p>	<p>Ajánlattevőnek ezt a pontot nem kell kitöltenie.</p>
<p>Kötött-e a gazdasági szereplő a verseny torzítását célzó megállapodást más gazdasági szereplőkkel? Ha igen, kérjük, részletezze:</p>	<p><input type="checkbox"/> Igen <input type="checkbox"/> Nem [...] Ha igen, tett-e a gazdasági szereplő öntisztázó intézkedéseket? <input type="checkbox"/> Igen <input type="checkbox"/> Nem</p>	<p>Kötelezően kitöltendő! Jelen pontban a Kbt. 62. § (1) bekezdés n) o) pontjára vonatkozóan szükséges a gazdasági szereplőnek nyilatkoznia. Adott esetben kitöltendő.</p>

⁸⁷ Ezt az információt **nem** kell megadni abban az esetben, ha az a)–f) pontokban felsorolt esetek valamelyikében a gazdasági szereplők kizárását a nemzeti jog **kötelezővé** tette az **eltérés lehetősége nélkül** abban az esetben, ha a gazdasági szereplő mindazonáltal képes a szerződés teljesítésére.

⁸⁸ Adott esetben lásd a nemzeti jog, a vonatkozó hirdetmény vagy a közbeszerzési dokumentumok meghatározásait.

	Amennyiben igen, kérjük, ismertesse ezeket az intézkedéseket: [.....]	
Van-e tudomása a gazdasági szereplőnek bármilyen összeférhetetlenségről ⁸⁹ a közbeszerzési eljárásban való részvételéből fakadóan? Ha igen, kérjük, részletezze:	<input type="checkbox"/> Igen <input type="checkbox"/> Nem [...]	Kötelezően kitöltendő! Jelen pontban a Kbt. 62. § (1) bekezdés m) pontjára vonatkozóan szükséges a gazdasági szereplőnek nyilatkoznia.
Nyújtott-e a gazdasági szereplő vagy valamely hozzá kapcsolódó vállalkozás tanácsadást az ajánlatkérő szervnek vagy a közszolgáltató ajánlatkérőnek, vagy részt vett-e más módon a közbeszerzési eljárás előkészítésében? Ha igen, kérjük, részletezze:	<input type="checkbox"/> Igen <input type="checkbox"/> Nem [...]	Kötelezően kitöltendő!
Tapasztalta-e a gazdasági szereplő valamely korábbi közbeszerzési szerződés vagy egy ajánlatkérő szervvel kötött korábbi szerződés vagy korábbi koncessziós szerződés lejárat előtti megszüntetését vagy az említett korábbi szerződéshez kapcsolódó kártérítési követelést vagy egyéb hasonló szankciókat? Ha igen, kérjük, részletezze:	<input type="checkbox"/> Igen <input type="checkbox"/> Nem [...]	Ajánlattevőnek ezt a pontot nem kell kitöltenie.
	Ha igen, tett-e a gazdasági szereplő öntisztázó intézkedéseket? <input type="checkbox"/> Igen <input type="checkbox"/> Nem Amennyiben igen, kérjük, ismertesse ezeket az intézkedéseket: [.....]	
Megerősíti-e a gazdasági szereplő a következőket? a) A kizárási okok fenn nem állásának, illetve a kiválasztási kritériumok teljesülésének ellenőrzéséhez szükséges információk szolgáltatása során nem tett hamis nyilatkozatot, b) Nem tartott vissza ilyen információt, c) Késedelem nélkül be tudta	<input type="checkbox"/> Igen <input type="checkbox"/> Nem	Kötelezően kitöltendő! Jelen pontban a Kbt. 62. § (1) bekezdés h), i), j), o) pontjára vonatkozóan szükséges a gazdasági szereplőnek nyilatkoznia.

⁸⁹ A nemzeti jogban, a vonatkozó hirdetményben vagy a közbeszerzési dokumentumokban jelzettek szerint.

<p>nyújtani az ajánlatkérő szerv vagy a közszolgáltató ajánlatkérő által megkívánt kiegészítő iratokat, és d) Nem kísérelte meg jogtalanul befolyásolni az ajánlatkérő szerv vagy a közszolgáltató ajánlatkérő döntéshozatali folyamatát, vagy olyan bizalmas információkat megszerezni, amelyek jogtalan előnyöket biztosítanak számára a közbeszerzési eljárásban, vagy gondatlanságból olyan félrevezető információkat szolgáltatni, amelyek érdeemben befolyásolhatják a kizárásra, a kiválasztásra vagy az odaítélésre vonatkozó döntéseket.</p>		
---	--	--

D: EGYÉB, ADOTT ESETBEN AZ AJÁNLATKÉRŐ SZERV VAGY A KÖZSZOLGÁLTATÓ AJÁNLATKÉRŐ TAGÁLLAMÁNAK NEMZETI JOGSZABÁLYAIBAN ELŐÍRT KIZÁRÁSI OKOK

Tisztán nemzeti kizárási okok	Válasz:	<u>KITÖLTÉSRE VONATKOZÓ INFORMÁCIÓK</u>
<p>Vonatkoznak-e a gazdasági szereplőre azok a tisztán nemzeti kizárási okok, amelyeket a vonatkozó hirdetmény vagy a közbeszerzési dokumentumok meghatároznak? Ha a vonatkozó hirdetményben vagy a közbeszerzési dokumentumokban megkívánt dokumentáció elektronikus formában rendelkezésre áll, kérjük, adja meg a következő információkat:</p>	<p><input type="checkbox"/> Igen <input type="checkbox"/> Nem</p> <p>(internet cím, a kibocsátó hatóság vagy testület, a dokumentáció pontos hivatkozási adatai): [.....][.....][.....]⁹⁰</p>	<p>Kötelezően kitöltendő! Jelen pontban a Kbt. 62. § (1) bekezdés a) pont ag) alpontjára, 62. § (2) bek. az (1) bekezdés ag) és ah) pontjai kapcsán, e), f), g), k), l), p) és q) pontjára vonatkozóan szükséges a gazdasági szereplőnek nyilatkoznia.</p>
<p>Amennyiben a tisztán nemzeti kizárási okok fennállnak, tette-e a gazdasági szereplő öntisztázási intézkedéseket? Amennyiben igen, kérjük, ismertesse ezeket az intézkedéseket:</p>	<p><input type="checkbox"/> Igen <input type="checkbox"/> Nem</p> <p>[.....]</p>	<p>Adott esetben kitöltendő.</p>

IV. rész: Kiválasztási szempontok

A kiválasztási szempontokat illetően (α szakasz vagy e rész A–D szakaszai), a gazdasági szereplő kijelenti a következőket:

α : AZ ÖSSZES KIVÁLASZTÁSI SZEMPONT ÁLTALÁNOS JELZÉSE

A gazdasági szereplőnek csak ezt a mezőt kell kitöltenie abban az esetben, ha az ajánlatkérő szerv vagy a közszolgáltató ajánlatkérő a vonatkozó hirdetményben vagy a hirdetményben hivatkozott közbeszerzési dokumentumokban jelezte, hogy a gazdasági szereplő szorítkozhat a IV. rész α szakaszának kitöltésére anélkül, hogy a IV. rész bármely további szakaszát ki kellene töltenie:

Minden előírt kiválasztási szempont teljesítése	Válasz:	<u>KITÖLTÉSRE VONATKOZÓ INFORMÁCIÓK</u>
Megfelel az előírt kiválasztási szempontoknak:	<input type="checkbox"/> Igen <input type="checkbox"/> Nem	Kötelezően kitöltendő! Ajánlatkérő a felhívás III.1.2) és III.1.3) pontjában jelzettek alapján elfogadja gazdasági szereplő egyszerű nyilatkozatát az alkalmassági követelményeknek való megfelelésre vonatkozóan. A IV. rész további szakaszainak (A-D) kitöltése nem követelmény.

A: ALKALMASSÁG SZAKMAI TEVÉKENYSÉG VÉGZÉSÉRE

A gazdasági szereplőnek kizárólag abban az esetben kell információt megadnia, amennyiben az érintett kiválasztási szempontot az ajánlatkérő szerv vagy a közszolgáltató ajánlatkérő előírta a vonatkozó hirdetményben vagy a hirdetményben hivatkozott közbeszerzési dokumentumokban.

Alkalmasság szakmai tevékenység végzésére	Válasz:	<u>KITÖLTÉSRE VONATKOZÓ INFORMÁCIÓK</u>
1) Be van jegyezve a letelepedés helye szerinti tagállamának vonatkozó szakmai vagy cégnyilvántartásába ⁹¹ : Ha a vonatkozó információ elektronikusan elérhető, kérjük, adja meg a következő információkat:	[...] (internet cím, a kibocsátó hatóság vagy testület, a dokumentáció pontos hivatkozási adatai): [.....][.....][.....]	Ajánlattevőnek ezt a pontot nem kell kitöltenie.

⁹¹ A 2014/24/EU irányelv XI. mellékletében leírtak szerint egyes tagállamok gazdasági szereplőinek egyes esetekben az adott mellékletben meghatározott egyéb követelményeknek is meg kell felelniük.

<p>2) Szolgáltatásnyújtásra irányuló szerződéseknél: A gazdasági szereplőnek meghatározott engedéllyel kell-e rendelkeznie vagy meghatározott szervezet tagjának kell-e lennie ahhoz, hogy a gazdasági szereplő letelepedési helye szerinti országban az adott szolgáltatást nyújthassa?</p> <p>Ha a vonatkozó információ elektronikusan elérhető, kérjük, adja meg a következő információkat:</p>	<p><input type="checkbox"/> Igen <input type="checkbox"/> Nem</p> <p>Ha igen, kérjük, adja meg, hogy ez miben áll, és jelezze, hogy a gazdasági szereplő rendelkezik-e ezzel: [...] <input type="checkbox"/> Igen <input type="checkbox"/> Nem</p> <p>(internet cím, a kibocsátó hatóság vagy testület, a dokumentáció pontos hivatkozási adatai): [.....][.....][.....]</p>	<p>Ajánlattevőknek ezt a pontot nem kell kitöltenie.</p>
---	--	---

B: GAZDASÁGI ÉS PÉNZÜGYI HELYZET

A gazdasági szereplőnek kizárólag abban az esetben kell információt megadnia, amennyiben az érintett kiválasztási szempontot az ajánlatkérő szerv vagy a közszolgáltató ajánlatkérő előírta a vonatkozó hirdetményben vagy a hirdetményben hivatkozott közbeszerzési dokumentumokban.

Gazdasági és pénzügyi helyzet	Válasz:	<u>KITÖLTÉSRE VONATKOZÓ INFORMÁCIÓK</u>
<p>1a) A gazdasági szereplő („általános”) éves árbevétele a vonatkozó hirdetményben vagy a közbeszerzési dokumentumokban előírt számú pénzügyi évben a következő: És/vagy 1b) A gazdasági szereplő átlagos éves árbevétele a vonatkozó hirdetményben vagy a közbeszerzési dokumentumokban előírt számú évben a következő⁹² (): Ha a vonatkozó információ elektronikusan elérhető, kérjük, adja meg a következő információkat:</p>	<p>év: [.....] árbevétel:[.....][...]péznem év: [.....] árbevétel:[.....][...]péznem év: [.....] árbevétel:[.....][...]péznem</p> <p>(évek száma, átlagos árbevétel): [.....],[.....][...]péznem</p> <p>(internet cím, a kibocsátó hatóság vagy testület, a dokumentáció pontos hivatkozási adatai): [.....][.....][.....]</p>	<p>Ajánlattevőknek ezt a pontot nem kell kitöltenie.</p>
<p>2a) A gazdasági szereplő éves („specifikus”) árbevétele a szerződés által érintett üzleti területre vonatkozóan, a vonatkozó hirdetményben vagy a</p>	<p>év: [.....] árbevétel:[.....][...]péznem év: [.....] árbevétel:[.....][...]péznem év: [.....]</p>	<p>Ajánlattevőknek ezt a pontot nem kell kitöltenie.</p>

⁹² Csak amennyiben a vonatkozó hirdetmény vagy a közbeszerzési dokumentumok lehetővé teszik.

<p>közbeszerzési dokumentumokban meghatározott módon az előírt pénzügyi évek tekintetében a következő:</p> <p>És/vagy</p> <p>2b) A gazdasági szereplő átlagos éves árbevétele a területen és a vonatkozó hirdetményben vagy a közbeszerzési dokumentumokban előírt számú évben a következő⁹³:</p> <p>Ha a vonatkozó információ elektronikusan elérhető, kérjük, adja meg a következő információkat:</p>	<p>árbevétel:[.....][...]pénznem</p> <p>(évek száma, átlagos árbevétel): [.....],[.....][...]pénznem</p> <p>(internet cím, a kibocsátó hatóság vagy testület, a dokumentáció pontos hivatkozási adatai): [.....][.....][.....]</p>	
<p>3) Amennyiben az (általános vagy specifikus) árbevételre vonatkozó információ nem áll rendelkezésre a kért időszak egészére vonatkozóan, kérjük, adja meg a gazdasági szereplő létrejöttének dátumát vagy azt az időpontot, amikor megkezdte üzleti tevékenységét:</p>	<p>[.....]</p>	<p>Ajánlattevőnek ezt a pontot nem kell kitöltenie.</p>
<p>4) A vonatkozó hirdetményben vagy a közbeszerzési dokumentumokban meghatározott pénzügyi mutatók⁹⁴ tekintetében a gazdasági szereplő kijelenti, hogy az előírt mutató(k) tényleges értéke(i) a következő(k):</p> <p>Ha a vonatkozó információ elektronikusan elérhető, kérjük, adja meg a következő információkat:</p>	<p>(az előírt mutató azonosítása – x és y⁹⁵ aránya - és az érték): [.....], [.....]⁹⁶</p> <p>(internet cím, a kibocsátó hatóság vagy testület, a dokumentáció pontos hivatkozási adatai): [.....][.....][.....]</p>	<p>Ajánlattevőnek ezt a pontot nem kell kitöltenie.</p>
<p>5) Szakmai felelősségbiztosításának biztosítási összege a következő:</p>	<p>[.....],[.....][...]pénznem</p> <p>(internet cím, a kibocsátó</p>	<p>Ajánlattevőnek ezt a pontot nem kell kitöltenie.</p>

⁹³ Csak amennyiben a vonatkozó hirdetmény vagy a közbeszerzési dokumentumok lehetővé teszik.

⁹⁴ Pl. az eszközök és a források aránya.

⁹⁵ Pl. az eszközök és a források aránya.

⁹⁶ Kérjük, szükség szerint ismétlje.

Ha a vonatkozó információ elektronikusan elérhető, kérjük, adja meg a következő információkat:	hatóság vagy testület, a dokumentáció pontos hivatkozási adatai): [.....][.....][.....]	
6) Az esetleges egyéb gazdasági vagy pénzügyi követelmények tekintetében, amelyeket a vonatkozó hirdetményben vagy a közbeszerzési dokumentumokban meghatároztak, a gazdasági szereplő kijelenti a következőket: Ha a vonatkozó hirdetményben vagy a közbeszerzési dokumentumokban esetlegesen meghatározott vonatkozó dokumentáció elektronikus formában rendelkezésre áll, kérjük, adja meg a következő információkat:	[.....] (internet cím, a kibocsátó hatóság vagy testület, a dokumentáció pontos hivatkozási adatai): [.....][.....][.....]	Ajánlattevőnek ezt a pontot nem kell kitöltenie.

C: TECHNIKAI ÉS SZAKMAI ALKALMASSÁG

A gazdasági szereplőnek kizárólag abban az esetben kell információt megadnia, amennyiben az érintett kiválasztási szempontot az ajánlatkérő szerv vagy a közszolgáltató ajánlatkérő előírta a vonatkozó hirdetményben vagy a hirdetményben hivatkozott közbeszerzési dokumentumokban.

Technikai és szakmai alkalmasság	Válasz:	<u>KITÖLTÉSRE VONATKOZÓ INFORMÁCIÓK</u>
1a) Csak <i>építési beruházásra vonatkozó közbeszerzési szerződések</i> esetében: A referencia-időszak folyamán ⁹⁷ a gazdasági szereplő a meghatározott típusú munkákból a következőket végezte: Ha a legfontosabb munkák megfelelő elvégzésére és eredményére vonatkozó dokumentáció elektronikus formában rendelkezésre áll, kérjük, adja meg a következő információkat:	Évek száma (ezt az időszakot a vonatkozó hirdetmény vagy a közbeszerzési dokumentumok határozzák meg): [...] Munkák: [.....] (internet cím, a kibocsátó hatóság vagy testület, a dokumentáció pontos hivatkozási adatai): [.....][.....][.....]	Ajánlattevőnek ezt a pontot nem kell kitöltenie.
1b) Csak <i>árubeszerzésre és</i>		Ajánlattevőnek ezt a

⁹⁷ Az ajánlatkérő szervek nem több, mint öt évet írhatnak elő, és elfogadhatnak öt évnél régebbi tapasztalatot.

<p>szolgáltatásnyújtásra irányuló közbeszerzési szerződések esetében: A referencia-időszak folyamán⁹⁸ a gazdasági szereplő a meghatározott típusokon belül a következő főbb szállításokat végezte, vagy a következő főbb szolgáltatásokat nyújtotta: A lista elkészítésekor kérjük, tüntesse fel az összegeket, a dátumokat és a közületi vagy magánmegrendelőket⁹⁹:</p>	<p>Évek száma (ezt az időszakot a vonatkozó hirdetmény vagy a közbeszerzési dokumentumok határozzák meg): [...]</p> <table border="1" data-bbox="590 369 1005 555"> <thead> <tr> <th>Leírás</th> <th>ös s eg k</th> <th>dátu ok</th> <th>megren delők</th> </tr> </thead> <tbody> <tr> <td> </td> <td> </td> <td> </td> <td> </td> </tr> </tbody> </table>	Leírás	ös s eg k	dátu ok	megren delők					<p>pontot nem kell kitöltenie.</p>
Leírás	ös s eg k	dátu ok	megren delők							
<p>2) A gazdasági szereplő a következő szakembereket vagy műszaki szervezeteket¹⁰⁰ veheti igénybe, különös tekintettel a minőség-ellenőrzésért felelős szakemberekre vagy szervezetekre: Építési beruházásra vonatkozó közbeszerzési szerződések esetében a gazdasági szereplő a következő szakembereket vagy műszaki szervezeteket veheti igénybe a munka elvégzéséhez:</p>	<p>[.....]</p> <p>[.....]</p>	<p>Ajánlattevőnek ezt a pontot nem kell kitöltenie.</p>								
<p>3) A gazdasági szereplő a minőség biztosítása érdekében a következő műszaki háttérrel veszi igénybe, valamint tanulmányi és kutatási létesítményei a következők:</p>	<p>[.....]</p>	<p>Ajánlattevőnek ezt a pontot nem kell kitöltenie.</p>								
<p>4) A gazdasági szereplő a következő ellátásilánc-</p>	<p>[.....]</p>	<p>Ajánlattevőnek ezt a pontot nem kell kitöltenie.</p>								

⁹⁸ Az ajánlatkérő szervek nem több, mint három évet írhatnak elő, és elfogadhatnak három évnél régebbi tapasztalatot.

⁹⁹ Vagyis **minden** megrendelőt fel kell sorolni, és a listának tartalmaznia kell mind a közületi, mind pedig a magánmegrendelőket az érintett szállítások vagy szolgáltatások tekintetében.

¹⁰⁰ Azon szakemberekre és műszaki szervezetekre vonatkozóan, akiket/amelyeket nem közvetlenül a gazdasági szereplő vállalkozása alkalmaz, ám akik/amelyek kapacitását a gazdasági szereplő igénybe veszi, a II. rész C. szakaszában meghatározottak szerint, külön-külön egységes európai közbeszerzési dokumentumot kell kitölteni.

irányítási és ellenőrzési rendszereket tudja alkalmazni a szerződés teljesítése során:		
5) Összetett leszállítandó termékek vagy teljesítendő szolgáltatások, vagy – rendkívüli esetben – különleges célra szolgáló termékek vagy szolgáltatások esetében: A gazdasági szereplő lehetővé teszi termelési vagy műszaki kapacitásaira , és amennyiben szükséges, a rendelkezésére álló tanulmányi és kutatási eszközökre és minőségellenőrzési intézkedéseire vonatkozó vizsgálatok¹⁰¹ elvégzését.	<input type="checkbox"/> Igen <input type="checkbox"/> Nem	Ajánlattevőnek ezt a pontot nem kell kitöltenie.
6) A következő iskolai végzettséggel és szakképzettséggel rendelkeznek: a) A szolgáltató vagy maga a vállalkozó, <i>és/vagy</i> (a vonatkozó hirdetményben vagy a közbeszerzési dokumentumokban foglalt követelményektől függően) b) Annak vezetői személyzete:	a) [.....] b) [.....]	Ajánlattevőnek ezt a pontot nem kell kitöltenie.
7) A gazdasági szereplő a következő környezetvédelmi intézkedéseket tudja alkalmazni a szerződés teljesítése során:	[.....]	Ajánlattevőnek ezt a pontot nem kell kitöltenie.
8) A gazdasági szereplő átlagos éves statisztikai állományi létszáma és vezetői létszáma az utolsó három évre vonatkozóan a következő volt:	Év, átlagos statisztikai állományi létszám: [.....],[.....], [.....],[.....], [.....],[.....], Év, vezetői létszám: [.....],[.....],	Ajánlattevőnek ezt a pontot nem kell kitöltenie.

¹⁰¹ A vizsgálatot az ajánlatkérő szerv vagy – amennyiben az utóbbi ezt jóváhagyja – nevében a szállító/szolgáltató székhelye szerinti ország egy erre illetékes hivatalos szerve végezheti el.

	[.....],[.....], [.....],[.....]	
9) A következő eszközök, berendezések vagy műszaki felszerelések fognak a gazdasági szereplő rendelkezésére állni a szerződés teljesítéséhez:	[.....]	Ajánlattevőnek ezt a pontot nem kell kitöltenie.
10) A gazdasági szereplő a szerződés következő részére (azaz százalékára) nézve ¹⁰² kíván esetleg harmadik féllel szerződést kötni:	[.....]	Ajánlattevőnek ezt a pontot nem kell kitöltenie.
11) Árubeszerzésre irányuló közbeszerzési szerződés esetében: A gazdasági szereplő szállítani fogja a leszállítandó termékekre vonatkozó mintákat, leírásokat vagy fényképeket, amelyeket nem kell hitelességi tanúsítványnak kísérnie; Adott esetben a gazdasági szereplő továbbá kijelenti, hogy rendelkezésre fogja bocsátani az előírt hitelességi igazolásokat. Ha a vonatkozó információ elektronikusan elérhető, kérjük, adja meg a következő információkat:	<input type="checkbox"/> Igen <input type="checkbox"/> Nem <input type="checkbox"/> Igen <input type="checkbox"/> Nem (internet cím, a kibocsátó hatóság vagy testület, a dokumentáció pontos hivatkozási adatai): [.....][.....][.....]	Ajánlattevőnek ezt a pontot nem kell kitöltenie.
12) Árubeszerzésre irányuló közbeszerzési szerződés esetében: Rendelkezésre tudja-e bocsátani a gazdasági szereplő a vonatkozó hirdetményben vagy a közbeszerzési dokumentumokban foglalt, a hatáskörrel rendelkezőként elismert hivatalos	<input type="checkbox"/> Igen <input type="checkbox"/> Nem [...]	Ajánlattevőnek ezt a pontot nem kell kitöltenie.

¹⁰² Felhívjuk a figyelmet, hogy amennyiben a gazdasági szereplő úgy **határozott**, hogy a szerződés egy részére alvállalkozói szerződést köt, és az alvállalkozó kapacitásait igénybe veszi annak a résznek a teljesítéséhez, akkor kérjük, hogy mindegyik ilyen alvállalkozóra nézve külön egységes európai közbeszerzési dokumentumot töltsön ki, lásd a fenti II. rész C. szakaszát.

<p>minőségellenőrző intézetek vagy hivatalok által kiállított bizonyítványokat, amelyek műszaki leírásokra vagy szabványokra való egyértelmű hivatkozással igazolják a termékek megfelelőségét?</p> <p>Amennyiben nem, úgy kérjük, adja meg ennek okát, és azt, hogy milyen egyéb bizonyítási eszközök bocsáthatók rendelkezésre: Ha a vonatkozó információ elektronikusan elérhető, kérjük, adja meg a következő információkat:</p>	<p>(internet cím, a kibocsátó hatóság vagy testület, a dokumentáció pontos hivatkozási adatai): [.....][.....][.....]</p>	
---	---	--

D: MINŐSÉGBIZTOSÍTÁSI RENDSZEREK ÉS KÖRNYEZETVÉDELMI VEZETÉSI SZABVÁNYOK

A gazdasági szereplőnek kizárólag abban az esetben kell információt megadnia, amennyiben a minőségbiztosítási rendszereket és/vagy környezetvédelmi vezetési szabványokat az ajánlatkérő szerv vagy a közszolgáltató ajánlatkérő előírta a vonatkozó hirdetményben vagy a hirdetményben hivatkozott közbeszerzési dokumentumokban.

Minőségbiztosítási rendszerek és környezetvédelmi vezetési szabványok	Válasz:	<u>KITÖLTÉSRE VONATKOZÓ INFORMÁCIÓK</u>
<p>Be tud-e nyújtani a gazdasági szereplő olyan, független testület által kiállított igazolást, amely tanúsítja, hogy a gazdasági szereplő egyes meghatározott minőségbiztosítási szabványoknak megfelel, ideértve a fogyatékossgal élők számára biztosított hozzáféréseire vonatkozó szabványokat is?</p> <p>Amennyiben nem, úgy kérjük, adja meg ennek okát, valamint azt, hogy milyen egyéb bizonyítási eszközök bocsáthatók rendelkezésre a minőségbiztosítási rendszert illetően:</p> <p>Ha a vonatkozó információ elektronikusan elérhető, kérjük, adja meg a következő információkat:</p>	<p><input type="checkbox"/> Igen <input type="checkbox"/> Nem</p> <p>[.....] [.....]</p> <p>(internet cím, a kibocsátó hatóság vagy testület, a dokumentáció pontos hivatkozási adatai): [.....][.....][.....]</p>	<p>Ajánlattevőnek ezt a pontot nem kell kitöltenie.</p>

<p>Be tud-e nyújtani a gazdasági szereplő olyan, független testület által kiállított igazolást, amely tanúsítja, hogy a gazdasági szereplő az előírt környezetvédelmi vezetési rendszereknek vagy szabványoknak megfelel?</p> <p>Amennyiben nem, úgy kérjük, adja meg ennek okát, valamint azt, hogy milyen egyéb bizonyítási eszközök bocsáthatók rendelkezésre a környezetvédelmi vezetési rendszereket vagy szabványokat illetően:</p> <p>Ha a vonatkozó információ elektronikusan elérhető, kérjük, adja meg a következő információkat:</p>	<p><input type="checkbox"/> Igen <input type="checkbox"/> Nem</p> <p>[.....] [.....]</p> <p>(internet cím, a kibocsátó hatóság vagy testület, a dokumentáció pontos hivatkozási adatai):</p> <p>[.....][.....][.....]</p>	<p>Ajánlattevőknek ezt a pontot nem kell kitöltenie.</p>
---	---	---

V. rész: Az alkalmasnak minősített részvételre jelentkezők számának csökkentése

A gazdasági szereplőnek kizárólag abban az esetben kell információt megadnia, ha az ajánlatkérő szerv vagy a közszolgáltató ajánlatkérő meghatározta az ajánlattételre vagy a párbeszédben való részvételre felhívandó részvételre jelentkezők számának csökkentésére alkalmazandó objektív és megkülönböztetésmentes szempontokat vagy szabályokat. Ez az információ, amelyhez kapcsolódhatnak a tanúsítványokra és egyéb igazolásokra (és azok típusára) vonatkozó követelmények, ha vannak ilyenek, a vonatkozó hirdetményben vagy a hirdetményben hivatkozott közbeszerzési dokumentumokban található.

Csak meghívásos eljárás, tárgyalásos eljárás, versenypárbeszéd és innovációs partnerség esetében:

A gazdasági szereplő kijelenti a következőket:

A számok csökkentése	Válasz:	<u>KITÖLTÉSRE VONATKOZÓ INFORMÁCIÓK</u>
<p>A gazdasági szereplő a következő módon felel meg a részvételre jelentkezők számának csökkentésére alkalmazandó objektív és megkülönböztetésmentes szempontoknak vagy szabványoknak:</p> <p>Amennyiben bizonyos tanúsítványok vagy egyéb igazolások szükségesek, kérjük,</p>	<p>[....]</p> <p><input type="checkbox"/> Igen <input type="checkbox"/> Nem¹⁰⁴</p> <p>(internet cím, a kibocsátó hatóság vagy testület, a dokumentáció pontos</p>	<p>Ajánlattevőknek ezt a pontot nem kell kitöltenie.</p>

tüntesse fel mindegyikre nézve, hogy a gazdasági szereplő rendelkezik-e a megkívánt dokumentumokkal: Ha e tanúsítványok vagy egyéb igazolások valamelyike elektronikus formában rendelkezésre áll ¹⁰³ , kérjük, hogy mindegyikre nézve adja meg a következő információkat:	hivatkozási adatai): [.....][.....][.....] ¹⁰⁵	
--	--	--

VI. rész: Záró nyilatkozat

Alulírott(ak) a hamis nyilatkozat következményeinek teljes tudatában kijelenti(k), hogy a fenti II–V. részben megadott információk pontosak és helytállóak.

Alulírott(ak) kijelenti(k), hogy a hivatkozott tanúsítványokat és egyéb igazolásokat kérésre képes(ek) lesz(nek) késelem nélkül rendelkezésre bocsátani, kivéve amennyiben:

a) Az ajánlatkérő szervnek vagy a közszolgáltató ajánlatkérőnek lehetősége van arra, hogy egy bármely tagállamban lévő, ingyenesen hozzáférhető nemzeti adatbázisba belépve közvetlenül hozzájusson a kiegészítő iratokhoz¹⁰⁶, vagy

b) Legkésőbb 2018. április 18-án¹⁰⁷ az ajánlatkérő szervezetnek vagy a közszolgáltató ajánlatkérőnek már birtokában van az érintett dokumentáció.

Alulírott(ak) hozzájárul(nak) ahhoz, hogy [az I. rész A. szakaszában megadott ajánlatkérő szerv vagy közszolgáltató ajánlatkérő] hozzáférjen a jelen egységes európai közbeszerzési dokumentum [a megfelelő rész/szakasz/pont azonosítása] alatt a [a közbeszerzési eljárás azonosítása: (rövid ismertetés, hivatkozás az Európai Unió Hivatalos Lapjában közzétett hirdetemnyre, hivatkozási szám)] céljára megadott információkat igazoló dokumentumokhoz.

Keltezés, hely, és – ahol megkívánt vagy szükséges – aláírás(ok): [.....]

¹⁰³ Kérjük, egyértelműen adja meg, melyik elemre vonatkozik a válasz.

¹⁰⁵ Kérjük, szükség szerint ismétlje.

¹⁰⁶ Feltéve, hogy a gazdasági szereplő megadta a szükséges információt (internet cím, a kibocsátó hatóság vagy testület, a dokumentáció pontos hivatkozási adatai), amely ezt lehetővé teszi az ajánlatkérő szerv vagy a közszolgáltató ajánlatkérő számára. Amennyiben szükséges, ehhez csatolni kell a hozzáférésre vonatkozó jóváhagyást.

¹⁰⁷ A 2014/24/EU irányelv 59. cikke (5) bekezdése második albekezdésének nemzeti végrehajtásától függően.

Az egységes európai közbeszerzési dokumentum formanyomtatványa

I. rész: A közbeszerzési eljárásra és az ajánlatkérő szerve vagy a közszolgáltató ajánlatkérőre vonatkozó információk

Olyan közbeszerzési eljárásoknál, amelyekben az eljárást megindító felhívást az Európai Unió Hivatalos Lapjában tették közzé, az I. részben előírt információ automatikusan beolvasásra kerül, feltéve, hogy az elektronikus ESPD-szolgáltatást¹ használták az egységes európai közbeszerzési dokumentum kitöltéséhez.

Az Európai Unió Hivatalos lapjában közzétett vonatkozó hirdetmény² hivatkozási adatai:
A Hivatalos Lap S sorozatának száma [053], dátum [2017. 03. 16.], [11] oldal,
a hirdetmény száma a Hivatalos Lap S sorozatban: [2][0][1][7]/S [0][5][3]-[0][9][7][5][7][2][]

Ha az eljárást megindító felhívás nem jelent meg az EU Hivatalos Lapjában, akkor az ajánlatkérő szervnek vagy a közszolgáltató ajánlatkérőnek kell kitöltenie az információt, amely lehetővé teszi a közbeszerzési eljárás egyértelmű azonosítását.

Amennyiben nincs előírva hirdetmény közzététele az Európai Unió Hivatalos Lapjában, kérjük, hogy adjon meg egyéb olyan információt, amely lehetővé teszi a közbeszerzési eljárás egyértelmű azonosítását (pl. nemzeti szintű közzététel hivatkozási adata): [...]

A KÖZBESZERZÉSI ELJÁRÁSRA VONATKOZÓ INFORMÁCIÓK

Az I. részben előírt információ automatikusan megjelenik, feltéve, hogy a fent említett elektronikus ESPD-szolgáltatást használják az egységes európai közbeszerzési dokumentum létrehozásához és kitöltéséhez. Ha nem, akkor ezt az információt a gazdasági szereplőnek kell kitöltenie.

<i>A beszerző azonosítása³</i>	Válasz: AK 06765
Név:	Simmelweis Egyetem
<i>Melyik beszerzést érinti?</i>	Válasz:
A közbeszerzés megnevezése vagy rövid ismertetése ⁴ :	Adásvételi keretszerződés textiltermékek gyártására, szállítására a Semmelweis Egyetem egészségügyi intézményei részére
Az ajánlatkérő szerv vagy a közszolgáltató ajánlatkérő által az aktához rendelt hivatkozási szám (adott esetben) ⁵ :	[]

Az egységes európai közbeszerzési dokumentum minden szakaszában az összes egyéb információt a gazdasági szereplőnek kell kitöltenie.

II. rész: A gazdasági szereplőre vonatkozó információk

A: A GAZDASÁGI SZEREPLŐRE VONATKOZÓ INFORMÁCIÓK

Azonosítás:	Válasz:
Név:	[]
Uniós adószám (HÉA-azonosító szám), adott esetben:	[]
Ha nincs uniós adószám (HÉA-azonosító szám), kérjük egyéb nemzeti azonosító szám feltüntetését, adott esetben, ha szükséges.	[]
Postai cím:	[.....]
Kapcsolattartó személy vagy személyek ⁶ :	[.....]
Telefon:	[.....]
E-mail cím:	[.....]
Internetcím (adott esetben):	[.....]
Általános információ:	Válasz:
A gazdasági szereplő mikro-, kis- vagy középvállalkozás ⁷ ?	[] Igen [] Nem
Csak ha a közbeszerzés fenntartott⁸: A gazdasági szereplő védett műhely, szociális vállalkozás ⁹ vagy védett munkahely-teremtési programok keretében fogja teljesíteni a szerződést?	[] Igen [] Nem
Ha igen, mi a fogyatékossgal élő vagy hátrányos helyzetű munkavállalók százalékos aránya?	[...]
Ha szükséges, kérjük, adja meg, hogy az érintett munkavállalók a fogyatékossgal élő vagy hátrányos helyzetű munkavállalók mely kategóriájába vagy kategóriáiba tartoznak.	[.....]
Adott esetben, a gazdasági szereplő szerepel-e az elismert (minősített) gazdasági szereplők hivatalos jegyzékében, vagy rendelkezik-e azzal egyenértékű igazolással (pl. nemzeti (elő)minősítési rendszer keretében)?	[] Igen [] Nem [] Nem alkalmazható

<p>Ha igen:</p> <p><u>Kérjük, válaszolja meg e szakasz további részeit, e rész B. szakaszát és amennyiben releváns, e rész C. szakaszát, adott esetben töltsse ki az V. részt, valamint mindenképpen töltsse ki és írja alá a VI. részt.</u></p> <p>a) Kérjük, adott esetben adja meg a jegyzék vagy az igazolás nevét és a vonatkozó nyilvántartási vagy igazolási számot:</p> <p>b) Ha a felvételtől szóló igazolás vagy tanúsítvány elektronikusan elérhető, kérjük, tüntesse fel:</p> <p>c) Kérjük, tüntesse fel a referenciákat, amelyek a felvétel vagy a tanúsítás alapul, és adott esetben a hivatalos jegyzékben elért minősítést¹⁰:</p> <p>d) A felvétel vagy a tanúsítás az összes előírt kiválasztási szempontra kiterjed?</p>	<p>a) [.....]</p> <p>b) (internet cím, a kibocsátó hatóság vagy testület, a dokumentáció pontos hivatkozási adatai): [.....][.....][.....][.....]</p> <p>c) [.....]</p> <p>d) [] Igen [] Nem</p>
<p>Ha nem:</p> <p><u>Ezen kívül kérjük, hogy KIZÁRÓLAG akkor töltsse ki a hiányzó információt a IV. rész A., B., C. vagy D. szakaszában az esettől függően, ha a vonatkozó hirdetmény vagy közbeszerzési dokumentumok ezt előírják:</u></p> <p>e) A gazdasági szereplő tud-e igazolást adni a társadalombiztosítási járulékok és adók megfizetéséről, vagy meg tudja-e adni azt az információt, amely lehetővé teszi az ajánlatkérő szerv vagy a közszolgáltató ajánlatkérő számára, hogy közvetlenül beszerezze azt bármely tagország díjmentesen hozzáférhető nemzeti adatbázisából? Ha a vonatkozó információ elektronikusan elérhető, kérjük, adja meg a következő információkat:</p>	<p>e) [] Igen [] Nem</p> <p>(internet cím, a kibocsátó hatóság vagy testület, a dokumentáció pontos hivatkozási adatai): [.....][.....][.....][.....]</p>
<p>Részvétel formája:</p>	<p>Válasz:</p>
<p>A gazdasági szereplő másokkal együtt vesz részt a közbeszerzési eljárásban?¹¹</p>	<p>[] Igen [] Nem</p>
<p>Ha igen, kérjük, biztosítsa, hogy a többi érintett külön egységes európai közbeszerzési dokumentum formanyomtatványt nyújtson be.</p>	

<p>Ha igen:</p> <p>a) Kérjük, adja meg a gazdasági szereplő csoportban betöltött szerepét (vezető, specifikus feladatokért felelős, ...):</p> <p>b) Kérjük, adja meg, mely gazdasági szereplők a közbeszerzési eljárásban együtt részt vevő csoport tagjai:</p> <p>c) Adott esetben a részt vevő csoport neve:</p>	<p>a): [.....]</p> <p>b): [.....]</p> <p>c): [.....]</p>
Részek	Válasz:
Adott esetben annak a résznek (azoknak a részeknek) a feltüntetése, amelyekre a gazdasági szereplő pályázni kíván:	[]

B: A GAZDASÁGI SZEREPLŐ KÉPVISELŐIRE VONATKOZÓ INFORMÁCIÓK

Adott esetben adja meg azon személyek nevét és címét, akik a jelen közbeszerzési eljárásban jogosultak képviselni a gazdasági szereplőt:

Képviselő, ha van:	Válasz:
Teljes név; a születési idő és hely, ha szükséges:	[.....]; [.....]
Beosztás/milyen minőségben jár el:	[.....]
Postai cím:	[.....]
Telefon:	[.....]
E-mail cím:	[.....]
Amennyiben szükséges, részletezze a képviseletre vonatkozó információkat (a képviselet formája, köre, célja stb.)	[.....]

C: MÁS SZERVEZETEK KAPACITÁSAINAK IGÉNYBEVÉTELÉRE VONATKOZÓ INFORMÁCIÓK

Igénybevétel:	Válasz:
Az alábbi IV. részben feltüntetett kiválasztási kritériumoknak és (adott esetben) az alábbi V. részben feltüntetett kritériumoknak és szabályoknak való megfelelés során a gazdasági szereplő igénybe veszi-e más szervezetek	[]Igen []Nem

kapacitásait?

Amennyiben igen, minden egyes érintett szervezetre vonatkozóan külön egységes európai közbeszerzési dokumentumban adja meg az e rész A. és B. szakaszában, valamint a III. részben meghatározott információkat, megfelelően kitöltve és az érintett szervezetek által aláírva.
Felhívjuk a figyelmet, hogy ennek magában kell foglalnia azokat a szakembereket vagy műszaki szervezeteket, akik/amelyek nem tartoznak közvetlenül a gazdasági szereplő vállalkozásához, különösen a minőség-ellenőrzés felelőseit, továbbá építési beruházásra irányuló közbeszerzési szerződés esetében azon szakembereket vagy műszaki szervezeteket, akiket/amelyeket a gazdasági szereplő a beruházás kivitelezéséhez igénybe vehet.
Amennyiben a gazdasági szereplő által igénybe vett meghatározott kapacitások tekintetében ez releváns, minden egyes szervezetre vonatkozóan adja meg a IV. és az V. részben meghatározott információkat is¹².

D: Információk azokról az alvállalkozókról, akiknek kapacitásait a gazdasági szereplő nem veszi igénybe

(Ezt a szakaszt csak akkor kell kitölteni, ha az ajánlatkérő szerv vagy a közszolgáltató ajánlatkérő kifejezetten előírja ezt az információt.)

Alvállalkozás:	Válasz:
Szándékozik-e a gazdasági szereplő a szerződés bármely részét alvállalkozásba adni harmadik félnek?	[]Igen []Nem Ha igen, és amennyiben ismert , kérjük, sorolja fel a javasolt alvállalkozókat: [...]

Ha az ajánlatkérő szerv vagy a közszolgáltató ajánlatkérő kifejezetten kéri ezt az információt az e szakaszban lévő információn kívül, akkor kérjük, adja meg az e rész A. és B. szakaszában és a III. részben előírt információt mindegyik érintett alvállalkozóra (alvállalkozói kategóriára) nézve.

III. rész: Kizárási okok

A: BÜNTETŐELJÁRÁSBAN HOZOTT ÍTÉLETEKKEL KAPCSOLATOS OKOK

A 2014/24/EU irányelv 57. cikkének (1) bekezdése a következő kizárási okokat határozza meg:

1. **Bűnszervezetben való részvétel¹³;**
2. **Korrupció¹⁴;**
3. **Csalás¹⁵;**
4. **Terrorista bűncselekmény vagy terrorista csoporthoz kapcsolódó bűncselekmény¹⁶;**
5. **Pénzmosás vagy terrorizmus finanszírozása¹⁷;**
6. **Gyermekmunka és az emberkereskedelem más formái¹⁸**

<i>Az irányelv 57. cikke (1) bekezdésében foglalt okokat végrehajtó nemzeti rendelkezések szerinti büntetőeljárársban hozott ítéletekkel kapcsolatos okok:</i>	Válasz:
Jogerősen elítélték-e a gazdasági szereplőt vagy a gazdasági szereplő igazgató, vezető vagy felügyelő testületének tagját, illetve az e testületek képviselőjére, az azokban való döntéshozatalra vagy azok kontrolljára vonatkozó jogkörrel rendelkező tagját a fent felsorolt okok valamelyikéért olyan ítéletben, amelyet nem több, mint öt évvel ezelőtt hoztak, vagy amelyben a közvetlenül meghatározott kizárás időtartama továbbra is alkalmazandó?	[] Igen [] Nem <i>Ha a vonatkozó információ elektronikusan elérhető, kérjük, adja meg a következő információkat: (internet cím, a kibocsátó hatóság vagy testület, a dokumentáció pontos hivatkozási adatai): [.....][.....][.....][.....]</i> ¹⁹
Amennyiben igen, kérjük, ²⁰ adja meg a következő információkat: a) Elítélés dátuma, adja meg, hogy az 1-6. pontok közül melyik érintett, valamint az ítélet okát (okait), b) Határozza meg az elítélt személyét []; c) Amennyiben az ítélet közvetlenül megállapítja:	a) Dátum: [], pont(ok): [], ok(ok): [] b) [.....] c) A kizárási időszak hossza [.....] és az érintett pont(ok) [] <i>Ha a vonatkozó információ elektronikusan elérhető, kérjük, adja meg a következő információkat: (internet cím, a kibocsátó hatóság vagy testület, a dokumentáció pontos hivatkozási adatai): [.....][.....][.....][.....]</i> ²¹
Ítéletek esetén hozott-e a gazdasági szereplő olyan intézkedéseket, amelyek a releváns kizárási okok ellenére igazolják megbízhatóságát ²² (Öntisztázás)?	[] Igen [] Nem
Amennyiben igen, kérjük, ismertesse ezeket az intézkedéseket ²³ :	[.....]

B: ADÓFIZETÉSI VAGY A TÁRSADALOMBIZTOSÍTÁSI JÁRULÉK FIZETÉSÉRE VONATKOZÓ KÖTELEZETTSÉG MEGSZEGÉSÉVEL KAPCSOLATOS OKOK

<i>Adó vagy társadalombiztosítási járulék fizetése:</i>	Válasz:
Teljesítette-e a gazdasági szereplő összes kötelezettségét az adók és	[] Igen [] Nem

<p>társadalombiztosítási járulékok megfizetése tekintetében, mind a székhelye szerinti országban, mind pedig az ajánlatkérő szerv vagy a közszolgáltató ajánlatkérő tagállamában, ha ez eltér a székhely szerinti országtól?</p>		
<p>Ha nem, akkor kérjük, adja meg a következő információkat: a) Érintett ország vagy tagállam b) Mi az érintett összeg? c) A kötelezettségesség megállapításának módja: 1) Bírósági vagy közigazgatási határozat: - Ez a határozat jogerős és végrehajtható? - Kérjük, adja meg az ítélet vagy a határozat dátumát. - Ítélet esetén, amennyiben erről közvetlenül rendelkezik, a kizárási időtartam hossza: 2) Egyéb mód? Kérjük, részletezze: d) Teljesítette-e a gazdasági szereplő kötelezettségeit oly módon, hogy az esedékes adókat, társadalombiztosítási járulékokat és az esetleges kamatokat és bírságokat megfizette, vagy ezek megfizetésére kötelezettséget vállalt?</p>	<p>Adók</p> <p>a) [.....] b) [.....]</p> <p>c1) <input type="checkbox"/> Igen <input type="checkbox"/> Nem</p> <p>- <input type="checkbox"/> Igen <input type="checkbox"/> Nem</p> <p>- [.....]</p> <p>- [.....]</p> <p>c2) [...]</p> <p>d) <input type="checkbox"/> Igen <input type="checkbox"/> Nem</p> <p>Ha igen, kérjük, részletezze: [.....]</p>	<p>Társadalombiztosítási hozzájárulás</p> <p>a) [.....] b) [.....]</p> <p>c1) <input type="checkbox"/> Igen <input type="checkbox"/> Nem</p> <p>- <input type="checkbox"/> Igen <input type="checkbox"/> Nem</p> <p>- [.....]</p> <p>- [.....]</p> <p>c2) [...]</p> <p>d) <input type="checkbox"/> Igen <input type="checkbox"/> Nem</p> <p>Ha igen, kérjük, részletezze: [.....]</p>
<p><i>Ha az adók vagy társadalombiztosítási járulékok befizetésére vonatkozó dokumentáció elektronikusan elérhető, kérjük, adja meg a következő információkat:</i></p>	<p>(internet cím, a kibocsátó hatóság vagy testület, a dokumentáció pontos hivatkozási adatai): ²⁴</p> <p>[.....][.....][.....]</p>	

C: FIZETÉSKÉPTELENSÉGGEL, ÖSSZEFÉRHETETLENSÉGGEL VAGY SZAKMAI KÖTELESSÉGSZEGÉSSSEL KAPCSOLATOS OKOK²⁵

Felhívjuk a figyelmet, hogy e közbeszerzés alkalmazásában lehetséges, hogy a következő kizárási okok valamelyikét a nemzeti jog, a vonatkozó hirdetmény vagy a közbeszerzési dokumentumok pontosabban meghatározzák. Így például a nemzeti jog rendelkezhet úgy, hogy a „súlyos szakmai köteletségesség” fogalma több különböző magatartásformát takarhat.

<p>Esetleges fizetése képtelenség, összeférhetetlenség vagy szakmai köteletségesség</p>	<p>Válasz:</p>
--	----------------

<p>A gazdasági szereplő tudomása szerint megszegte-e kötelezettségeit a környezetvédelmi, a szociális és a munkajog terén²⁶?</p>	<p><input type="checkbox"/> Igen <input type="checkbox"/> Nem</p> <p>Ha igen, hozott-e a gazdasági szereplő olyan intézkedéseket, amelyek e kizárási okok ellenére igazolják megbízhatóságát (Öntisztázás)?</p> <p><input type="checkbox"/> Igen <input type="checkbox"/> Nem</p> <p>Amennyiben igen, kérjük, ismertesse ezeket az intézkedéseket: [.....]</p>
<p>A gazdasági szereplő a következő helyzetek bármelyikében van-e:</p> <p>a) Csődeljárás, vagy</p> <p>b) Fizetésképtelenségi eljárás vagy felszámolási eljárás alatt áll, vagy</p> <p>c) Hitelezőkkel csődegyezséget kötött, vagy</p>	<p><input type="checkbox"/> Igen <input type="checkbox"/> Nem</p>
<p>d) A nemzeti törvények és rendeletek szerinti hasonló eljárás következtében bármely hasonló helyzetben van²⁷, vagy</p> <p>e) Vagyonát felszámoló vagy bíróság kezeli, vagy</p> <p>f) Üzleti tevékenységét felfüggesztette?</p> <p>Ha igen:</p> <ul style="list-style-type: none"> - Kérjük, részletezze: - Kérjük, ismertesse az okokat, amelyek miatt mégis képes lesz az alkalmazandó nemzeti szabályokat és üzletfolytonossági intézkedéseket figyelembe véve a szerződés teljesítésére²⁸. <p><i>Ha a vonatkozó információ elektronikusan elérhető, kérjük, adja meg a következő információkat:</i></p>	<p><input type="checkbox"/> Igen <input type="checkbox"/> Nem</p> <p>- [.....]</p> <p>- [.....]</p> <p>(internetcím, a kibocsátó hatóság vagy testület, a dokumentáció pontos hivatkozási adatai): [.....][.....][.....]</p>
<p>Elkövetett-e a gazdasági szereplő súlyos szakmai kötelelességzigést²⁹?</p> <p>Ha igen, kérjük, részletezze:</p>	<p><input type="checkbox"/> Igen <input type="checkbox"/> Nem,</p> <p>[.....]</p> <p>Ha igen, tett-e a gazdasági szereplő öntisztázó intézkedéseket?</p> <p><input type="checkbox"/> Igen <input type="checkbox"/> Nem</p> <p>Amennyiben igen, kérjük, ismertesse ezeket az intézkedéseket: [.....]</p>
<p>Kötött-e a gazdasági szereplő a verseny torzítását célzó megállapodást más gazdasági szereplőkkel?</p>	<p><input type="checkbox"/> Igen <input type="checkbox"/> Nem</p>

<p>Ha igen, kérjük, részletezze:</p>	<p>[...]</p> <p>Ha igen, tett-e a gazdasági szereplő öntisztázó intézkedéseket? <input type="checkbox"/> Igen <input type="checkbox"/> Nem</p> <p>Amennyiben igen, kérjük, ismertesse ezeket az intézkedéseket: [.....]</p>
<p>Van-e tudomása a gazdasági szereplőnek bármilyen összeférhetetlenségről³⁰ a közbeszerzési eljárásban való részvételéből fakadóan?</p> <p>Ha igen, kérjük, részletezze:</p>	<p><input type="checkbox"/> Igen <input type="checkbox"/> Nem</p> <p>[...]</p>
<p>Nyújtott-e a gazdasági szereplő vagy valamely hozzá kapcsolódó vállalkozás tanácsadást az ajánlatkérő szervnek vagy a közszolgáltató ajánlatkérőnek, vagy részt vett-e más módon a közbeszerzési eljárás előkészítésében?</p> <p>Ha igen, kérjük, részletezze:</p>	<p><input type="checkbox"/> Igen <input type="checkbox"/> Nem</p> <p>[...]</p>
<p>Tapasztalta-e a gazdasági szereplő valamely korábbi közbeszerzési szerződés vagy egy ajánlatkérő szervvel kötött korábbi szerződés vagy korábbi koncessziós szerződés lejárat előtti megszüntetését vagy az említett korábbi szerződéshez kapcsolódó kártérítési követelést vagy egyéb hasonló szankciókat?</p> <p>Ha igen, kérjük, részletezze:</p>	<p><input type="checkbox"/> Igen <input type="checkbox"/> Nem</p> <p>[...]</p> <p>Ha igen, tett-e a gazdasági szereplő öntisztázó intézkedéseket? <input type="checkbox"/> Igen <input type="checkbox"/> Nem</p> <p>Amennyiben igen, kérjük, ismertesse ezeket az intézkedéseket: [.....]</p>
<p>Megerősíti-e a gazdasági szereplő a következőket?</p> <p>a) A kizárási okok fenn nem állásának, illetve a kiválasztási kritériumok teljesülésének ellenőrzéséhez szükséges információk szolgáltatása során nem tett hamis nyilatkozatot,</p> <p>b) Nem tartott vissza ilyen információt,</p> <p>c) Késedelem nélkül be tudta nyújtani az ajánlatkérő szerv vagy a közszolgáltató ajánlatkérő által megkívánt kiegészítő iratokat, és</p>	<p><input type="checkbox"/> Igen <input type="checkbox"/> Nem</p>

<p>d) Nem kísérelte meg jogtalanul befolyásolni az ajánlatkérő szerv vagy a közszolgáltató ajánlatkérő döntéshozatali folyamatát, vagy olyan bizalmas információkat megszerezni, amelyek jogtalan előnyöket biztosítanak számára a közbeszerzési eljárásban, vagy gondatlanságból olyan félrevezető információkat szolgáltatni, amelyek érdemben befolyásolhatják a kizárásra, a kiválasztásra vagy az odaítélésre vonatkozó döntéseket.</p>	
--	--

D: EGYÉB, ADOTT ESETBEN AZ AJÁNLATKÉRŐ SZERV VAGY A KÖZSZOLGÁLTATÓ AJÁNLATKÉRŐ TAGÁLLAMÁNAK NEMZETI JOGSZABÁLYAIBAN ELŐÍRT KIZÁRÁSI OKOK

<i>Tisztán nemzeti kizárási okok</i>	Válasz:
<p>Vonatkoznak-e a gazdasági szereplőre azok a tisztán nemzeti kizárási okok, amelyeket a vonatkozó hirdetmény vagy a közbeszerzési dokumentumok meghatároznak?</p> <p><i>Ha a vonatkozó hirdetményben vagy a közbeszerzési dokumentumban megkívánt dokumentáció elektronikus formában rendelkezésre áll, kérjük, adja meg a következő információkat:</i></p>	<p>[] Igen [] Nem</p> <p>(internet cím, a kibocsátó hatóság vagy testület, a dokumentáció pontos hivatkozási adatai):</p> <p>[.....][.....][.....]³¹</p>
<p>Amennyiben a tisztán nemzeti kizárási okok fennállnak, tett-e a gazdasági szereplő öntisztázó intézkedéseket?</p> <p>Amennyiben igen, kérjük, ismertesse ezeket az intézkedéseket:</p>	<p>[] Igen [] Nem</p> <p>[.....]</p>

IV. rész: Kiválasztási szempontok

A kiválasztási szempontokat illetően (a szakasz vagy e rész A–D szakaszai), a gazdasági szereplő kijelenti a következőket:

a: AZ ÖSSZES KIVÁLASZTÁSI SZEMPONT ÁLTALÁNOS JELZÉSE

A gazdasági szereplőnek csak ezt a mezőt kell kitöltenie abban az esetben, ha az ajánlatkérő szerv vagy a közszolgáltató ajánlatkérő a vonatkozó hirdetményben vagy a hirdetményben hivatkozott közbeszerzési dokumentumokban jelezte, hogy a gazdasági szereplő szorítkozhat a IV. rész a szakaszának kitöltésére anélkül, hogy a IV. rész bármely további szakaszát ki kellene töltenie:

<i>Minden előírt kiválasztási szempont teljesítése</i>	Válasz:
--	---------

Megfelel az előírt kiválasztási szempontoknak:	<input type="checkbox"/> Igen <input type="checkbox"/> Nem
--	--

A: ALKALMASSÁG SZAKMAI TEVÉKENYSÉG VÉGZÉSÉRE

*A gazdasági szereplőnek **kizárólag** abban az esetben kell információt megadnia, amennyiben az érintett kiválasztási szempontot az ajánlatkérő szerv vagy a közszolgáltató ajánlatkérő előírta a vonatkozó hirdetményben vagy a hirdetményben hivatkozott közbeszerzési dokumentumokban.*

<i>Alkalmasság szakmai tevékenység végzésére</i>	Válasz:
<p>1) Be van jegyezve a letelepedés helye szerinti tagállamának vonatkozó szakmai vagy cégnyilvántartásába³²:</p> <p><i>Ha a vonatkozó információ elektronikusan elérhető, kérjük, adja meg a következő információkat:</i></p>	<p>[...]</p> <p>(internet cím, a kibocsátó hatóság vagy testület, a dokumentáció pontos hivatkozási adatai): [.....][.....][.....]</p>
<p>2) Szolgáltatásnyújtásra irányuló szerződéseknél:</p> <p>A gazdasági szereplőnek meghatározott engedéllyel kell-e rendelkeznie vagy meghatározott szervezet tagjának kell-e lennie ahhoz, hogy a gazdasági szereplő letelepedési helye szerinti országban az adott szolgáltatást nyújthassa?</p> <p><i>Ha a vonatkozó információ elektronikusan elérhető, kérjük, adja meg a következő információkat:</i></p>	<p><input type="checkbox"/> Igen <input type="checkbox"/> Nem</p> <p>Ha igen, kérjük, adja meg, hogy ez miben áll, és jelezze, hogy a gazdasági szereplő rendelkezik-e ezzel: [...] <input type="checkbox"/> Igen <input type="checkbox"/> Nem</p> <p>(internet cím, a kibocsátó hatóság vagy testület, a dokumentáció pontos hivatkozási adatai): [.....][.....][.....]</p>

B: GAZDASÁGI ÉS PÉNZÜGYI HELYZET

*A gazdasági szereplőnek **kizárólag** abban az esetben kell információt megadnia, amennyiben az érintett kiválasztási szempontot az ajánlatkérő szerv vagy a közszolgáltató ajánlatkérő előírta a vonatkozó hirdetményben vagy a hirdetményben hivatkozott közbeszerzési dokumentumokban.*

<i>Gazdasági és pénzügyi helyzet</i>	Válasz:
<p><i>1a) A gazdasági szereplő („általános”) éves árbevétele a vonatkozó hirdetményben vagy a közbeszerzési dokumentumokban előírt számú pénzügyi évben a következő:</i></p>	<p>[.....] év: [.....] árbevétel: [.....][...] pénz nem év: [.....] árbevétel: [.....][...] pénz nem év: [.....] árbevétel: [.....][...] pénz nem</p>

<p><u>Vagy</u></p> <p>1b) A gazdasági szereplő átlagos éves árbevétele a vonatkozó hirdetményben vagy a közbeszerzési dokumentumokban előírt számú évben a következő³³ ():</p> <p><i>Ha a vonatkozó információ elektronikusan elérhető, kérjük, adja meg a következő információkat:</i></p>	<p>(évek száma, átlagos árbevétele): [.....],[.....][...] pénznem</p> <p><i>(internetcím, a kibocsátó hatóság vagy testület, a dokumentáció pontos hivatkozási adatai):</i> [.....][.....][.....]</p>
<p>2a) A gazdasági szereplő éves („specifikus”) árbevétele a szerződés által érintett üzleti területre vonatkozóan, a vonatkozó hirdetményben vagy a közbeszerzési dokumentumokban meghatározott módon az előírt pénzügyi évek tekintetében a következő:</p> <p>Vagy</p>	<p>[.....] év: [.....] árbevétele: [.....][...] pénznem év: [.....] árbevétele: [.....][...] pénznem év: [.....] árbevétele: [.....][...] pénznem</p>
<p>2b) A gazdasági szereplő átlagos éves árbevétele a területen és a vonatkozó hirdetményben vagy a közbeszerzési dokumentumokban előírt számú évben a következő³⁴:</p> <p><i>Ha a vonatkozó információ elektronikusan elérhető, kérjük, adja meg a következő információkat:</i></p>	<p>(évek száma, átlagos árbevétele): [.....],[.....][...] pénznem</p> <p><i>(internetcím, a kibocsátó hatóság vagy testület, a dokumentáció pontos hivatkozási adatai):</i> [.....][.....][.....]</p>
<p>3) Amennyiben az (általános vagy specifikus) árbevételre vonatkozó információ nem áll rendelkezésre a kért időszak egészére vonatkozóan, kérjük, adja meg a gazdasági szereplő létrejöttének dátumát vagy azt az időpontot, amikor megkezdte üzleti tevékenységét:</p>	<p>[.....]</p>
<p>4) A vonatkozó hirdetményben vagy a közbeszerzési dokumentumokban meghatározott pénzügyi mutatók³⁵ tekintetében a gazdasági szereplő kijelenti, hogy az előírt mutató(k) tényleges értéke(i) a következő(k):</p> <p><i>Ha a vonatkozó információ elektronikusan elérhető, kérjük, adja meg a következő információkat:</i></p>	<p>(az előírt mutató azonosítása - x és y³⁶ aránya - és az érték): [.....], [.....]³⁷</p> <p><i>(internetcím, a kibocsátó hatóság vagy testület, a dokumentáció pontos hivatkozási adatai):</i> [.....][.....][.....]</p>
<p>5) Szakmai felelősségbiztosításának biztosítási összege a következő:</p> <p><i>Ha a vonatkozó információ elektronikusan</i></p>	<p>[.....],[.....][...] pénznem</p> <p><i>(internetcím, a kibocsátó hatóság vagy testület,</i></p>

<p>elérhető, kérjük, adja meg a következő információkat:</p>	<p>a dokumentáció pontos hivatkozási adatai): [.....][.....][.....]</p>
<p>6) Az esetleges egyéb gazdasági vagy pénzügyi követelmények tekintetében, amelyeket a vonatkozó hirdetményben vagy a közbeszerzési dokumentumokban meghatároztak, a gazdasági szereplő kijelenti a következőket:</p> <p>Ha a vonatkozó hirdetményben vagy a közbeszerzési dokumentumokban esetlegesen meghatározott vonatkozó dokumentáció elektronikus formában rendelkezésre áll, kérjük, adja meg a következő információkat:</p>	<p>[.....]</p> <p>(internet cím, a kibocsátó hatóság vagy testület, a dokumentáció pontos hivatkozási adatai): [.....][.....][.....]</p>

C: TECHNIKAI ÉS SZAKMAI ALKALMASSÁG

A gazdasági szereplőnek kizárólag abban az esetben kell információt megadni, amennyiben az érintett kiválasztási szempontot az ajánlatkérő szerv vagy a közszolgáltató ajánlatkérő előírta a vonatkozó hirdetményben vagy a hirdetményben hivatkozott közbeszerzési dokumentumokban.

<p>Technikai és szakmai alkalmasság</p>	<p>Válasz:</p>								
<p>1a) Csak építési beruházásra vonatkozó közbeszerzési szerződések esetében:</p> <p>A referencia-időszak folyamán³⁸ a gazdasági szereplő a meghatározott típusú munkákból a következőket végezte:</p> <p>Ha a legfontosabb munkák megfelelő elvégzésére és eredményére vonatkozó dokumentáció elektronikus formában rendelkezésre áll, kérjük, adja meg a következő információkat:</p>	<p>Évek száma (ezt az időszakot a vonatkozó hirdetmény vagy a közbeszerzési dokumentumok határozzák meg): [...]</p> <p>Munkák: [.....]</p> <p>(internet cím, a kibocsátó hatóság vagy testület, a dokumentáció pontos hivatkozási adatai): [.....][.....][.....]</p>								
<p>1b) Csak árubeszerzésre és szolgáltatásnyújtásra irányuló közbeszerzési szerződések esetében:</p> <p>A referencia-időszak folyamán³⁹ a gazdasági szereplő a meghatározott típusokon belül a következő főbb szállításokat végezte, vagy a következő főbb szolgáltatásokat nyújtotta: A lista elkészítésekor kérjük, tüntesse fel az összegeket, a dátumokat és a közületi vagy</p>	<p>Évek száma (ezt az időszakot a vonatkozó hirdetmény vagy a közbeszerzési dokumentumok határozzák meg): [...]</p> <table border="1"> <thead> <tr> <th>Leírás</th> <th>összegek</th> <th>dátumok</th> <th>megrendelők</th> </tr> </thead> <tbody> <tr> <td> </td> <td> </td> <td> </td> <td> </td> </tr> </tbody> </table>	Leírás	összegek	dátumok	megrendelők				
Leírás	összegek	dátumok	megrendelők						

magánmegrendelőket ⁴⁰ :	
2) A gazdasági szereplő a következő szakembereket vagy műszaki szervezeteket ⁴¹ veheti igénybe, különös tekintettel a minőségellenőrzésért felelős szakemberekre vagy szervezetekre: Építési beruházásra vonatkozó közbeszerzési szerződések esetében a gazdasági szereplő a következő szakembereket vagy műszaki szervezeteket veheti igénybe a munka elvégzéséhez:	[.....] [.....]
3) A gazdasági szereplő a minőség biztosítása érdekében a következő műszaki háttérrel veszi igénybe, valamint tanulmányi és kutatási létesítményei a következők:	[.....]
4) A gazdasági szereplő a következő ellátásilánc-irányítási és ellenőrzési rendszereket tudja alkalmazni a szerződés teljesítése során:	[.....]
5) Összetett leszállítandó termékek vagy teljesítendő szolgáltatások, vagy - rendkívüli esetben - különleges célra szolgáló termékek vagy szolgáltatások esetében: A gazdasági szereplő lehetővé teszi termelési vagy műszaki kapacitásaira , és amennyiben szükséges, a rendelkezésére álló tanulmányi és kutatási eszközökre és minőségellenőrzési intézkedéseire vonatkozó vizsgálatok ⁴² elvégzését.	[] Igen [] Nem
6) A következő iskolai végzettséggel és szakképzettséggel rendelkeznek: a) A szolgáltató vagy maga a vállalkozó, és/vagy (a vonatkozó hirdetményben vagy a közbeszerzési dokumentumokban foglalt követelményektől függően) b) Annak vezetői személyzete:	a) [.....] b) [.....]
7) A gazdasági szereplő a következő környezetvédelmi intézkedéseket tudja alkalmazni a szerződés teljesítése során:	[.....]

<p>8) A gazdasági szereplő éves átlagos statisztikai állományi-létszáma és vezetői létszáma az utolsó három évre vonatkozóan a következő volt:</p>	<p>Év, éves átlagos statisztikai állományi-létszám: [.....],[.....], [.....],[.....], [.....],[.....], Év, vezetői létszám: [.....],[.....], [.....],[.....], [.....],[.....]</p>
<p>9) A következő eszközök, berendezések vagy műszaki felszerelések fognak a gazdasági szereplő rendelkezésére állni a szerződés teljesítéséhez:</p>	<p>[.....]</p>
<p>10) A gazdasági szereplő a szerződés következő részére (azaz százalékára) nézve kíván esetleg harmadik féllel szerződést kötni⁴³:</p>	<p>[.....]</p>
<p>11) Árubeszerzésre irányuló közbeszerzési szerződés esetében:</p> <p>A gazdasági szereplő szállítani fogja a leszállítandó termékekre vonatkozó mintákat, leírásokat vagy fényképeket, amelyeket nem kell hitelességi tanúsítványnak kísérnie;</p> <p>Adott esetben a gazdasági szereplő továbbá kijelenti, hogy rendelkezésre fogja bocsátani az előírt hitelességi igazolásokat.</p> <p><i>Ha a vonatkozó információ elektronikusan elérhető, kérjük, adja meg a következő információkat:</i></p>	<p>[] Igen [] Nem</p> <p>[] Igen [] Nem</p> <p><i>(internet cím, a kibocsátó hatóság vagy testület, a dokumentáció pontos hivatkozási adatai):</i></p> <p>[.....][.....][.....]</p>
<p>12) Árubeszerzésre irányuló közbeszerzési szerződés esetében:</p> <p>Rendelkezésre tudja-e bocsátani a gazdasági szereplő a vonatkozó hirdetményben vagy a közbeszerzési dokumentumokban foglalt, a hatáskörrel rendelkezőként elismert hivatalos minőségellenőrző intézetek vagy hivatalok által kiállított bizonyítványokat, amelyek műszaki leírásokra vagy szabványokra való egyértelmű hivatkozással igazolják a termékek megfelelőségét?</p> <p>Amennyiben nem, úgy kérjük, adja meg ennek okát, és azt, hogy milyen egyéb bizonyítási eszközök bocsáthatók rendelkezésre:</p>	<p>[] Igen [] Nem</p> <p>[...]</p> <p><i>(internet cím, a kibocsátó hatóság vagy testület, a dokumentáció pontos hivatkozási adatai):</i></p> <p>[.....][.....][.....]</p>

Ha a vonatkozó információ elektronikusan elérhető, kérjük, adja meg a következő információkat:

D: MINŐSÉGBIZTOSÍTÁSI RENDSZEREK ÉS KÖRNYEZETVÉDELMI VEZETÉSI SZABVÁNYOK

A gazdasági szereplőnek kizárólag abban az esetben kell információt megadnia, amennyiben a minőségbiztosítási rendszereket és/vagy környezetvédelmi vezetési szabványokat az ajánlatkérő szerv vagy a közszolgáltató ajánlatkérő előírta a vonatkozó hirdetményben vagy a hirdetményben hivatkozott közbeszerzési dokumentumokban.

Minőségbiztosítási rendszerek és környezetvédelmi vezetési szabványok	Válasz:
<p>Be tud-e nyújtani a gazdasági szereplő olyan, független testület által kiállított igazolást, amely tanúsítja, hogy a gazdasági szereplő egyes meghatározott minőségbiztosítási szabványoknak megfelel, ideértve a fogyatékossgal élők számára biztosított hozzáférésére vonatkozó szabványokat is?</p>	<p><input type="checkbox"/> Igen <input type="checkbox"/> Nem</p>
<p>Amennyiben nem, úgy kérjük, adja meg ennek okát, valamint azt, hogy milyen egyéb bizonyítási eszközök bocsáthatók rendelkezésre a minőségbiztosítási rendszert illetően:</p> <p><i>Ha a vonatkozó információ elektronikusan elérhető, kérjük, adja meg a következő információkat:</i></p>	<p>[.....] [.....]</p> <p>(internet cím, a kibocsátó hatóság vagy testület, a dokumentáció pontos hivatkozási adatai): [.....][.....][.....]</p>
<p>Be tud-e nyújtani a gazdasági szereplő olyan, független testület által kiállított igazolást, amely tanúsítja, hogy a gazdasági szereplő az előírt környezetvédelmi vezetési rendszereknek vagy szabványoknak megfelel?</p> <p>Amennyiben nem, úgy kérjük, adja meg ennek okát, valamint azt, hogy milyen egyéb bizonyítási eszközök bocsáthatók rendelkezésre a környezetvédelmi vezetési rendszereket vagy szabványokat illetően:</p> <p><i>Ha a vonatkozó információ elektronikusan elérhető, kérjük, adja meg a következő információkat:</i></p>	<p><input type="checkbox"/> Igen <input type="checkbox"/> Nem</p> <p>[.....] [.....]</p> <p>(internet cím, a kibocsátó hatóság vagy testület, a dokumentáció pontos hivatkozási adatai): [.....][.....][.....]</p>

V. rész: Az alkalmasnak minősített részvételre jelentkezők számának csökkentése

A gazdasági szereplőnek kizárólag abban az esetben kell információt megadni, ha az ajánlatkérő szerv vagy a közszolgáltató ajánlatkérő meghatározta az ajánlattételre vagy a párbeszédben való részvételre felhívandó részvételre jelentkezők számának csökkentésére alkalmazandó objektív és megkülönböztetésmentes szempontokat vagy szabályokat. Ez az információ, amelyhez kapcsolódhatnak a tanúsítványokra és egyéb igazolásokra (és azok típusára) vonatkozó követelmények, ha vannak ilyenek, a vonatkozó hirdetményben vagy a hirdetményben hivatkozott közbeszerzési dokumentumokban található. Csak meghívásos eljárás, tárgyalásos eljárás, versenypárbeszéd és innovációs partnerség esetében:

A gazdasági szereplő kijelenti a következőket:

A számok csökkentése	Válasz:
<p>A gazdasági szereplő a következő módon felel meg a részvételre jelentkezők számának csökkentésére alkalmazandó objektív és megkülönböztetésmentes szempontoknak vagy szabályoknak:</p> <p>Amennyiben bizonyos tanúsítványok vagy egyéb igazolások szükségesek, kérjük, tüntesse fel mindegyikre nézve, hogy a gazdasági szereplő rendelkezik-e a megkívánt dokumentumokkal:</p> <p>Ha e tanúsítványok vagy egyéb igazolások valamelyike elektronikus formában rendelkezésre áll⁴⁴, kérjük, hogy mindegyikre nézve adja meg a következő információkat:</p>	<p>[...]</p> <p>[] Igen [] Nem⁴⁵</p> <p>(internet cím, a kibocsátó hatóság vagy testület, a dokumentáció pontos hivatkozási adatai):</p> <p>[.....][.....][.....]⁴⁶</p>

VI. rész: Záró nyilatkozat

Alulírott(ak) a hamis nyilatkozat következményeinek teljes tudatában kijelenti(k), hogy a fenti II-V. részben megadott információk pontosak és helytállóak.

Alulírott(ak) kijelenti(k), hogy a hivatkozott tanúsítványokat és egyéb igazolásokat kérésre képes(ek) lesz(nek) késedelem nélkül rendelkezésre bocsátani, kivéve amennyiben:

a) Az ajánlatkérő szervnek vagy a közszolgáltató ajánlatkérőnek lehetősége van arra, hogy egy bármely tagállamban lévő, ingyenesen hozzáférhető nemzeti adatbázisba belépve közvetlenül hozzájusson a kiegészítő iratokhoz⁴⁷, vagy

b) Legkésőbb 2018. október 18-án⁴⁸ az ajánlatkérő szervezetnek vagy a közszolgáltató ajánlatkérőnek már birtokában van az érintett dokumentáció.

Alulírott(ak) hozzájárul(nak) ahhoz, hogy a Semmelweis Egyetem [az I. rész A. szakaszában megadott ajánlatkérő szerv vagy közszolgáltató ajánlatkérő] hozzáférjen a jelen egységes európai közbeszerzési dokumentum II-III. része [a megfelelő rész/szakasz/pont azonosítása] alatt a Textiltermékek gyártása, szállítása a SE egészségügyi intézményei részére /TED 2017/S -/ [a

097572/ [a közbeszerzési eljárás azonosítása: (rövid ismertetés, hivatkozás az *Európai Unió Hivatalos Lapjában* közzétett hirdetemnyre, hivatkozási szám)] céljára megadott információkat igazoló dokumentumokhoz.

Keltezés, hely, és - ahol megkívánt vagy szükséges - aláírás(ok): [.....]

- ¹ A Bizottság szervezeti egységei az elektronikus ESPD-szolgáltatást díjmentesen bocsátják az ajánlatkérő szervek, a közszolgáltató ajánlatkérők, a gazdasági szereplők, az elektronikus szolgáltatók és más érdekelt felek rendelkezésére.
- ² **Ajánlatkérő szervek részére:** vagy az eljárást megindító felhívásként alkalmazott **Előzetes tájékoztató**, vagy **Szerződésszövegről szóló hirdetemny**.
Közszolgáltató ajánlatkérők részére: az eljárást megindító felhívásként alkalmazott **Időszakos előzetes tájékoztató**, **Szerződésszövegről szóló hirdetemny**, vagy a **Minősítési rendszer meglétéről szóló hirdetemny**
- ³ *A vonatkozó hirdetemny I. szakaszának I.1 pontjából átmásolandó információ.* Közös közbeszerzés esetén kérjük feltüntetni minden résztvevő beszerző nevét.
- ⁴ *Lásd a vonatkozó hirdetemny II.1.1 és II.1.3 pontját.*
- ⁵ *Lásd a vonatkozó hirdetemny II.1.1 pontját.*
- ⁶ Kérjük, ismétlje meg a kapcsolattartó személyekre vonatkozó információt, ahányszor szükséges.
- ⁷ Lásd a Bizottság 2003. május 6-i ajánlását a mikro-, kis és középvállalkozások meghatározásáról (HL L 124., 2003.5.20., 36. o.). Ez az információ csak statisztikai célból szükséges.
Mikrovállalkozás: olyan vállalkozás, amely 10-nél kevesebb főt foglalkoztat, és amelynek éves forgalma és/vagy éves mérlegfőösszege nem haladja meg a 2 millió eurót.
Kisvállalkozás: olyan vállalkozás, amely 50-nél kevesebb főt foglalkoztat, és amelynek éves forgalma és/vagy éves mérlegfőösszege nem haladja meg a 10 millió eurót;
Középvállalkozás: olyan vállalkozás, amely nem mikro- és nem kisvállalkozás, és amely 250-nél kevesebb főt foglalkoztat, és amelynek éves forgalma nem haladja meg az 50 millió eurót, és/vagy éves mérlegfőösszege nem haladja meg a 43 millió eurót.
- ⁸ Lásd a szerződésszövegről szóló hirdetemny III.1.5. pontját.
- ⁹ Azaz fő célja a fogyatékossgal élő vagy hátrányos helyzetű személyek szociális és szakmai beilleszkedése.
- ¹⁰ A hivatkozások és a minősítés, ha van ilyen, a tanúsításon szerepelnek.
- ¹¹ Nevezetesen egy csoport, konzorcium, közös vállalkozás vagy hasonló részeként.
- ¹² Pl. a minőség-ellenőrzésben részt vevő műszaki szervezetek esetében: IV. rész C. szakasz, 3. pont.
- ¹³ A szervezett bűnözés elleni küzdelemről szóló, 2008. október 24-i 2008/841/IB tanácsi kerethatározat (HL L 300., 2008.11.11., 42. o.) 2. cikkében meghatározottak szerint.
- ¹⁴ Az Európai Közösségek tisztviselőit és az Európai Unió tagállamainak tisztviselőit érintő korrupció elleni küzdelemről szóló egyezmény (HL C 195., 1997.6.25., 1. o.) 3. cikkében és a Tanács 2003. július 22-i, a magánszektorban tapasztalható korrupció elleni küzdelemről szóló 2003/568/IB kerethatározatának (HL L 192., 2003.7.31., 54. o.) 2. cikke (1) bekezdésében meghatározottak szerint. Ez a kizárási ok magában foglalja az ajánlatkérő szerv (közszolgáltató ajánlatkérő) vagy a gazdasági szereplő nemzeti jogában meghatározott korrupciót is.
- ¹⁵ Az Európai Közösségek pénzügyi érdekeinek védelméről szóló egyezmény 1. cikke értelmében (HL C 316., 1995.11.27., 48. o.)
- ¹⁶ A terrorizmus elleni küzdelemről szóló, 2002. június 13-i 2002/475/IB tanácsi kerethatározat (HL L 164., 2002.6.22., 3. o.) 1. és 3. cikkében meghatározottak szerint. Ez a kizárási ok magában foglalja az említett kerethatározat 4. cikke szerinti, bűncselekményre való felbujtást, bűnségélyt vagy kísérletet.
- ¹⁷ A pénzügyi rendszereknek a pénzmosás, valamint terrorizmus finanszírozása céljára való felhasználásának megelőzéséről szóló, 2005. október 26-i 2005/60/EK európai parlamenti és tanácsi irányelv (HL L 309., 2005.11.25., 15. o.) 1. cikkében meghatározottak szerint.
- ¹⁸ Az emberkereskedelem megelőzéséről, és az ellene folytatott küzdelemről, az áldozatok védelméről, valamint a 2002/629/IB tanácsi kerethatározat felváltásáról szóló, 2011. április 5-i 2011/36/EU európai parlamenti és tanácsi irányelv (HL L 101., 2011.4.15., 1. o.) 2. cikkében meghatározottak szerint.
- ¹⁹ Kérjük, szükség szerint ismétlje.
- ²⁰ Kérjük, szükség szerint ismétlje.
- ²¹ Kérjük, szükség szerint ismétlje.
- ²² A 2014/24/EU irányelv 57. cikke (6) bekezdését végrehajtó nemzeti rendelkezésekkel összhangban.
- ²³ Az elkövetett bűncselekmény jellegét figyelembe véve (egyszeri, ismételt, szisztematikus) a magyarázatnak tükröznie kell e megtett intézkedések megfelelőségét.
- ²⁴ Kérjük, szükség szerint ismétlje.

- 25 Lásd a 2014/24/EU irányelv 57. cikkének (4) bekezdését.
- 26 E közbeszerzés alkalmazásában a nemzeti jogban, a vonatkozó hirdetményben vagy a közbeszerzési dokumentumokban vagy a 2014/24/EU irányelv 18. cikke (2) bekezdésében hivatkozottak szerint
- 27 Lásd a nemzeti jogot, a vonatkozó hirdetményt vagy a közbeszerzési dokumentumokat.
- 28 Ezt az információt nem kell megadni abban az esetben, ha az a)-f) pontokban felsorolt esetek valamelyikében a gazdasági szereplők kizárását a nemzeti jog kötelezővé tette az eltérés lehetősége nélkül abban az esetben, ha a gazdasági szereplő mindazonáltal képes a szerződés teljesítésére.
- 29 Adott esetben lásd a nemzeti jog, a vonatkozó hirdetmény vagy a közbeszerzési dokumentumok meghatározásait.
- 30 A nemzeti jogban, a vonatkozó hirdetményben vagy a közbeszerzési dokumentumokban jelzettek szerint.
- 31 Kérjük, szükség szerint ismétlje.
- 32 A 2014/24/EU irányelv XI. mellékletében leírtak szerint egyes tagállamok gazdasági szereplőinek egyes esetekben az adott mellékletben meghatározott egyéb követelményeknek is meg kell felelniük.
- 33 Csak amennyiben a vonatkozó hirdetmény vagy a közbeszerzési dokumentumok lehetővé teszik.
- 34 Csak amennyiben a vonatkozó hirdetmény vagy a közbeszerzési dokumentumok lehetővé teszik.
- 35 Pl. az eszközök és a források aránya.
- 36 Pl. az eszközök és a források aránya.
- 37 Kérjük, szükség szerint ismétlje.
- 38 Az ajánlatkérő szervek nem több, mint öt évet írhatnak elő, és elfogadhatnak öt évnél régebbi tapasztalatot.
- 39 Az ajánlatkérő szervek nem több, mint három évet írhatnak elő, és elfogadhatnak három évnél régebbi tapasztalatot.
- 40 Vagyis minden megrendelőt fel kell sorolni, és a listának tartalmaznia kell mind a közületi, mind pedig a magánmegrendelőket az érintett szállítások vagy szolgáltatások tekintetében.
- 41 Azon szakemberekre és műszaki szervezetekre vonatkozóan, akiket/amelyeket nem közvetlenül a gazdasági szereplő vállalkozása alkalmaz, ám akik/amelyek kapacitását a gazdasági szereplő igénybe veszi, a II. rész C. szakaszában meghatározottak szerint, külön-külön egységes európai közbeszerzési dokumentumot kell kitölteni.
- 42 A vizsgálatot az ajánlatkérő szerv vagy - amennyiben az utóbbi ezt jóváhagyja - nevében a szállító/szolgáltató székhelye szerinti ország egy erre illetékes hivatalos szerve végezheti el.
- 43 Felhívjuk a figyelmet, hogy amennyiben a gazdasági szereplő úgy határozott, hogy a szerződés egy részére alvállalkozói szerződést köt, és az alvállalkozó kapacitásait igénybe veszi annak a résznek a teljesítéséhez, akkor kérjük, hogy mindegyik ilyen alvállalkozóra nézve külön egységes európai közbeszerzési dokumentumot töltsön ki, lásd a fenti II. rész C. szakaszát.
- 44 Kérjük, egyértelműen adja meg, melyik elemre vonatkozik a válasz.
- 45 Kérjük, szükség szerint ismétlje.
- 46 Kérjük, szükség szerint ismétlje.
- 47 Feltéve, hogy a gazdasági szereplő megadta a szükséges információt (internetcím, a kibocsátó hatóság vagy testület, a dokumentáció pontos hivatkozási adatai), amely ezt lehetővé teszi az ajánlatkérő szerv vagy a közszolgáltató ajánlatkérő számára. Amennyiben szükséges, ehhez csatolni kell a hozzáférésre vonatkozó jóváhagyást.
- 48 A 2014/24/EU irányelv 59. cikke (5) bekezdése második albekezdésének nemzeti végrehajtásától függően.

IV. FEJEZET

TÁJÉKOZTATÓ A KÖZBESZERZÉSI ELJÁRÁS LEFOLYTATÁSÁRÓL

1. Az ajánlat felbontása

Az ajánlatokat tartalmazó iratok felbontása az ajánlattételi határidő lejártának időpontjában kerül megkezdésre. A bontás mindaddig tart, amíg a határidő lejártáig benyújtott összes ajánlat felbontásra nem kerül.

A nem elektronikusan benyújtott ajánlatok felbontásánál csak az ajánlatkérő, az ajánlattevők, valamint az általuk meghívott személyek, továbbá - a közbeszerzéshez támogatásban részesülő ajánlatkérő esetében - a külön jogszabályban meghatározott szervek képviselői és személyek lehetnek jelen. E személyek a bontáson a felolvasólapba betekinhetnek.

Az ajánlatok felbontásakor ismertetésre kerül az ajánlattevők neve, címe (székhelye, lakóhelye), valamint azok a főbb, számszerűsíthető adatok, amelyek az értékelési szempont alapján értékelésre kerülnek.

Az ajánlatkérő az ajánlatok bontásának megkezdésekor, az ajánlatok felbontása előtt közvetlenül ismertetheti a szerződés teljesítéséhez rendelkezésre álló anyagi fedezet összegét.

A nem elektronikusan beadott ajánlatok felbontásáról és a felolvasott adatok ismertetéséről az ajánlatkérő jegyzőkönyvet készít, amelyet a bontástól számított öt napon belül megküld az összes ajánlattevőnek.

2. Az ajánlatok elbírálása, érvényesség vizsgálata

2.1. Hiánypótlás, felvilágosítás (Kbt. 71. § alapján)

A Kbt. 71. § (1) bekezdése alapján az ajánlatkérő köteles az összes ajánlattevő számára azonos feltételekkel biztosítani a hiánypótlás lehetőségét, valamint az ajánlatban található, nem egyértelmű kijelentések, nyilatkozatok, igazolások tartalmának tisztázása érdekében az ajánlattevőtől felvilágosítást kérni. Ajánlatkérő egy alkalommal rendel el újabb hiánypótlást, ha a hiánypótlással ajánlattevő az ajánlatában korábban nem szereplő gazdasági szereplőt von be az eljárásba, és e gazdasági szereplőre tekintettel lenne szükség az újabb hiánypótlásra.

A hiányok pótlása csak arra irányulhat, hogy az ajánlat vagy részvételi jelentkezés megfeleljen a közbeszerzési dokumentumok vagy a jogszabályok előírásainak. A hiánypótlás során az ajánlatban vagy részvételi jelentkezésben szereplő iratokat – ideértve a 69. § (4)-(5) bekezdése szerint benyújtandó dokumentumokat is – módosítani és kiegészíteni is lehet.

Amíg bármely ajánlattevő számára hiánypótlásra vagy felvilágosítás nyújtására – a Kbt. 71. § (2) bekezdés szerinti felszólításban, illetve értesítésben megjelölt - határidő van folyamatban, az ajánlattevő pótolhat olyan hiányokat, amelyekre nézve az ajánlatkérő nem hívta fel hiánypótlásra.

Az ajánlatkérő köteles újabb hiánypótlást elrendelni, ha a korábbi hiánypótlási felhívás(ok)ban nem szereplő hiányt észlelt. A korábban megjelölt hiányok a későbbi hiánypótlások során már nem pótolhatók.

Az ajánlatkérő kizárólag a Kbt. 71. § (1)-(2) bekezdése szerint és csak olyan felvilágosítást kérhet, amely az ajánlat elbírálása érdekében szükséges, a felvilágosítás kérése nem irányulhat az ajánlattevővel történő tárgyalásra.

A hiánypótlás vagy a felvilágosítás megadása nem járhat:

a) a 2. § (1)-(3) és (5) bekezdésében foglalt alapelvek sérelmével és

b) az ajánlatban a beszerzés tárgyának jellemzőire, az ajánlattevő szerződéses kötelezettsége végrehajtásának módjára vagy a szerződés más feltételeire vonatkozó dokumentum tekintetében csak olyan nem jelentős, egyedi részletkérdésre vonatkozó hiba javítható vagy hiány pótolható, továbbá átalánydíjas szerződés esetén az árazott költségvetés (részletes árajánlat) valamely tétele és egységára pótolható, módosítható, kiegészíthető vagy törölhető, amelynek változása a teljes ajánlati árat vagy annak értékelés alá eső részösszegét és az ajánlattevők között az értékeléskor kialakuló sorrendet nem befolyásolja. [Kbt. 71. § (8) bekezdése]

(9) Az ajánlatkérő köteles meggyőződni arról, hogy a hiánypótlás vagy a felvilágosítás megadása a Kbt. 71. §-ban foglaltaknak megfelel. A (3) vagy (8)-(9) bekezdés rendelkezéseinek megsértése esetén, vagy ha a hiánypótlást, felvilágosítást megadását nem, vagy nem az előírt határidőben teljesítették, kizárólag az eredeti ajánlati példányt (példányokat) lehet figyelembe venni az elbírálás során.

2.2 Számítási hiba javítása

Ha az ajánlatkérő az ajánlatban az értékelés eredményére kiható számítási hibát észlel, annak javítását az ajánlatkérő végzi el úgy, hogy a közbeszerzés tárgya elemeinek tételesen meghatározott értékeit (az alapadatokat) alapul véve számítja ki az összesített ellenértéket vagy más – az ajánlatban megtalálható számításon alapuló – adatot. A számítási hiba javításáról az összes ajánlattevőt egyidejűleg, közvetlenül, írásban, haladéktalanul tájékoztatni kell [Kbt. 71. § (10) bekezdés.].

A közbeszerzési (döntőbizottsági) gyakorlat alapján azonban ebben a körben kizárólag azok a hibák kerülhetnek javításra, amelyek hibás matematikai műveletekből (összeadási, szorzási hibák) erednek, és nyilvánvalóan szembeötlők. Nem kerülhetnek javításra e körben a kiírással ellentétes, vagy hiányos árképzésre visszavezethető hibák, hiányosságok, az ajánlatkérő nem képezhet „új” árelemeket, nem pótolhat ajánlattételi hiányosságokat, nem javíthat hibás számítási módokat. Továbbá az ajánlatkérő nem köteles átszámolni a teljes ajánlatot, javítási kötelezettsége a nyilvánvaló, szembeötlő számítási hibák javítására terjed ki.

2.3 Aránytalanul alacsony ár vizsgálata

Az ajánlatkérő az értékelés szempontjából lényeges ajánlati elemek tartalmát megalapozó adatokat, valamint indokolást köteles írásban kérni és erről a kérésről a többi ajánlattevőt egyidejűleg, írásban értesíteni, ha az ajánlat a megkötni kívánt szerződés tárgyára figyelemmel aránytalanul alacsony összeget tartalmaz az értékelési szempontként figyelembe vett ár vagy költség, vagy azoknak valamely önállóan értékelésre kerülő eleme tekintetében, amely a Kbt. 76. § szerint önállóan értékelésre kerül [Kbt. 72. § (1) bekezdés]. Az ajánlatkérő

a vizsgálat, és az ajánlat e tekintetben történő értékelése során a Kbt. 72. § (2)-(7) bekezdései szerint jár el.

2.4 Az ajánlati kötöttség időtartama

Az ajánlattételi határidő lejártától számított 60 nap, (ajánlati felhívás IV.2.6) pontjában 2 hónapban került meghatározásra, mivel a hirdetmény a 60 nap megjelölésre nem ad lehetőséget, ezért Ajánlatkérő a 2 hónap alatt 60 napot ért) tekintettel arra, hogy ajánlatkérő a közbeszerzések központi ellenőrzéséről és engedélyezéséről szóló 320/2015. (X. 30.) Korm. rendeletben foglaltak szerint köteles eljárni jelen közbeszerzési eljárás vonatkozásában.

Az Ajánlatkérő indokolt esetben az ajánlati kötöttség lejártának időpontját megelőzően írásban felkéri az ajánlattevőket ajánlataiknak meghatározott időpontig történő további fenntartására, az ajánlati kötöttség kiterjesztése legfeljebb az ajánlati kötöttség lejártának eredeti időpontjától számított hatvan napot. Ha bármely ajánlattevő az Ajánlatkérő által megadott határidőben nem nyilatkozik, úgy kell tekinteni, hogy ajánlatát az Ajánlatkérő által megjelölt időpontig fenntartja. Ha valamelyik ajánlattevő az ajánlatát nem tartja fenn, az ajánlati kötöttség lejártának eredeti időpontját követően az Ajánlatkérő eljárás további részében, az értékelés során ajánlatát figyelmen kívül hagyja.

Az ajánlatok elbírálásáról szóló írásbeli összegezésnek az ajánlattevők részére történt megküldése napjától a nyertes ajánlattevő és – a Kbt. 131 § (4) bekezdése szerinti esetben – a második legkedvezőbb ajánlatot tett ajánlattevő ajánlati kötöttsége további harminc nappal meghosszabbodik.

3. Az ajánlat érvénytelensége

Az ajánlat érvénytelen a Kbt. 73. § alapján, ha

- „(1) a) azt az ajánlattételi, illetve részvételi határidő lejártá után nyújtották be;
b) az ajánlattevőt, részvételre jelentkezőt az eljárásból kizárták;
c) ha az ajánlattevő vagy részvételre jelentkező alvállalkozója, vagy az alkalmasság igazolásában részt vevő szervezet a 62. § (1) bekezdés i) pontja, vagy az adott eljárásban felmerült magatartása alapján j) pontja szerinti kizáró ok miatt kizárásra került;
d) az ajánlattevő vagy részvételre jelentkező nem felel meg a szerződés teljesítéséhez szükséges alkalmassági követelményeknek, vagy nem igazolta megfelelően a követelményeknek való megfelelést;
e) egyéb módon nem felel meg az ajánlati, ajánlattételi vagy részvételi felhívásban és a közbeszerzési dokumentumokban, valamint a jogszabályokban meghatározott feltételeknek, ide nem értve a részvételi jelentkezés és az ajánlat ajánlatkérő által előírt formai követelményeit;
f) az ajánlattevő vagy részvételre jelentkező
fa) valamely adatot a 44. § (2)-(3) bekezdésébe ütköző módon minősít üzleti titoknak és ezt az ajánlatkérő hiánypótlási felhívását követően sem javítja; vagy
fb) a 44. § (1) bekezdése szerinti indokolás a hiánypótlást követően sem megfelelő.

(2) Az (1) bekezdésben foglaltakon túl az ajánlat érvénytelen, ha aránytalanul alacsony ellenszolgáltatást vagy más teljesíthetetlen feltételt tartalmaz [72. §].

(3) Az (1) bekezdésben foglaltakon túl a részvételi jelentkezés érvénytelen, ha a részvételre jelentkező ajánlatot tesz.

(4) Az (1) bekezdés e) pontja alapján érvénytelen az ajánlat különösen, ha nem felel meg azoknak a környezetvédelmi, szociális és munkajogi követelményeknek, amelyeket a

jogszabályok vagy kötelezően alkalmazandó kollektív szerződés, illetve a 4. mellékletben felsorolt környezetvédelmi, szociális és munkajogi rendelkezések írnak elő. A Közbeszerzési Hatóság – a foglalkoztatáspolitikáért felelős miniszter által minden évben rendelkezésére bocsátott adatszolgáltatás alapján - tájékoztatást tesz közzé honlapján a Magyarországon egyes ágazatokban alkalmazandó kötelező legkisebb munkabérről.

(5) Az ajánlatkérő a közbeszerzési dokumentumokban tájékoztatásként közli azoknak a szervezeteknek a nevét, amelyektől az ajánlattevő tájékoztatást kaphat a (4) bekezdés szerinti azon követelményekről, amelyeknek a teljesítés során meg kell felelni. Az ajánlatkérő a (4) bekezdésben foglaltakra tekintettel nem köteles a közbeszerzési eljárásban külön információk feltüntetését előírni az ajánlatban, csak azt ellenőrzi, hogy az ajánlatban feltüntetett információk nem mondanak-e ellent a (4) bekezdés szerinti követelményeknek.

(6) Az (1) bekezdés e) pontja alapján érvénytelen különösen az ajánlat, ha

a) azt az ajánlati kötöttség fennállása ellenére az ajánlattevő visszavonta;

b) az ajánlattevő az ajánlati biztosítékot határidőre nem vagy az előírt mértéknél kisebb összegben bocsátotta rendelkezésre;

c) az ajánlatkérő az eljárást megindító felhívásban előre meghatározott egy olyan összeget, amelyet meghaladó árat vagy költséget tartalmazó ajánlatot a bírálat során érvénytelenné fog nyilvánítani, és az ajánlat ezen összeget meghaladja.

4. Az érvényes ajánlat(ok) bírálati szempont szerinti értékelése

Értékelési részszerzőpontok:

Az alábbiakban megadott részszerzőpontok

- | | |
|--|--------------|
| 1. Nettó ajánlati összeg | Súlyszám: 90 |
| 2. Szállítási határidő a lehívástól számítva (min. 15 nap, max. 60 nap) (előny a kevesebb) | Súlyszám: 10 |

A „szállítási határidő a lehívástól számítva” értékelési részszerzőpont esetében 60 napnál hosszabb határidő érvényesen nem ajánlható, továbbá a 15 napnál rövidebb határidőre adott ajánlat az értékelési ponthatár felső határával azonos számú pontot (10 pont) kap.

Az értékelés során adható pontszám alsó és felső határa: részszerzőpontként 1–10 pont.

A részszerzőpontoknál a legkisebb érték a legkedvezőbb, ezért az értékelés módszere a fordított arányosítás. A legkedvezőbb tartalmi elem 10 pontot kap, a többi ajánlat tartalmi elemére adandó pontszám pedig az alábbi képlet szerint kerül meghatározásra:

$$P = (A_{\text{legjobb}}/A_{\text{vizsgált}}) \times (P_{\text{max}} - P_{\text{min}}) + P_{\text{min}}$$

ahol:

P: a vizsgált ajánlati elem adott szempontra vonatkozó pontszáma.

P_{max}: a pontskála felső határa.

P_{min}: a pontskála alsó határa.

A_{legjobb}: a legelőnyösebb ajánlat tartalmi eleme.

A_{vizsgált}: a vizsgált ajánlat tartalmi eleme.

Az Ajánlatkérő a részajánlatok értékelési részszerzőpontok szerinti tartalmi elemeit a meghatározott ponthatárok között (1-10) értékeli a fent meghatározottak szerint, az egyes értékelési részszerzőpontokra adott pontszámot (mely kettő tizedes jegy pontossággal kerül meghatározásra) megszorozza az ahhoz tartozó súlyszámmal, majd az így kapott szorzatokat összeadja. A leírtak alapján az a részajánlat az összességében legelőnyösebb, amelynek az

összpontszáma a legmagasabb.

Az ajánlatkérő alkalmazza a Kbt. 131. § (4) bekezdését, azaz az eljárás nyertesének visszalépése esetén az ajánlatkérő az ajánlatok értékelése során a következő legkedvezőbb ajánlatot tevőnek minősített szervezettel (személlyel) köt szerződést, ha őt az ajánlatok elbírálásáról szóló írásbeli összegezésben megjelöli.

5. Eredménytelen az eljárás, ha

- a) nem nyújtottak be ajánlatot vagy több szakaszból álló eljárás részvételi szakaszában részvételi jelentkezést;
- b) kizárólag érvénytelen ajánlatot vagy részvételi jelentkezést nyújtottak be;
- c) az eljárásban benyújtott minden ajánlat tekintetében lejárt az ajánlati kötöttség és egyetlen ajánlattevő sem tartja fenn ajánlatát.
(2) Az ajánlatkérő eredménytelenné nyilváníthatja az eljárást, ha
 - a) a szerződés megkötésére vagy teljesítésére képtelenné vált vagy a szerződéstől való elállásnak vagy a szerződés felmondásának lenne helye [53. § (4)-(6) bekezdés];
 - b) a - (4) bekezdésben foglaltak szerint igazolható - rendelkezésére álló anyagi fedezet összege nem elegendő a szerződés megkötéséhez az értékelés alapján legkedvezőbb ajánlatot tett ajánlattevővel;
 - c) valamelyik ajánlattevő vagy részvételre jelentkező az eljárás tisztaságát vagy a többi ajánlattevő, illetve részvételre jelentkező érdekeit súlyosan sértő cselekményt követ el;
 - d) a Közbeszerzési Döntőbizottság megsemmisíti az ajánlatkérő valamely döntését, és az ajánlatkérő új közbeszerzési eljárás lefolytatását határozza el vagy eláll az eljárás lefolytatásának szándékától, az ajánlatkérő azonban nem nyilváníthatja eredménytelenné az eljárást akkor, ha a jogszerűtlen eljárást lezáró döntés megsemmisítését követően jogszerű döntés meghozatalával az eljárás jogszerűsége helyreállítható;
 - e) - a hirdetmény nélküli tárgyalásos eljárás kivételével - egy szakaszból álló eljárásban vagy több szakaszból álló eljárás ajánlattételi (párbeszéd) szakaszában nem nyújtottak be az ajánlattételi határidőben legalább két ajánlatot (megoldási javaslatot), vagy több szakaszból álló eljárás részvételi szakaszában a részvételi határidőben legalább két részvételi jelentkezést;
 - f) a közbeszerzéshez támogatást nyújtó vagy a közbeszerzések jogszabályban előírt folyamatba épített ellenőrzését végző szerv megállapítása szerint súlyos jogsértés történt, és a közbeszerzési eljárás szabályai szerint ajánlatkérőnek már nincs lehetősége az eljárás jogszerűségét helyreállítani.

Az ajánlatkérő az eljárás eredményéről az ajánlattevőt írásban tájékoztatja, az ajánlatról készített írásbeli összegezés megküldésével. A szerződést a közbeszerzési dokumentumok tartalma szerint köti meg. Ha e törvény másként nem rendelkezik, nem köthető meg a szerződés az írásbeli összegezés - ha az összegezés javítására kerül sor és az eljárás eredményességére, az ajánlat érvényességére vagy az értékelés eredményére vonatkozó adat módosul, a módosított összegezés - megküldése napját követő tíz napos időtartam lejártáig, (a 115. § szerinti eljárás esetén az írásbeli összegezés megküldése napját követő öt napos időtartam lejártáig). [a Kbt. 131. § (8) bekezdés figyelembevételével]

6. Az ajánlat kezelése

A közbeszerzési eljárás előkészítésével, lefolytatásával kapcsolatban keletkezett összes iratot a közbeszerzési eljárás lezárulásától [Kbt. 37. § (2) bekezdés], a szerződés teljesítésével kapcsolatos összes iratot a szerződés teljesítésétől számított legalább öt évig megőrzi. Ha a közbeszerzéssel kapcsolatban jogorvoslati eljárás indult, az iratokat annak – bírósági

felülvizsgálat esetén a felülvizsgálat – jogerős befejezéséig, de legalább az említett öt évig megőrzi.

Az ajánlatkérő köteles a Közbeszerzési Hatóság vagy jogszabályban feljogosított más szerv kérésére a közbeszerzéssel kapcsolatos iratokat megküldeni vagy részükre elektronikus úton hozzáférést biztosítani.

V. FEJEZET

**ADÁSVÉTELI KERETSZERZŐDÉS
TERVEZET**

amely létrejött

**a Semmelweis Egyetem,
mint Vevő**

és

.....
mint Eladó

között

a

Textiltermékek gyártására, szállítására a Semmelweis Egyetem egészségügyi intézményei részére

Budapest, 2017.

ADÁSVÉTELI KERETSZERZŐDÉS

amely létrejött egyrészről a

Simmelweis Egyetem

székhelye: 1085 Budapest, Üllői út 26.
bankszámlát vezető bank neve: Magyar Államkincstár
bankszámlaszám: MÁK 10032000-00282819
adószáma: 15329808-2-42
ÁHT. azonosító szám: 230254
képviselőre jogosult személy: Dr. Szász Károly, kancellár
mint vevő (továbbiakban: Vevő)

másrészről

.....

székhelye:
cégbírósági bejegyzés száma:
adószáma:
számláját vezető bank:
bankszámla száma:
képviselőre jogosult személy:
mint eladó (a továbbiakban: Eladó),

együtt, mint felek (továbbiakban: **Felek**) között az alulírott napon és helyen az alábbi feltételekkel.

Preambulum

A Simmelweis Egyetem, mint ajánlatkérő a közbeszerzésekről szóló 2015. évi CXLIII. törvény (a továbbiakban: Kbt.) Második Része szerinti (uniós) nyílt közbeszerzési eljárást folytatott le „**Textiltermékek gyártása, szállítása a Simmelweis Egyetem egészségügyi intézményei részére**” (KÉ-...../2017, TED...) tárgyában, amelynek 1. része: Ruházati termékek gyártása, szállítása; 2. része: Sík textíliák gyártása, szállítása.

A jelen közbeszerzési eljárásban a Simmelweis Egyetem fenntartotta a részvétel jogát a Kbt. 3. § 41. alpontja védett munkahelyek számára.

Eladó, aki az ajánlattételi dokumentációban meghatározott specifikumokkal rendelkező termékek forgalmazásának jogosultságával és az ajánlattételi határidő, valamint a szerződéskötés napján is hatályos védett munkahely igazolással rendelkező szakképzett cég, részt vett az eljárásban, és az Ajánlatkérő döntése alapján ezen közbeszerzési eljárás nyertese lett.

Az eljárás eredményeként az Eladó a rész(ek) tekintetében elnyerte a jogot a szállítás teljesítésére, amelynek alapján a Felek a jelen adásvételi keretszerződést (a továbbiakban: Szerződés) kötik.

A Szerződés elválaszthatatlan részét képezi a preambulumban rögzített közbeszerzési eljárást megindító felhívásában, közbeszerzési dokumentációban, kiegészítő tájékoztatás(ok)ban (adott esetben), valamint az Eladó szakmai ajánlatában foglaltak, melyek fizikailag nem kerülnek csatolásra a Szerződéshez. Amennyiben a fenti dokumentumok között ellentmondás áll fenn, úgy a Szerződésben foglaltak az irányadók. Ha egy adott kérdés tekintetében az ellentmondás a Szerződés rendelkezéseinek alkalmazásával nem küszöbölhető ki, elsődlegesen a közbeszerzési dokumentáció, végül az ajánlat rendelkezései alkalmazandók.

1. A Szerződés tárgya

- 1.1. Az Eladó a Szerződés aláírásával kötelezettséget vállal arra, hogy a Szerződés 1. és 2. számú mellékletében) meghatározott termékeket (a továbbiakban: Áru), az ott rögzített minőségben, kivitelben és választékban, áron, a Szerződésben meghatározott feltételek szerint szállítja a Vevő részére a szerződéses keretösszeg - kimerüléséig küldhet lehívásokat Eladónak. Eladó tudomásul veszi, hogy amennyiben a Szerződés 2. pontjában meghatározott időpont lejártakor, az általa leszállított Áru értéke nem éri el a teljes szerződéses keretösszeget, úgy a Szerződés nem maradéktalan teljesüléséből eredő bevételkiesés az Eladó kockázatát képezi. Az Eladó kijelenti, hogy a Szerződés megkötését megelőző közbeszerzési eljárás során a jelen pontban meghatározott eladói kockázat ismeretében nyújtotta be ajánlatát, és határozta meg annak tartalmát. Az Eladó kijelenti, hogy nem él a Vevővel szemben semmilyen kártérítési vagy egyéb igényvel a Szerződés nem maradéktalan teljesüléséből eredő bevételkiesése miatt.
- 1.2. A Szerződés hatálya alatt, a Szerződés alapján kifizethető keretösszeg: + **ÁFA/2 év, azaz Forint + ÁFA/2 év.** Vevő által a lehívható tervezett mennyiség 1. rész vonatkozásában összesen: 40.274 db/2év, a 2. rész vonatkozásában összesen: 115.120 db/2 év.¹⁰⁸
- 1.3. A Szerződés hatálya alatt az Eladó a meghatározott szerződéses ellenértéken felül a szerződéses kötelezettségeinek teljesítésével összefüggésben semmilyen további ellenszolgáltatási követelést nem érvényesíthet a Vevő irányába. Felek a Szerződést olyan keretszerződésnek tekintik, amely a lehívás rendszerén keresztül valósul meg. Eladó tudomásul veszi, hogy a Vevő az 1.1) pontban hivatkozott, 1. sz. mellékletben meghatározott árumennyiséget olyan módon köteles tőle megvásárolni, ahogy ez a Szerződés 4. pontjában meghatározásra kerül.
- 1.4. Az Eladó által szállítandó árunak meg kell felelnie a Szerződés 2. sz. mellékletében meghatározott feltételeknek, és az Eladó által a Szerződés hatályba lépését követő ötödik munkanapig a 3. pontban meghatározott teljesítési helyre leszállított termékmintának.

2. A Szerződés hatálya

- 2.1. Jelen Szerződés mindkét Fél általi aláírás napján lép hatályba rendelkezéseit a Szerződés aláírásának napjától kell alkalmazni. Amennyiben a Szerződés aláírása a Felek részéről nem

¹⁰⁸ A nem releváns rész törlendő.

egyidejűleg történik meg, úgy a hatályba lépés napja a Szerződést utolsóként aláíró Fél aláírási dátumával számszerűen egyezik meg. A Szerződést a Felek 2 (kettő) év határozott időtartamra kötik, vagy – amennyiben a keretösszeg kimerülése előbb következne be – az 1.2. pontban meghatározott keretösszeg kimerüléséig tartó határozott időtartamig marad hatályban.

- 2.2. A Szerződés hatálya alatt Megrendelő jogosult legfeljebb 1 alkalommal további 6 (hat) hónapos határozott időtartamra a Szerződés hatályát meghosszabbítani, úgy, hogy a 2 (kettő) év határozott idő lejárta előtt legalább 30 nappal a Megrendelő egyoldalú írásbeli nyilatkozatával (ajánlott levélben, vagy e-mailben) értesíti a Vállalkozót arról, hogy a Szerződést meg kívánja hosszabbítani.
- 2.3. A Szerződés 2.2. pontja alapján meghosszabbított időtartam alatt a Vevő által lehívható tervezett mennyiség (opciós mennyiség) az 1. rész esetén összesen: 10.068 db/6 hónap, a 2. rész esetén összesen: 28.780 db/6 hónap.

3. A teljesítés helye

3.1. A teljesítés helye:

Semmelweis Egyetem
Szolgáltatási Igazgatóság

Textil Üzem
1083 Budapest, Balassa u. 8.

4. A lehívások rendje a Szerződés keretén belül

- 4.1. Vevő az 1.1. pontban meghatározott Árut külön megrendelés, lehívás formájában (továbbiakban: Lehívás/eseti megrendelés) rendeli meg/vásárolja meg az Eladótól, mely Lehívás kötelező tartalmi elemei: a megrendelésnek a Vevő SAP rendszere által generált azonosító száma, a megrendelni kívánt termék megnevezése, mennyisége és a szállítási határideje.
- 4.2. Vevő képviselőjében a Lehívások, illetve a Szerződés teljesítése során a szükséges intézkedések jogát a Semmelweis Egyetem Szolgáltatási Igazgatóság mindenkor vezetője gyakorolja (a továbbiakban: Lehívó).

Az áru mennyiségi átvételére Vevő képviselőjében a Textilüzem raktárosa jogosult. A teljesítési igazolás kiállítására a Textilüzem-vezető jogosult.

- 4.3. Eladó alábbi elérhetőségeire a munkaidőben (munkanap 8-17 óra között) leadott Lehívás esetén Eladó ajánlata szerint (.....) nap időtartamú szállítási határidő a Lehívás elküldésének napjától számítandó. Munkaidőn kívül leadott Lehívás esetén a fenti határidő a Lehívás elküldését követő első munkanap 8 órától számítandó.

Kapcsolattartó neve:
Telefon száma:
Mobiltelefon száma:
Fax száma:
E-mail címe:

- 4.4. Minden egyes Lehívásról Eladó rendelés visszaigazolást (továbbiakban: visszaigazolás) küld Vevő részére. A visszaigazolás Vevő általi kézhezvételének a Lehívás Eladó általi kézhezvételét követő 24 (huszonnégy) órán belül meg kell történnie. A nem munkaidőben leadott Lehívások visszaigazolásának határideje a következő munkanap munkaidő kezdetét követő 24 (huszonnégy) óra.
- 4.5. A visszaigazolásban meg kell jelölni: a megrendelésnek a Vevő SAP rendszere által generált azonosító számát, a lehívott termék megnevezését, mennyiségét, típusát, méretét, a kért szállítási határidőt.

5. Szállítás

- 5.1. Eladó köteles a Szerződés hatálybalépését követően 5 (öt) munkanapon belül az 1. sz. mellékletben meghatározott termékekre vonatkozó termékmintákat leszállítani a teljesítés helyére. Amennyiben Eladó a fenti kötelezettségének határidőre nem tesz eleget, vagy a leszállított termékminta nem felel meg a 2. sz. mellékletben meghatározottaknak, akkor Vevő a 7. pontban foglaltak szerint jár el.
- 5.2. Az egyes Lehívások leszállítását az Eladó köteles - Ajánlatában megadott szállítási határidőn belül, azaz a Lehívás Eladó általi kézhezvételétől számítva napon belül kell teljesíteni. A szállítás keretében Eladó köteles saját költségén biztosítani a termékek fuvarszekőzből történő lerakását és rendeltetési helyükön történő elhelyezését.
- 5.3. A Vevő fenntartja annak jogát, hogy a Szerződés lehívási hatálya alatt a szállítási címet a Vevő által végrehajtott feladatátcsoportosítás miatt megváltoztassa, illetve Budapest közigazgatási határán belüli szállítási címmel kibővítsa. Az Eladó ezen tájékoztatást, valamint azt, hogy a szállítási cím megváltoztatása/kibővítése esetén semmilyen további költséget nem érvényesíthet, valamint, hogy a szállítási címek módosítása/kibővítése nem minősül szerződésmódosításnak kifejezetten tudomásul veszi
- 5.4. A szállítás akkor történik meg szabályszerűen, ha az Eladó, vagy az általa igénybe vett fuvarozó, a szállítmányokat Vevő telephelyén szállítási csomagolási egységenként átszámolva, mennyiségileg szabályszerűen átadta az átvételre jogosult személynek (a Textil Üzem raktárosa) a szállítólevél aláírása mellett. A fuvarozás alatt a kárveszélyt az Eladó viseli az Áru átvételéig.
- 5.5. Az Eladó tudomásul veszi, hogy az egyes Lehívás vonatkozásában a kárveszély a szállítás befejezését igazoló átadás-átvétel befejezésekor (szállítólevél aláírása) száll át a Vevőre.
- 5.6. Szerződő felek megállapodnak, hogy Eladó a szállításért külön díjat nem számíthat fel. A

csomagoláson a megfelelő kezelésre és a tárolásra vonatkozó előírások feltüntetésre kerülnek.

- 5.7. Eladó köteles valamennyi szállítmányhoz, az adott szállítmányra vonatkozó Szállítólevelet kiállítani. A Szállítólevél legalább 3 (három) példányban készül. A Szállítólevélnek tartalmaznia kell az alábbiakat:
- Vevő megrendelésnek a Vevő SAP rendszere által generált azonosító száma,
 - a szállítmányban szereplő valamennyi tétel felsorolása,
 - az Áru Vevő által esetlegesen használt egyedi azonosítója,
 - az Áru megnevezése, leírása, ára,
 - eredeti bélyegzőlenyomat Vevőtől,
 - eredeti, beazonosítható aláírás az átvételre jogosulttól,
 - átvétel dátuma.
- 5.8. Amennyiben Eladó által szállított áruk és az azokat kísérő dokumentumok között eltérés van, továbbá ha külsérelmi nyomok fedezhetők fel a csomagoláson, valamint ha a teljesítés bármilyen vonatkozásában a Szerződésben foglalt bármely feltételnek ellentmond, Vevő jogosult saját mérlegelése alapján az adott Lehívás átvételének visszautasítására.
- 5.9. A Vevő csak a mennyiségi átvételt igazolja a szállítólevélen, az Áruval kapcsolatos, esetlegesen felmerülő minőségi kifogásokat az Áru kicsomagolását követően, teszi meg. Vevő az Áru fuvarozótól történt mennyiségi átvételét követő munkanapon elvégzi a minőségi átvételt, s amennyiben a visszaigazolt megrendeléshez (Lehíváshoz) képest eltérést, hibát vagy egyéb rendellenességet észlel, köteles Eladóval közösen 3 (három) munkanapon belül a hiányosságokról a teljesítés helyén részletes jegyzőkönyvet készíteni, melynek egy példánya az Eladót, két példánya a Vevőt illeti meg. Amennyiben Eladó ezt követően 3 (három) munkanapon belül nem foglal állást a jegyzőkönyvben feltüntetett reklamációval szemben, azt a Vevő az Eladó által elfogadottnak tekinti. Ez esetben a kötbér összegek Eladó részére történő kiterhelése a kiállított jegyzőkönyv alapján történik.
- 5.10. A tételes átvételt követően észlelt, a visszaigazolt megrendeléshez (Lehíváshoz) képest minőségi és mennyiségi hibák, hiányosságok esetén az Eladó köteles ezeket pótolni akként, hogy a hibás termék helyett 15 (tizenöt) napon belül csereterméket biztosít, valamint a le nem szállított terméket 15 (tizenöt) napon belül leszállítja.
- 5.15. A teljesítés Vevő általi átvétele nem jelenti az Eladó szerződésszegése esetén a Vevőt megillető igényérvényesítés jogáról való lemondást.
- 5.16. Az Eladó az adott Lehívás leszállítására a Vevő átadási helyére munkanapokon 8.00 órától 14.00 óráig, pénteken 8.00 órától 12.00 óráig jogosult. A fentiekől eltérő időpontban történő szállításra Eladó csak Vevő előzetes írásbeli jóváhagyása esetén jogosult.

6. Ellenszolgáltatás, fizetési feltételek

- 6.1. A Vevő az Áru ellenértékét az Eladónak az egyes eseti megrendeléseket követően, a Szerződés 1. számú mellékletében szereplő Termék- és árlistában szereplő egységárakon fizeti meg. A Szerződés időbeli hatálya alatt az Eladó az 1.2. pontban meghatározott szerződéses ellenértéken felül a szerződéses kötelezettségeinek

- teljesítésével összefüggésben semmilyen további ellenszolgáltatási követelést nem érvényesíthet a Vevővel szemben, így pl. a csomagolás költségét, a Vevő 3.1. pontban meghatározott telephelyére történő szállítás költségét és minden egyéb ráfordítást -
- 6.2. A teljesítés során a Vevő a teljesítéskor hatályos adójogszabály szerint fizeti az ellenérték ÁFA tartalmát. A Vevő előleget nem fizet.
- 6.3. A Felek a Szerződés 6.1. pontjában és az 1. számú mellékletében rögzített árakat fix árak tekintik, amelynek összegét a Szerződés időbeli hatálya alatt az Eladó nem módosíthatja. Az árakat nem érinti a magyarországi vagy a világpiacon áralakulása, valamint az inflációs ráta változása. A Vevő az adózás rendjéről szóló 2003. évi XCII. törvény (a továbbiakban: Art.) 36/A. § (2) bekezdése alapján tájékoztatja az Eladót arról, hogy a Szerződés, illetőleg annak teljesítése az Art. 36/A. és 36/B. §-ának hatálya alá esik. A Vevő felhívja az Eladó figyelmét ezen rendelkezések maradéktalan betartására. Az Eladó írásban köteles tájékoztatni a Vevőt, amennyiben a köztartozásmentes adózók nyilvántartásából kikerül.
- 6.4. Az Eladó az alábbiak szerint jogosult az egyes eseti megrendelések tekintetében számlát kiállítani: az Eladó az eseti megrendelésben szereplő termékek tekintetében kiállított számla eredeti példányát a Semmelweis Egyetem Szolgáltatási Igazgatóság, Textil Üzem nevének és címének (szállítási cím) feltüntetésével, de a Vevő számlázási címére (1085 Budapest, Üllői út 26.), és a Semmelweis Egyetem Pénzügyi Igazgatóság nevére köteles kiállítani és benyújtani. A számlán szerepelnie kell a megrendelés SAP azonosító számának. Ennek hiányában Vevő jogosult a számlát azonosíthatatlanként visszaküldeni, amely esetben a fizetési határidő a megfelelő tartalmi elemekkel kiegészített számla beérkezésétől számítható. A számlának az SAP azonosító szám mellett az általános forgalmi adóról szóló 2007. évi CXXVII. törvény 169. §-ban foglaltakat kell, hogy tartalmazza.
- 6.5. A Vevő részére átadott eredeti számlához csatolni kell a teljesítést igazoló – a Vevő átvételre feljogosított képviselője (a Textil Üzem raktárosa) által aláírt – átvételi elismervénynek minősülő szállítólevél másolatát és Vevő képviselőjére feljogosított személy (a Textil Üzem vezetője) által kiállított és aláírt teljesítésigazolást.
- 6.6. Vevő az egyes Lehívások ellenértékét a teljesítésigazolással ellátott számla kézhezvételétől számított 30 (harminc) napon belül banki átutalással egyenlíti ki Eladó Banknál vezetett számú bankszámlájára a Polgári Törvénykönyvről szóló 2013. évi V. törvény (a továbbiakban: Ptk.) 6:130. § (1) és (2) bekezdésében foglaltak szerint, figyelemmel a Kbt. 135. § (1), (6) és (10) bekezdésére.
- 6.7. Vevő nem esik fizetési késedelmbe, ha az Eladó nem teljesíti a díjazása iránti igénye érvényesítéséhez a Szerződésben és az irányadó jogszabályban előírt feltételeket.
- 6.8. A Vevő késedelmes fizetése esetén a késedelmi kamatra vonatkozóan a Ptk. 6:155. § (1) bekezdése az irányadó, valamint Eladó a behajtási költségátalányról szóló 2016. évi IX. törvény 3. § szerinti késedelmi kamat követelésére jogosult.
- 6.9. A fizetés abban az időpontban számít teljesítettnek, amikor a kifizetésre kerülő összeg az Eladó számláján jóváírásra kerül.
- 6.10. Eladó köteles a Kbt. 136. § (1) bekezdésében foglaltakat megtartani, azaz

- a) Eladó nem fizethet, illetve számolhat el a Szerződés teljesítésével összefüggésben olyan költségeket, melyek a Kbt. 62. § (1) bekezdés k) pont ka)-kb) alpontja szerinti feltételeknek nem megfelelő társaság tekintetében merülnek fel, és melyek Eladó adóköteles jövedelmének csökkentésére alkalmasak;
- b) Eladó a Szerződés teljesítésének teljes időtartama alatt tulajdonosi szerkezetét Vevő számára megismerhetővé teszi és a Kbt. 143. § (3) bekezdés szerinti ügyletekről Vevőt haladéktalanul értesíti.
- 6.11. Vevő jogosult és egyben köteles a Szerződést felmondani – ha szükséges, olyan határidővel, amely lehetővé teszi, hogy Vevő feladata ellátásáról gondoskodni tudjon – amennyiben Eladó a Kbt. 143. § (3) bekezdésében foglalt magatartásokat megvalósítja, azaz:
- Kbt. 143. § (3) Az ajánlatkérőként szerződő fél jogosult és egyben köteles a szerződést felmondani - ha szükséges olyan határidővel, amely lehetővé teszi, hogy a szerződéssel érintett feladata ellátásáról gondoskodni tudjon -, ha
- a) a nyertes ajánlattevőben közvetetten vagy közvetlenül 25%-ot meghaladó tulajdoni részesedést szerez valamely olyan jogi személy vagy személyes joga szerint jogképes szervezet, amely tekintetében fennáll a 62. § (1) bekezdés k) pont kb) alpontjában meghatározott feltétel;
- b) a nyertes ajánlattevő közvetetten vagy közvetlenül 25%-ot meghaladó tulajdoni részesedést szerez valamely olyan jogi személyben vagy személyes joga szerint jogképes szervezetben, amely tekintetében fennáll a 62. § (1) bekezdés k) pont kb) alpontjában meghatározott feltétel.
- 6.12. A Szerződés 8.3. pont szerinti felmondása esetén Eladó a Szerződés megszűnése előtt már teljesített szolgáltatás pénzbeli ellenértékére jogosult.

7. Szerződésszegés és jogkövetkezményei

- 7.1. Eladó szavatosságot vállal azért, hogy az beszerzés tárgyát képező Áru megfelel a jogszabályoknak, a Vevő ajánlati felhívásában, a közbeszerzési dokumentumokban, az Eladó szakmai ajánlatában és jelen Szerződésben foglalt minőségi és egyéb követelményeknek, a közbeszerzési eljárás során benyújtott termékmintának, illetve rendeltetésszerű használatra alkalmas. Eladó az Áru tekintetében szavatosságot vállal, hogy az ajánlati felhívásnak, műszaki leírásnak és az érvényes szabványoknak maradéktalanul megfelel, az Áru új, mentes mindenféle tervezési, anyagbéli, kivitelezési hibától, valamint azok tulajdonjogát az Eladó Vevő részére jogosultan adja át.
- 7.2. Amennyiben Eladó a Szerződés szerinti bármely kötelezettséget határidőben nem, vagy szerződésszerű kötelezettségét nem teljesíti, Vevő kárátalányként a kötbérösszegre jogosult, azzal, hogy Vevő a kötbért meghaladó kárát is érvényesítheti Eladóval szemben. Vevő késedelmi kötbérre jogosult az adott Lehívás időpontjától számítottan – Eladó ajánlatának megfelelően – ... nap szállítási határidő eredménytelen elteltét követően.

- 7.3. Az Eladó késedelmesen teljesít:
- ha a Szerződésben, valamint a Vevő által megállapított teljesítési határidő bármely, jelen Szerződés szerinti beszerzés tárgy vonatkozásában eredménytelenül eltelt.
 - más esetekben, ha kötelezettségét a Vevő felszólítására (a Vevő által megjelölt határidőn belül) nem teljesíti.
- 7.4. Késedelmes teljesítés esetén Eladó haladéktalanul, de a Vevő által kitűzött legfeljebb 15 napos póthatáridőn belül továbbra is köteles a teljesítésre.

A késedelem esetére kikötött kötbér megfizetése nem mentesíti az Eladót a teljesítés alól.

- 7.5. Eladó köteles megtéríteni Vevőnek a késedelemből eredő kárát, kivéve, ha az Eladó bizonyítja, hogy a késedelmet ellenőrzési körén kívül eső, a szerződéskötés időpontjában előre nem látható körülmény okozta, és nem volt elvárható, hogy a körülményt elkerülje, vagy a kárt elhárítsa. (Ptk. 6:142. §). Eladó jelen Szerződés szerinti kötelezettsége teljesítésének felelős késedelme esetén a Vevő késedelmi kötbérre jogosult. A késedelme kötbér mértéke a késedelemmel érintett minden nap után a Lehívással érintett Áru nettó ellenértékének 0,5 %-a, de legfeljebb a Lehívással érintett Áru nettó ellenértékének 20 %-a.
- 7.6. A késedelmi kötbér maximális mértékének elérése esetén Vevő jogosult elállni a Szerződéstől, illetve azonnali hatállyal felmondhatja azt. A Szerződéstől való elállás, illetve felmondás esetén Vevő jogosult jelen Szerződésben rögzített meghiúsulási kötbért érvényesíteni, azonban ebben az esetben Vevő nem érvényesítheti késedelmi kötbért.
- 7.7. Vevő – függetlenül attól, hogy az Eladó a késedelmét kimentette-e – követelheti a teljesítést (a késedelmi kötbér nem mentesíti Eladót a teljesítés alól), vagy ha a késedelem következtében a Szerződés teljesítéséhez fűződő érdeke megszűnt, elállhat a Szerződéstől, illetve felmondhatja azt. Eladó késedelme a Vevő egyidejű késedelmét kizárja.
- 7.8. Az Eladó hibásan teljesít, ha a Szerződésben meghatározott Áru nem felel a 7.1. pontban foglalt követelményeknek, vagy az Eladó nem a Lehívás(ok)ban meghatározott mennyiségben és összetételben szállít. Hibás teljesítés esetén a Vevő felszólításában meghatározott határidőn, de legfeljebb ... munkanapon belül köteles biztosítani a hiba jellegétől függően jogosult a Ptk. 6:159. § (2) bekezdése a) pontja szerint kellékszavatossági igényt (igényelheti az Áru kijavítását vagy cseréjét) érvényesíteni. Amennyiben a hiba jellege (pl. az Áru kicserélése/javíthatósága, a javítás módja, az értékcsökkenés mértéke) tekintetében a Vevő és az Eladó között vita merül fel, az Eladó köteles a saját költségére minőségvizsgáló szervek szakvéleményét beszerezni.
- 7.9. Meghiúsul bármely Lehívás vagy a Szerződés teljesítése, amennyiben:
- a) Eladó az általa visszaigazolt adott Lehívás valamely tételének teljesítését olyan okból, amelyért felelős megtagadja, vagy a késedelmi kötbér – a szállításra adott póthatáridő eredménytelen elteltét követően – eléri a maximális szintet.

- b) Eladó a Szerződésben rögzített kötelezettségeinek teljesítését bármilyen indokra hivatkozással – a vis maior esetét kivéve – megtagadja, vagy a Szerződés teljesítése olyan okból, amelyért Eladó felelős, meghiúsul.
- c) Ha a hibás teljesítés miatt a Vevő teljesítéshez fűződő érdeke megszűnt – így különösen, de nem kizárólagosan, ha az Áru nem cserélhető, illetve javítható ki, az Eladó a kicserélést/kijavítást nem vállalja, vagy az Árunak (annak egy részének, alkotórészének, tartozékának) kicserélése/kijavítása rövid idő alatt értécsökkenés és a Vevő érdekeinek sérelme nélkül nem lehetséges – a Vevő, mint súlyos szerződésszegési okként elállhat a Szerződéstől, illetve azonnali hatállyal felmondhatja azt. A meghiúsulási kötbér mértéke a szerződés 1.2. pontban meghatározott keretösszeg még ki nem fizetett részének 30%-a.
- 7.10. A teljesítés meghiúsulása esetében Vevő kötbérigényének érvényesítésével a teljesítést nem követelheti. Amennyiben a Vevőnek a Lehívás vagy a Szerződés teljesítéséhez fűződő érdeke a fentiekben részletezettek következtében megszűnik, elállhat a Lehívás vagy a Szerződés teljesítésétől, melyről – az ok megjelölésével – írásban értesíti Eladót. A késedelmi kötbér a késedelem megszűnésekor, a meghiúsulási kötbér pedig az Eladó teljesítési képességének megszűnéséről, vagy a teljesítés megtagadásáról történő Vevő általi tudomásszerzéskor, illetve késedelmes teljesítést követően az érdekmúlás és elállás Vevő általi közlésekor válik esedékessé.
- 7.11. A napokban megállapított kötbérek számítási alapja a visszaigazolt szállítási határidő eredménytelen elteltét követő, minden megkezdett naptári nap. A tört nap is egész napnak számít.
- 7.12. Vevő jogosult kötbérkövetelését - amennyiben az Eladó által elismert, egynemű és lejárt követelés - leszámlázni és az általa az Eladónak fizetendő összegbe beszámítani. Amennyiben Vevőnek Eladó nem teljesítése, illetve késedelmes teljesítése következtében nem keletkezik ellenérték fizetési kötelezettsége, úgy Vevő a kötbért kiszámlázza és azt Eladó köteles a számla kézhezvételétől számított 15 (tizenöt) banki napon belül Vevő részére kifizetni. Ugyanígy kell eljárni, amennyiben a kötbér összege az ellenérték összegét meghaladja
- 7.13. Vevő fenntartja magának azt a jogát, hogy kötbér-, illetve a szerződésszegésből fakadó egyéb igényét az elévülési határidőn belül akkor is érvényesítheti, ha a szerződésszegésről – késedelmes vagy hibás teljesítésről – tudva a teljesítést elfogadja, és haladéktalanul nem jelenti be igényét.
- 7.14. Eladó tudomásul veszi, hogy a Vevő a Kbt. 142. § (1)-(2) bekezdései alapján köteles a szerződésszegésből eredő igényeket érvényesíteni és azt dokumentálni.
- 7.15. Vevő tájékoztatja az Eladót, hogy a Kbt. 142. § (5) bekezdése alapján Vevő köteles bejelenteni a Közbeszerzési Hatóságnak, ha az Eladó a Szerződésben rögzített kötelezettségeit súlyosan megszegi és ez a Szerződés felmondásához, attól való elállásához, kártérítés követeléséhez, vagy egyéb a Szerződésben rögzített jogkövetkezmény érvényesítéséhez vezetett, valamint, ha Eladó magatartásával, amelyért felelős, részben vagy egészben a Szerződés lehetetlenülését okozza.

8. Szerződés módosítása, megszűnése

- 8.1. A Szerződés és annak mellékletei írásos formában módosíthatók, a Kbt. 141.§-ában foglaltak figyelembe vétele mellett. Nem minősül a Kbt. 141. § (4) bekezdés a) pontja alapján szerződésmódosításnak a Felek cégjegyzékben nyilvántartott adataiban – így különösen a székhelyében, képviselőiben, bankszámlaszámában – bekövetkező változás, a szerződéskötés és teljesítés során a kapcsolattartók adataiban bekövetkező változás. Az említett változásokról az érintett Fél a másik Felet – az eset körülményeitől függően – vagy előzetesen írásban 10 (tíz) napos határidővel, vagy a változás bekövetkezését (bejegyzését) követő 10 (tíz) napon belül köteles értesíteni.
- 8.2. Súlyos szerződésszegés esetén a sérelmet szenvedő felet megilleti a Szerződés azonnali hatályú felmondásának joga. Felek megállapodnak abban, hogy a Szerződés bármelyik Fél részéről csak azonnali felmondási ok esetén szüntethető meg, az alábbi 8.3.-8.5. pontokban foglaltak szerint.
- 8.3. Azonnali felmondási oknak minősül a Vevő részéről, és a Vevő egyoldalú, írásbeli, az Eladóhoz intézett nyilatkozatával haladéktalanul felmondhatja a Szerződést, ha:
- a) az Eladó olyan okból, amelyért felelős harmadik személy az Árut (beleértve a tartozékait) jogosulatlanul elvonja a Vevő használatából, és ezért a Vevő az Árut és kiegészítő részein (tartozékain) nem tud tulajdont szerezni;
 - b) Eladó a Szerződésben rögzített kötelezettségeinek teljesítését megtagadja, vagy a Szerződés teljesítése olyan okból, amelyért Eladó felelős, megghiúsul;
 - c) késedelmi kötbér mértéke eléri a maximumát;
 - d) az Eladó az alvállalkozó bevonása során nem a Kbt. 138.§ (3) bekezdésében foglaltak szerint jár el, vagy más módon jogszabályba ütköző módon von be alvállalkozót a teljesítésbe;
 - e) az Eladó gazdálkodásában, vagy szervezetében olyan változások következnek be, amelyek veszélyeztetik a Szerződésben foglalt kötelezettségek teljesítését, vagy az Eladóval szemben csőd-, felszámolási- vagy végrehajtási eljárást rendeltek el, kivéve a csőd-eljárásról és a felszámolási eljárásról szóló 1991. évi IL. tv. (Cstv.) 11. § (2) h) pontjában foglaltakat;
 - f) Eladó a Kbt. 136. § (1) bekezdésében foglalt magatartások valamelyikét elmulasztja;
 - g) a Kbt. 143. § (2) bekezdése szerinti körülmény fennáll;
 - h) Eladó a Kbt. 143. § (3) bekezdésében foglalt magatartások valamelyikét megvalósítja;
- 8.4. Egyéb szerződésszegés esetén a Vevő írásbeli felszólítást küld az Eladónak, 8 (nyolc) napos határidő kitűzésével a fennálló állapot megszüntetésére. Amennyiben ennek Eladó nem tesz eleget, a Vevő azonnali hatályú felmondást eszközölhet.
- 8.5. A Szerződés felmondással való megszüntetése esetére a Felek egymással szemben 30 (harminc) napon belül elszámolási kötelezettséggel tartoznak.
- 8.6. A szerződésszegésért felelős fél köteles a másik félnek az ebből eredő kárát a polgári jog szabályai szerint megtéríteni.

9. Részleges érvénytelenség

- 9.1. Ha a Szerződés vagy mellékleteinek bármely része érvénytelennek bizonyul, a Szerződés fennmaradó része érvényes marad. Ebben az esetben Felek a Szerződést úgy értelmezik és módosítják, hogy az érvénytelenné vagy hatálytalanná vált részek nélkül a Szerződés a Felek céljának leginkább megfeleljen.

10. Vis maior

- 10.1. A vis maior olyan, a Feleknek fel nem róható, akaratuktól, cselekedeteiktől, mulasztásuktól és eljárásuktól egyébként függetlenül bekövetkező, elháríthatatlan esemény, mint például háború, polgári felkelés, munkabeszüntetés, természeti katasztrófa vagy más elháríthatatlan szükséghelyzet, amely számottevő módon akadályozza vagy lehetetlenné teszi a vállalt szolgáltatás teljesítését.
- 10.2. A vis maior események által érintett felek kötelesek írásban a lehetőséghez képest azonnal értesíteni egymást az ilyen esemény bekövetkezéséről és megszűnéséről, valamint annak fennállása alatt az azzal kapcsolatos valamennyi lényeges körülményről. Az ennek elmulasztásából eredő kár a mulasztó felet terheli. Mindkét fél – amennyiben ésszerűen lehetséges – a vis maior ideje alatt mindent megtesz a kötelezettségei teljesítésének folytatása érdekében.
- 10.3. Ha a vis maior esemény következtében az Eladó nem tudja a Szerződés szerinti kötelezettségét teljesíteni és a körülmények hosszantartó, vagy előre meg nem határozható elhúzódása miatt a Vevő teljesítéshez fűződő érdeke megszűnik, a Vevő jogosult a Szerződést azonnali hatállyal felmondani az Eladóhoz küldött írásbeli értesítéssel.
- 10.4. Ha a vis maior nem teszi lehetetlenné a Szerződés teljesítését, de késlelteti azt: a teljesítési határidő meghosszabbodik a vis maior okozta késedelem időtartamával.

11. A vitás kérdések, jogi eszköz megválasztása, illetékesség

- 11.1. Amennyiben a Felek között a Szerződéssel összefüggésben vita alakul ki, a Felek vállalják, hogy vitájukat elsősorban megegyezéssel rendezik. Amennyiben a tárgyalások kezdetétől számított 30 (harminc) napon belül, vagy a Felek által esetenként megállapított határidőn belül a Felek nem tudják békés úton megoldani vitás kérdéseiket, jogvitáik rendezésére a magyar Polgári Perrendtartás szerint hatáskörrel és illetékességgel rendelkező bírósághoz fordulhatnak.
- 11.2. A Vevő és az Eladó között létrejött Szerződésben nem szabályozott kérdésekben a magyar jog, így különösen a 2013. évi V. törvény a Polgári Törvénykönyvről adásvételi szerződésre vonatkozó rendelkezései és a Kbt. szabályai az irányadóak.

12. Alvállalkozók

- 12.1. Eladó a teljesítésében közreműködő alvállalkozó tekintetében a Kbt. 138. §-ban foglaltakat köteles figyelembe venni. Eladó a teljesítéshez az alkalmasságának

igazolásában részt vett szervezetet a Kbt. 65. § (9) bekezdésében foglalt esetekben és módon köteles igénybe venni, valamint köteles a teljesítésbe bevonni az alkalmasság igazolásához bemutatott szakembereket. Az ajánlatban megjelölt alvállalkozó személye csak a Kbt. 138. §-ban foglaltak szerint módosítható.

- 12.2. Az Eladó tudomásul veszi, hogy a Szerződés teljesítése során a teljesítésbe jogszerűen bevont alvállalkozókért úgy felel, mintha a munkát maga végezte volna el. Jogellenesen bevont alvállalkozó esetén az Eladó minden kárért teljes felelősséggel tartozik.

13. Kapcsolattartás

- 13.1. A Felek kötelesek a Szerződéssel kapcsolatos minden lényeges körülményről egymást haladéktalanul tájékoztatni. Felek a Szerződéssel és a teljesítéssel kapcsolatos nyilatkozattételre kapcsolattartókat neveznek meg, akik ebben a körben a Felek képviselőinek minősülnek.

Kapcsolattartó Vevő részéről:

Név:

Telefonszám:

Mobiltelefon szám:

Telefax szám:

E-mail:

Kapcsolattartó Eladó részéről:

Név:

Telefonszám:

Mobiltelefon szám:

Telefax szám:

E-mail:

- 13.2. A Felek a megnevezett kapcsolattartó személyének megváltoztatása vagy helyettesítése esetén a változást 2 (kettő) munkanapon belül írásban közlik egymással.
- 13.3. A Felek között a Szerződéssel kapcsolatos, a munkavégzés menetét, a teljesítést érdemileg befolyásoló közlés, értesítés csak írásban érvényes és hatályos. Felek ezért megállapodnak abban, hogy a Szerződés keretében egymással szóban vagy telefonon közölt ilyen közlést, értesítést telefaxon, levélpostai vagy elektronikus úton utólag megerősítik. Felek a visszaigazolt e-mailt az egymás közötti kapcsolattartásban írásbeli formának ismerik el.
- 13.4. Az iratokat kézbesítettnek kell tekinteni, ha azokat a címzett átveszi az irat másolati példányán, kézbesítőkönyvben vagy térítvevényen, továbbá az elektronikus úton (fax, e-mail) megküldött iratokat visszaigazolja. Az e-mail útján küldött iratok esetében a címzett kérheti a küldemény aláírt, nyomtatott formában való

megismétlését. Ez utóbbi esetben is az elektronikus úton továbbított irat megérkezésének időpontja tekintendő az irat kézbesítési időpontjának.

- 13.5. Felek a teljesítéssel kapcsolatos kérdésekre, észrevételekre a másik félnek legfeljebb 2 (kettő) munkanapon belül, írásban válaszolnak.

14. Import és egyéb engedélyek, adók, illetékek

- 14.1. Eladó a Szerződés alapján kizárólag a hatályos szabványoknak, minőségi előírásoknak megfelelő, a forgalomba hozatalra vonatkozó engedélyekkel és minőségbiztosítási tanúsítványokkal rendelkező, vagy azzal egyenértékű egyéb minőségbiztosított terméket szállíthat a Vevő részére.

- 14.2. A Szerződéssel vagy az abban foglaltak teljesítésével kapcsolatban Magyarországon kívül felmerülő adókat és illetékeket, valamint az engedélyekkel kapcsolatos illetéket Eladó viseli.

15. Egyéb feltételek

- 15.1. Az Eladó a Szerződés 4. számú melléklete 2 (kettő) eredeti példányának aláírásával ezúton nyilatkozik, hogy átlátható szervezetnek minősül, és vállalja, hogy az erre vonatkozó nyilatkozatában foglaltak változása esetén haladéktalanul tájékoztatja a Vevőt. A nyilatkozat mindkét eredeti példány a Vevőt illeti. A valótlan tartalmú nyilatkozat alapján kötött visszterhes szerződést a Vevő jogosult felmondani.

- 15.2. A Kbt. 136. § (2) bekezdése alapján külföldi adóilletőségű nyertes ajánlattevő köteles a szerződéshez arra vonatkozó meghatalmazást csatolni, hogy az illetősége szerinti adóhatóságtól a magyar adóhatóság közvetlenül beszerezhet a nyertes ajánlattevőre vonatkozó adatokat az országok közötti jogsegély igénybevétele nélkül.

- 15.3. Az Eladó tudomásul veszi, hogy a Semmelweis Egyetem területén, így a munkaterületein is, zárt láncú video megfigyelő rendszer működik, melynek rögzített felvételeit a Biztonságtechnikai Igazgatóság ellenőrzi.

- 15.4. A Szerződés 4 (négy) azonos érvényű példányban magyar nyelven készült, melyből a Vevő 3 (három), az Eladó 1 (egy) példányt kap.

- 15.5. A Felek a Szerződést elolvasás és közös értelmezés után, mint akaratukkal mindenben megegyezőt, jóváhagyólag írják alá.

Budapest, 2017.

Budapest, 2017.....

Dr. Szász Károly
kancellár
Simmelweis Egyetem
Vevő

Eladó

A Vevő gazdasági ellenjegyzőjének aláírása:

Ellenjegyzem:

Budapesten, 2017.

Dr. Borbélyné Balogh Zsuzsanna
gazdasági főigazgató

A Vevő jogi ellenjegyzőjének aláírása:

Ellenjegyzem:

Budapesten, 2017.....

Jogtanácsos

Szerződés mellékleteit képezi:

1. sz. melléklet: Termék- és árlista
2. sz. melléklet: Műszaki leírás
3. sz. melléklet: Védett munkahely igazolás az Eladó és az esetleges alvállalkozó részére
4. sz. melléklet: Nyilatkozat minta az átláthatóságról
5. sz. melléklet: Közös ajánlattétel esetében a közös ajánlattevők megállapodása (adott esetben)
6. sz. melléklet: Alvállalkozók, kapacitást biztosító szervezetek (adott esetben)
7. sz. melléklet: A kapacitást biztosító szervezet nyilatkozata az általa biztosított erőforrások rendelkezésre bocsátásáról (adott esetben)

I. RUHÁZATI TERMÉKEK

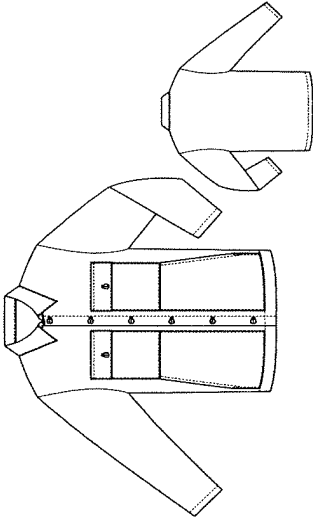
Sorsz.	Megnevezés	Specifikációk
1	Munkakabát	 <p>Alapanyag: 100% pamut Négyzetmétersúly: 230 g/m² (+-5%) Kötésmód: vászon Hypoklorid állóság értéke 4-5 között Egyéb tulajdonságok: előzsugorított, kopásálló kikészítésű, kék vagy zöld színű, szintartó festéssel.</p> <p>Fazon: elején 6 db 32-es hóálló gombokkal, bevartt hosszú ujjal, 4 zsebbel (1-1 db zsebfezdős foltzseb mellrészen, zsebfezdők 1-1 db gombbal záródnak, alatta 1-1 db ferde benyúlású foltzseb), a háton oldalon zseberősítéssel, kihajtható gallérral készített egyenes fazonú kabát, levartt bezeccel, rugalmas cérmával varrva. A termék hossza hátközépen (gallér felvarrási vonalától az alja vonaláig mérve) 73,5 cm ; tűrőhatár +- 2 cm.</p> <p>A munkakabátot méretjelzéssel, kezelési összettel - és mosási címkével kérjük ellátni. (A kabátot 3X3 cm-es letűzött szövött méretjelzéssel kérjük ellátni, melyet a termék fonák oldalán a nyakkörvívől középen jól látható helyen kérünk körkörösén rögzíteni.)</p>
2	Vattakabát	<p>Alapanyag: 100 % pamut Négyzetmétersúly: 230 g/m²(+-5%) Kötésmód: vászon Hypoklorid állóság értéke 4-5 Egyéb tulajdonságok: előzsugorított, kopásálló kikészítésű, sötétkék , szintartó festéssel</p> <p>Fazon: elején 32-es hóálló gombokkal ,bevartt hosszú ujjal, 100% PE töltet középvastag 2 rétegben, 100 % pamut bélésanyaggal mélyített karöltővel, kihajtos gallérral készített egyenes fazonú kabát, rugalmas cérmával varrva.</p> <p>A vattakabátot méretjelzéssel, kezelési összettel - és mosási címkével kérjük ellátni. (A kabátot 3X3 cm-es letűzött szövött méretjelzéssel kérjük ellátni, melyet a termék fonák oldalán a nyakkörvívől középen jól látható helyen kérünk körkörösén rögzíteni.)</p>
3	Vattamellény	<p>Alapanyag: 100% pamut Négyzetmétersúly: 230 g/m²(+-5%) Kötésmód: vászon Hypoklorid állóság értéke 4-5 Egyéb tulajdonságok: előzsugorított, kopásálló kikészítésű, sötétkék színű, szintartó festéssel.</p> <p>Fazon: elején 32-es hóálló gombokkal, bevartt hosszú ujjal, 100% PE töltet középvastag 2 rétegben, 100 % pamut bélésanyaggal mélyített karöltővel, gallér nélkül készített egyenes fazonú mellény , rugalmas cérmával varrva.</p> <p>A vattamellényt méretjelzéssel, kezelési összettel - és mosási címkével kérjük ellátni. (A mellényt 3X3 cm-es letűzött szövött méretjelzéssel kérjük ellátni, melyet a termék fonák oldalán a nyakkörvívől középen jól látható helyen kérünk körkörösén rögzíteni.)</p> <p>Csomagolás: 5 db-onként kötegelve</p>

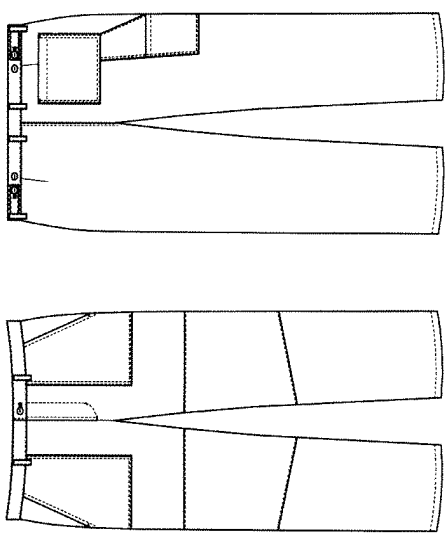
Specifikációk	
Sorsz.	Megnevezés
4	Munkanadrág
<p>Alapanyag: 100% pamut Négyzetmétersúly: 230 g/m²(+5%) Kötésmód: vászon Hypoklorid állóság értéke 4-5 Egyéb tulajdonságok: előzsugorított, kopásálló kikészítésű, kék vagy zöld színű, szintartó festéssel,</p> <p>Fazon: övbujtatóval, szabályozható derekpánttal, 2 oldalzsebbel, 24-es lapos hóálló gombokkal ellátott enyhén szűkülő fazoni nadrág. A nadrág ülépénél dupla tűzéssel, rugalmas cérnával erősített varrással. A termék külső hossza (övpánt felső szélétől az alja vonaláig mérve) 110 cm; tűréshatár +-2 cm.</p> <p>A munkanadrágot méretfelzéssel, kezelési összetétel - és mosási címkével kérjük ellátni. (A terméket 3X3 cm-es letűzött szövött méretfelzéssel kérjük ellátni, melyet a termék fonák oldalán jól látható helyen kérünk rögzíteni.)</p> <p>Csomagolás: 5 db-onként kötegelve</p>	
	
Sorsz.	Megnevezés
5	Szerelőöltöny
<p>Alapanyag: 100% pamut Négyzetmétersúly: 230 g/m² (+-5%) Kötésmód: vászon Hypoklorid állóság értéke 4-5 Egyéb tulajdonságok: előzsugorított, kopásálló kikészítésű, sötétkék színű, szintartó festéssel</p> <p>Fazon: elején 32-es hóálló gombokkal, evartt hosszú ujjal, mandzsettával és mélyített karöltővel 4 zsebbel a hátoldalon zseberősítéssel, kihajtos gallérral és vállerősítéssel, levarrt bezeccel készített dzseki + mellesnadrág 3 zsebbel, rugalmas cérnával varrva.</p> <p>A szerelőöltönnyt méretfelzéssel, kezelési összetétel - és mosási címkével kérjük ellátni. (Az öltönnyt 3X3 cm-es letűzött szövött méretfelzéssel kérjük ellátni, melyet a termék fonák oldalán a nyakkörviltől középen jól látható helyen kérünk kör-körösen rögzíteni.)</p> <p>Csomagolás: 5 db-onként kötegelve</p>	
Specifikációk	

Sorsz.	Megnevezés	Specifikációk
6	Orvosi ing/ orvosnői ing fehér	<p>Alapanyag: 100% fehér pamut, mintás Négyzetmétersúly: 160 g/m² (+-5%) Kötésmód: 2/1 sávoly Göbbsődési hajlam értéke 4-5 Egyéb tulajdonságok: előzsugorított, méretálló, tűrészhatár +-2 cm.</p> <p>Fazon: Egyenes vonalú, gombos, rövid ujjú, kihajtos galléros, vágott háti férfi/női ing, eleje: végig nyitott, 5 db teflon gombbal záródik, háta: váll erősítéssel (dupla anyaggal) nyakkörvittől közepén 12 cm mélyig, díszített, ujja: bevarrt rövid ujj, gallér: kihajtos gallér, szélé körbe tűzőtt, bezec szélé letűzőtt, rugalmas cernával varrva, A termék hossza hátközépen (gallér felvarrási vonalától az alja vonaláig mérve) 78,5 cm ;</p> <p>Az inget "logó"-val kérjük ellátni: "Simmelweis Egyetem" felirattal, piros betűvel fehér alapon, melyet kérünk a bal felső zseb szélén elhelyezni és körbe varrással rögzíteni. A logó anyaga méretálló szövőtt szalag legyen 18 mm széles 48-52 mm hosszúságban, a betűméret 5 mm magas legyen.</p> <p>A terméket méretfeljessel, kezelési összetétel - és mosási címkével kérjük ellátni. (Az inget 3X3 cm-es lenyitott szövőtt méretfeljessel kérjük ellátni, melyet a termék fonák oldalán a nyakkörvittől közepén jól látható helyen kérünk kör-körösen rögzíteni.)</p> <p>Csomagolás: 10 db-onként kötegelve.</p>

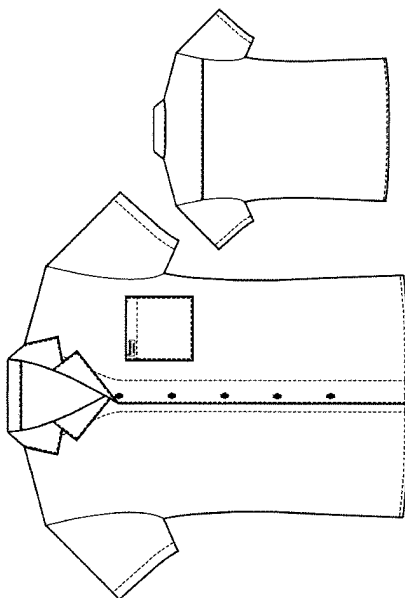

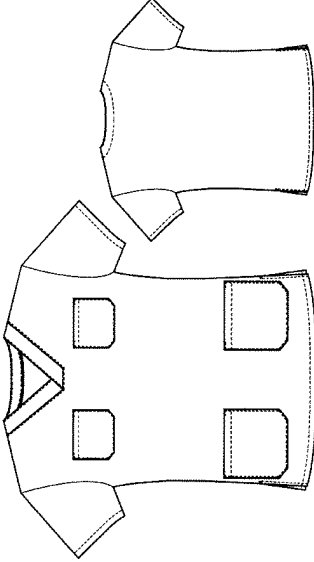
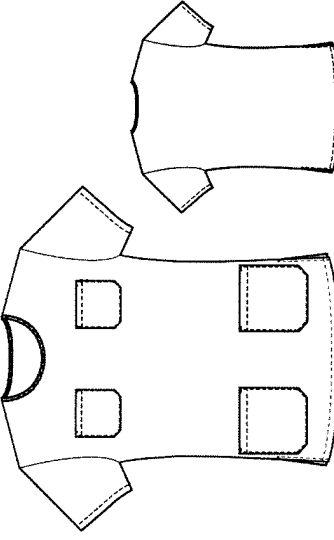
Sorsz.	Megnevezés	Specifikációk
7	Műtősing fű/női unisex világos zöld	<p>Alapanyag: 100% pamut Négyzetmétersúly: 190 g/m² (+- 5%) Kötésmód: 2/1 sávoly Hypoklorid állóság értéke 4-5, Gröbbsödési hajlam értéke 4-5 Egyéb tulajdonságok: előzsugorított, méretálló, világoszöld, szintartó festéssel</p> <p>Fazon: 4 db. zseb, bevarrt rövid ujj, fele-fele arányban kerek ill. "V" nyakkivágás. A termék hossza hátközépen (gallér felvarrási vonalától az alja vonaláig mérve) 75,5 cm ; tüfréshatár +2 cm.</p> <p>A műtősinget "logó"-val kérjük ellátni: "Semmelweis Egyetem" felirattal, piros betűvel zöld alapon, melyet kérünk a bal felső zseb felső szélén elhelyezni és körbe varrással rögzíteni. A logó anyaga méretálló szövet szalag legyen 18 mm széles 48-52 mm hosszúságban, a betűméret 5 mm magas legyen.</p> <p>Továbbá méretfelzéssel, kezelési összetétellel - és mosási címkével kérjük ellátni. (A terméket 3X3 cm-es letűzött szövött méretfelzéssel kérjük ellátni, melyet a termék fonák oldalán a nyakkörvintől közepén jól látható helyen kérünk rögzíteni.) Csomagolás: 5 db-onként kötegelve</p>
		<p>Fazon 1: Egyenes vonalú, bebújós, rövid ujjú, V-nyakú, zsebes műtős ing</p> <ul style="list-style-type: none"> - eleje: sima - háta: sima - zsebek: lent 2 db, fent 2 db csapott sarkú foltzseb erősítő alátéttel, bal felső zseben Semmelweis Egyetem zöld-piros logó - ujjai: bevarrt rövid ujj - nyaka: V-nyakú, pánttal díszített, háta stírcsővel eldolgozott - mindkét oldalt oldalvarrásban 1-1 db készen, 12 cm hosszú slioc van. - Zseb mm-esen felvarrva, felső szélén kb. 1 cm erősítéssel, erősítő alátét befogásával, vállrész mm-esen tűzve, eleje pánt mm-esen tűzve, háta nyakkör mm-esen tűzve, stírcső letűzve.
		<p>Fazon 2: Egyenes vonalú, bebújós, rövid ujjú, kör nyakú, zsebes műtős ing</p> <ul style="list-style-type: none"> - eleje-háta: sima - zsebek: lent 2 db, fent 2 db csapott sarkú foltzseb erősítő alátéttel, bal felső zseben Semmelweis Egyetem zöld-piros logó - ujjai: bevarrt rövid ujj - nyaka: kör nyak, zöld színű rollnival eldolgozva - mindkét oldalt oldalvarrásban 1-1 db készen, 12 cm hosszú slioc van. - Tűzések: zseb mm-esen felvarrva, felső szélén kb. 1 cm erősítéssel, erősítő alátét befogásával - Retesz: Jobb vállnál rollni végeinek rögzítése, slioc végeinek erősítése

Specifikációk	
Sorsz.	Megnevezés
8	<p style="text-align: center;">Intenzív osztályos ing. férfi/női világos kék</p>
<p> Alapanyag: 100% pamut Négyzetméter súly: 190g/m² (+/- 5%); Kötésmód: 2/1 sávoly Hypoklorid állóság értéke 4-5 Göbösödési hajlam értéke 4-5 Egyéb tulajdonságok: előzsugorított, méretálló, világoskék , szintartó festéssel </p> <p> Fazon: egyezik a 7. sorszámú leírással: 4 db. zseb, bevarrott rövid ujj, fele-fele arányban kerék ill. "V" nyakkivágás, sícees. A termék hossza hátközépen (gallér felvarrási vonalától) az alja vonaláig (mérve) 75,5 cm ; tűrőhatár +2 cm. Az intenzív osztályos inget "logó"-val kérjük ellátni: "Simmelweis Egyetem " felirattal, piros betűvel fehér alapon, melyet kérünk a bal felső zseb szélén elhelyezni és körbe varrással rögzíteni. A logó anyaga méretálló szövet legyen 18 mm széles 48-52 mm hosszúságban, a betűméret 5 mm magas legyen. </p> <p> A terméket méretjelzéssel, kezelési összefétél - és mosási címkével <u>kérjük ellátni.</u> (A terméket 3X3 cm-es lenírozott szövettel méretjelzéssel <u>kérjük ellátni</u>, melyet a termék fonák oldalán a nyakkörvél közepén jól látható helyen kérünk rögzíteni.) Csomagolás: 5 db.-onként kötegelve </p>	

Sorsz.	Megnevezés	Specifikációk
9	Műtősköpeny, fehér	<p>Alapanyag: 100% pamut Négyzetmétersúly 200 g/m² (+-5%) Kötésmód: vászon Göbösödési hajlam értéke 4-5 Egyéb tulajdonságok: előzsugorított, méretálló, optikai fehér</p> <p>Fazon: Eleje: sima, raglánvonalba 1-1 akasztó befogva. Háta: nyitott, átlapolódó (jobb félig, bal teljesen), nyakrészen és oldalt (kívül és belül is) kötőzökkel záródik. Háta: váll erősítéssel (dupla anyaggal) nyakkörítvől közepén 12 cm mélyig, disztrúzt. Ujjja: raglánúji, eleje-háta ujja a felkar közepéig erősítő betéttel ellátott, ujja alja megkötővel csuklóra zárható. Nyaka: sima kör nyak, széle rollinival eldolgozva. Kötözők: 1-1 db kötöző, hátközépen bal oldalt, bal oldalt belül oldalvarrásba fogva derékon 1 db rövid kötöző, jobb oldalt kívül oldalvarrásba fogva derékon 1 db hosszú és 1 db rövid kötöző. Elején és a jobb hátán, derékén a kötözők zsinórházba bújtatottak, zárt övbújtatóban futó derékpánttal, igény szerinti kötőzsinórokkal ellátva, a köpeny francia varrással készüljön.</p> <p>Retes: hátközépen kötözők rögzítése. A termék hossza elejeközépen (nyakkör felső szélétől az aljág mérvé) 108 cm; türeshatár +-2 cm.</p> <p>A műtősköpenyeket ujján a felkar közepén "logó"-val kérjük ellátni: "Semmelweis Egyetem" felirattal, piros betűvel fehér alapon, melyet kérünk a bal ujján az erősítő betét szélén elhelyezni és körbe varrással rögzíteni. A logó anyaga méretálló szövet szalag legyen 18 mm széles 48-52 mm hosszúságban, a betűméret 5 mm magas legyen.</p> <p>A terméket kezelési összetétel - és mosási címkével kérjük ellátni.</p>
10	Műtősköpeny, műtős zöld (közép zöld)	<p>Alapanyag: 100% pamut Négyzetmétersúly 200 g/m² (+-5%) Kötésmód: vászon Hypoklorid állóság értéke 4-5, Göbösödési hajlam értéke 4-5 Egyéb tulajdonságok: előzsugorított, méretálló, zöld, szintartó festéssel</p> <p>Fazon: Raglán ujjú, hátul átlapolódó, kötőzökkel záródó, lábszárközépig érő műtős köpeny, Eleje: sima, raglánvonalba 1-1 akasztó befogva. Háta: nyitott, átlapolódó (jobb félig, bal teljesen), nyakrészen és oldalt (kívül és belül is) kötőzökkel záródik. Háta: váll erősítéssel (dupla anyaggal) nyakkörítvől közepén 12 cm mélyig, disztrúzt. Ujjja: raglánúji, eleje-háta ujja a felkar közepéig erősítő betéttel ellátott, ujja alja megkötővel csuklóra zárható. Nyaka: sima kör nyak, széle rollinival eldolgozva. Kötözők: ujj alján, nyakkörön 1-1 db kötöző, hátközépen bal oldalt derékán 1 db kötöző, bal oldalt belül oldalvarrásba fogva derékon 1 db hosszú és 1 db rövid kötöző, jobb oldalt kívül oldalvarrásba fogva derékon 1 db hosszú és 1 db rövid kötöző. Elején és a jobb hátán, derékén a kötözők zsinórházba bújtatottak, zárt övbújtatóban futó derékpánttal, igény szerinti kötőzsinórokkal ellátva, a köpeny francia varrással készüljön. Retesz: hátközépen kötözők rögzítése. A termék hossza elejeközépen (nyakkör felső szélétől az aljág mérvé) 108 cm; türeshatár +-2 cm.</p> <p>A műtősköpenyeket ujján a felkar közepén "logó"-val kérjük ellátni: "Semmelweis Egyetem" felirattal, piros betűvel zöld alapon, melyet kérünk a bal ujján az erősítő betét szélén elhelyezni és körbe varrással rögzíteni. A logó anyaga méretálló szövet szalag legyen 18 mm széles 48-52 mm hosszúságban, a betűméret 5 mm magas legyen.</p> <p>A terméket kezelési összetétel - és mosási címkével kérjük ellátni.</p> <p>Csomagolás: 10 db-onként kötegelve</p>

Sorsz.	Megnevezés	Specifikációk
11	Műtűsköpeny passzéz	<p>Alapanyag: 100% pamut Négyzetmétersúly: 200 g/m² (+-5%) Kötésmód: vászon Hypoklorid állóság értéke 4-5 Göbösödési hajlam értéke 4-5 Egyéb tulajdonságok: előzsugorított, méretálló, zöld, szintartó festéssel</p> <p>Fazon: hátul átlapolódó, kötözőkkel záródó, lábszárközépig érő műtűs köpeny, nyakán körbe fehér 100% pamut bordás passzéval, Eleje: sima, raglánvonalba 1-1 akasztó befogva. Háta: nyitott, átlapolódó (jobb félig, bal teljesen), nyakrészen és oldalt (kivül és belül is) kötözőkkel záródik. Háta: váll erősítéssel (dupla anyaggal) nyakkörítől középen 12 cm mélyig, disztűzött. Ujja: raglánujj, eleje-háta ujja a felkar közepéig erősítő betéttel ellátott, ujja alja megkötővel csuklóra zárható. Nyaka: sima kör nyak, széle rollival előlgozva. Kötözők: ujja alján, nyakkörön 1-1 db kötöző, hátközépen bal oldali derékrészen 1 db kötöző, bal oldalt belül oldalvarrásba fogva derékon 1 db rövid kötöző, jobb oldalt kívül oldalvarrásba fogva derékon 1 db hosszú és 1 db rövid kötöző. Elején és a jobb hátán, derékrészen a kötözők zsinórházba bujtatottak, zárt övbújtatóban futó derékpánttal, igény szerinti kötőzsinórokkal ellátva, a köpeny francia varrással készüljön. Retesz: hátközépen kötözők rögzítése. A termék hossza elejeközépen (nyakkör felső szélétől az aljáig mérve) 108 cm; tőrészhátár +-2 cm.</p> <p>A műtűsköpenyeket "logó"-val kérjük ellátni: "Sommelweis Egyetem" felirattal, piros betűvel zöld alapon, melyet kérünk a bal ujján az erősítő betét szélén elhelyezni és körbe varrással rögzíteni. A logó anyaga méretálló szövet szalag legyen 18 mm széles 48-52 mm hosszúságban, a betűméret 5 mm magas legyen.</p> <p>A terméket kezelési összetétel - és mosási címkével kérjük ellátni.</p> <p>Csomagolás: 10 db-onként kötegelve</p>

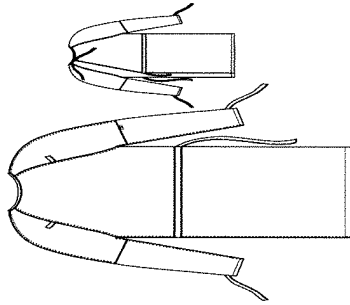

Sorsz.		Specifikációk
<p data-bbox="454 1848 478 1971">12</p> <p data-bbox="782 1848 829 1971">Orvosi köpeny férfi, fehér</p>	<div data-bbox="590 1120 1021 1769" data-label="Image"> </div> <p data-bbox="454 750 502 1075"> Alapanyag: 50% pamut 50% PE Négyzetmétersúly: 190 g/m² (+-5%) Kötésmód: 2/1 sávoly Hypoklorid állóság értéke 4-5 Göbösödési hajlam értéke 4-5 Egyéb tulajdonságok: előzsugorított, méretállandó, optikai fehér </p> <p data-bbox="614 235 901 1075"> Fazon: Egyenes vonalú, gombos, hosszú ujjú, kihajtos galléros férfi köpeny hátul takart lépéshasítékkal. Eleje: elől végig nyitott, 32-es teflon gombos, szemes gomblyukkal, 3 foltzsebes, 6 db teflon gombbal záródik, levarrt bezeccel. Belül a vállrésznél erősítő alátét van. Háta: váll erősítéssel (dupla anyaggal) nyakkörítől közepen 12 cm mélyig, disztűzött. Háta: hátközépen függőlegesen szabott, takart hasítékkal készült, derékreszen övpánt diszti, mely 2 db gombbal záródik. Ujjja: bevarrt hosszú ujj, alja kezeifőbe fogott, sílcces, kezeifő körbe tűzött. Gallér: kihajtos gallér, széle körbe tűzött, bezec széle letűzött. Zsebek: bal mellrészen 1 db, csipőrészen oldalvarrásba fogva mindkét oldalt 1-1 db foltzseb. Szabályozható dragonnal (a hátközép és a derekvonal kereszteződésének pontjától jobbra balra 20-20 cm-re elhelyezve, a két pánt közepén két gombbal összegombolható). A nyakkörív és a váll vonalától a karöltőben hátul 7, elől 5 cm mélyen, saját anyagából a fonák oldalon erősítés végett atul szabadon hagyott dupla beállításat kérünk. A termék hossza hátközépen (gallér felvarrási vonalától az alja vonaláig mérve) 113 cm ; tűréshatár +- 2 cm. </p> <p data-bbox="917 235 1013 1075"> A köpenyeket "Ilogó"-val kérjük ellátni: "Semmelweis Egyetem" felirattal, piros betűvel fehér alapon, melyet kérünk a bal felső zseb felső szélén elhelyezni és körbe varrással rögzíteni. A Ilogó anyaga méretállandó szövet szalag legyen 18 mm széles 48-52 mm hosszúságban, a betűméret 5 mm magas legyen. </p> <p data-bbox="1029 235 1109 1075"> A terméket méretjelzéssel, kezelési ísszettel - és mosási címkével kérjük ellátni. (A terméket 3X3 cm-es lefűzött szövött méretjelzéssel kérjük ellátni, melyet a termék fonák oldalán a nyakkörívől közepén jól látható helyen kérünk rögzíteni.) Csomagolás: 10 db-onként méretenként kötegelve </p>	

Sorsz.	Megnevezés	Specifikációk
13	Férfi orvosi köpeny, sárga	<p>Alapanyag: 100% pamut Négyzetmétersúly: 190 g/m² (+-5%) Kötésmód: 2/1 sávoly Hypoklorid állóság értéke 4-5 Gőbsódási hajlam értéke 4-5 Egyéb tulajdonságok: előzsugorított, méretálló, közép sárga, szintartó festéssel</p> <p>Fazon: Egyenes vonalú, gombos, hosszú ujjú, kihajtos galléros férfi köpeny hátul takart lépéshasítékkal. Eleje: elől végig nyitott, 32-es teflon gombos, szemes gomblyukkal, 3 foltzsebes, 6 db teflon gombbal záródik, levartt bezeccel. Belül a vállrésznél erősítő alátét van. Háta: váll erősítéssel (dupla anyaggal) nyakkörvítől közepén 12 cm mélyig, disztűzött. Háta: hátközépen függőlegesen szabott, takart hasítékkal készült, derékrészen övpánt díszíti, mely 2 db gombbal záródik. Belül a vállrésznél erősítő alátét van. Ujja: bevartt hosszú ujj, alja kézelőbe fogott, sícces, kézelő körbe tűzött. Gallér: kihajtos gallér, széle körbe tűzött, bezec széle letűzött. Zsebek: bal mellrészén 1 db, csípőrészen oldalvarrásba fogva mindkét oldalt 1-1 db foltzseb. Szabályozható dragonnal (a hátközép és a derékvonal kereszteződésének pontjától jobbra balra 20-20 cm-re elhelyezve, a két pánt közepén két gombbal összegombolható). A nyakkörv és a váll vonalától a karöltőben hátul 7, elől 5 cm mélyen, saját anyagából a fonák oldalon erősítés végett alul szabadon hagyott dupla beállítást kérünk. A termék hossza hátközépen (gallér felvarrási vonalától az alja vonaláig mérve) 113 cm ; tűrőhatár +-2 cm.</p> <p>A köpenyket "logó"-val kérjük ellátni: "Semmelweis Egyetem" felirattal, piros betűvel fehér alapon, melyet kérünk a bal felső zseb szélén elhelyezni és körbe varrással rögzíteni. A logó anyaga méretálló szövet szalag legyen 18 mm széles 48-52 mm hosszúságban, a betűméret 5 mm magas legyen.</p> <p>A terméket méretjelezzéssel, kezelési összettel - és mosási címkével kérjük ellátni. (A terméket 3x3 cm-es lefűzött szövet méretjelezzéssel kérjük ellátni, melyet a termék fonák oldalán a nyakkörvítől közepén jól látható helyen kérünk rögzíteni.)</p> <p>Csomagolás: 10 db-onként méretenként kötegelve</p>

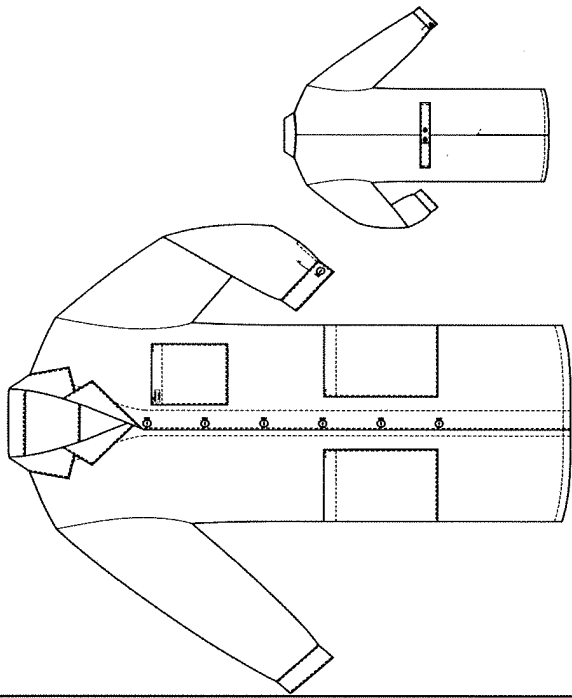

Sorsz.		Specifikációk
14	Orvosnői köpeny, fehér	<p>Alapanyag: 50% pamut, 50% PE Négyzetmétersúly: 190 g/m² (+-5%) Kötés mód: 2/1 sávoly Göbösödési hajlam értéke 4-5 Egyéb tulajdonságok: előzsugorított, méretálló</p> <p>Fazon: Egyenes vonalú, gombos, hosszú ujjú, kihajtos galléros férfi köpeny hátul takart lépéshasítékkal. Eleje: elől végig nyitott, 32-es teflon gombos, szemes gomblyukkal, 3 foltzsebes, 6 db teflon gombbal záródik, levarrt bezeccel. Belül a vállrésznél erősítő alátét van. Háta: váll erősítővel (dupla anyaggal) nyakkörvítől közepen 12 cm mélyig, disztrúzott. Belül a vállrésznél erősítő alátét van. Ujjja: bevarrt hosszú ujj, alya kézfőbe fogott, sícces, kézfő körbe tűzött. Gallér: kihajtos gallér, széle körbe tűzött, bezec széle lettűzött. Zsebek: bal mellrészen 1 db, csipőrészen oldalvarrásba fogva mindkét oldalt 1-1 db foltzseb. A nyakkörv és a váll vonalától a karöltőben hátul 7, elől 5 cm mélyen, saját anyagából a fonák oldalon erősítés végett alul szabadon hagyott dupla beállítást kérünk. A termék hossza hátközépen (gallér felvarrási vonalától az alya vonaláig mérve) 113 cm, tűrészatar +-2 cm.</p> <p>A köpenyeket "logó"-val kérjük ellátni: "Simmelweis Egyetem" felirattal, piros betűvel fehér alapon, melyet kérünk a bal felső zseb felső szélén elhelyezni és körbe varrással rögzíteni. A logó anyaga méretálló szövet szalag legyen 18 mm széles 48-52 mm hosszúságban, a betűméret 5 mm magas legyen.</p> <p>A terméket méretfelzéssel, kezelési összetétel - és mosási címkével kérjük ellátni. (A terméket 3X3 cm-es letűzött szövet méretfelzéssel kérjük ellátni, melyet a termék fonák oldalán a nyakkörvítől közepen jól látható helyen kérünk rögzíteni.) Csomagolás: 10 db-onként méretenként kötegelve</p>

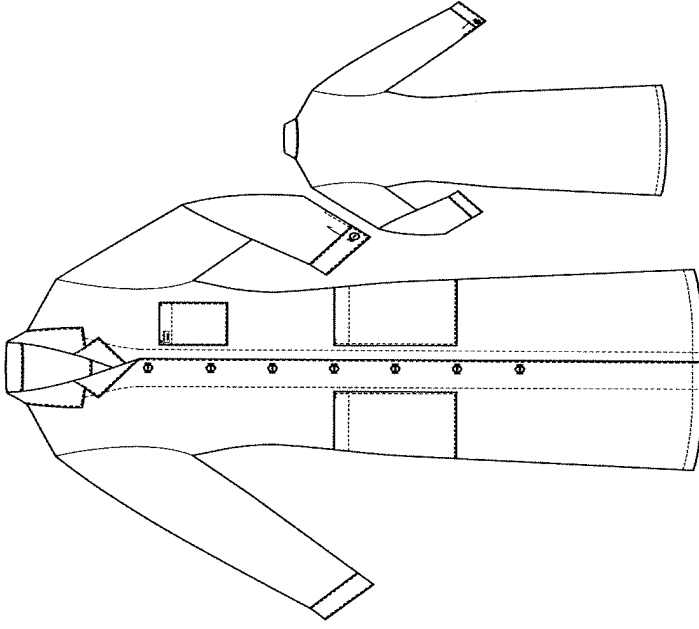

Sorsz.	Megnevezés	Specifikációk
15	Műtősnői ruha, világos zöld	<p>Alapanyag: 100% pamut Négyzetmétersúly: 160 g/m² (+-5%) Kötésmód: vászon Hypoklorid állóság értéke 4-5 Göbösödési hajlam értéke 4-5 Egyéb tulajdonságok: előzsugorított, méretálló, világos zöld, szintartó festéssel</p> <p>Fazon: Egyenes vonalú, bebújós, rövid ujjú, kör nyakú műtős ruha egy foltzsebbel. Zsebek: jobb oldalon lent 1 db csapott sarkú foltzseb erősítő alátéttel. Háta: belül a vállrésznél erősítő alátét van (dupla anyag), nyakkörvítől közepen 12 cm mélyig, díszített, váll-, oldal- és ujj összevarrása francia varrással varrva. Ujja: bevarrt rövid ujj. Nyaka: kör nyak, zöld színű rollnival eldőlgozva. Retesz: jobb vállnál rollni végeinek rögzítése. A termék hossza hátközépen (nyakkör felső szélétől az aljáig mérve) 113 cm ; tűrőhatár +-2 cm.</p> <p>A műtősnői ruhát "logó"-val kérjük ellátni: "Semmelweis Egyetem" felirattal, piros betűvel zöld alapon, melyet kérünk a zseb felső szélén elhelyezni és körbe varrással rögzíteni. A logó anyaga méretálló szövet szalag legyen 18 mm széles 48-52 mm hosszúságban, a betűméret 5 mm magas legyen.</p> <p>A terméket méretjelzéssel, kezelési összetétellel, és mosási címkével kérjük ellátni. (A terméket 3X3 cm-es letűzött szövet méretjelzéssel kérjük ellátni, melyet a termék fonák oldalán a nyakkörvítől közepén jól látható helyen kérünk rögzíteni.)</p> <p>Csomagolás: 10 db-onként kötegelve</p>

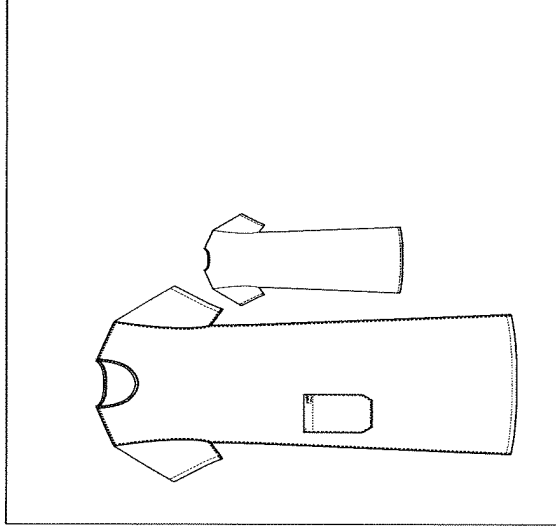

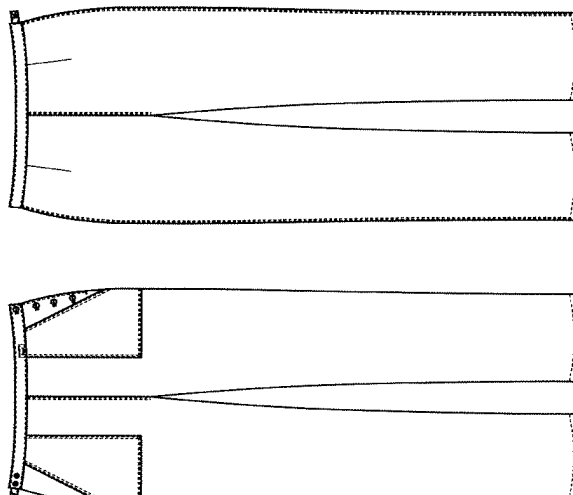
Specifikációk	
Sorsz.	Megnevezés
16	Női orvosi nadrág, fehér
	
<p>Alapanyag: 50% pamut, 50% PE Negyzetméretű: 190 m² (+-5%) Kötésmód: 2/1 sávoly Göbösödési hajlam értéke 4-5 Egyéb tulajdonságok: előzsugorított, méretálló</p> <p>Fazon: <i>Oldalt gombos, rávarrt zsebes női nadrág.</i> Eleje-háta szára sima, ülepvarrás, külső varrás tűzött, hátán 1-1 db formázóvarrás. Zsebek: elején 1-1 db ferde benyúlású rávarrt zseb. Derékrész: szabott övpánttal, baloldalon gombos hasíték, a hasíték 4 db 24-es teflon gombbal záródik, szemes gomblyukkal. Jobb oldalon bősszabályzóval, a bősszabályzó a hátán, az övbe bújtatott, 2 db teflon gombbal záródik. Rugalmas varrással. Retesz: Zsebnylás végénél az oldalvarrástra merőlegesen, a retesz közepe oldalvarráson legyen. Bal oldali hasíték vége, vízszintesen. A termék külső hossza (övpánt felső szélétől az alja vonaláig mérve) 107,5 cm ; tűréshatár +-2 cm.</p> <p>A nadrágot derékrészen "logó"-val kérjük ellátni: "Simmelweis Egyetem" felirattal, piros betűvel fehér alapon, körbe varrással rögzíteni. A logó anyaga méretálló szöveti szalag legyen 18 mm széles 48-52 mm hosszúságban, a befűméret 5 mm magas legyen.</p> <p>A terméket méretjelzéssel, kezelési összettel - és mosási címkével kérjük ellátni. (A terméket 3X3 cm-es lerített szövet méretjelzéssel kérjük ellátni, melyet a termék fonák oldalán jól látható helyen kérünk rögzíteni.)</p> <p>Csomagolás: 10 db-onként</p>	

Sorsz.	Megnevezés	Specifikációk
17	Női orvosi nadrág, zöld	<p>Alapanyag: 100% pamut Negyzetméretű: 190 m2 (+-5%) Kötésmód: 2/1 sávoly Hypoklorid állóság értéke 4-5 Göbbségi hajlam értéke 4-5 Egyéb tulajdonságok: előzsugorított, méretálló, világoszöld, színartó festéssel</p> <p>Fazon: <i>Oldalt gombos, rávarrt zsebes női nadrág.</i> Eleje-háta szára sima, ülepvarrás, külső varrás tűzött, hátán 1-1 db formázóvarrás. Zsebek: elején 1-1 db ferde benyúlású rávarrt zseb. Derékrész: szabott övpánttal, baloldalon gombos hasíték, a hasíték 4 db 24-es teflon gombbal záródik, szemes gomblyukkal. Jobb oldalon bőszabályzóval, a bőszabályzó a hátán, az övbe bujtatót, 2 db teflon gombbal záródik; rugalmas varrással. Rétesz: Zsebníylás végeinél az oldalvarrasra merőlegesen, a rétesz közepe oldalvarráson legyen. Bal oldali hasíték vége, vízszintesen. A termék külső hossza (övpánt felső szelétől az alja vonaláig mérve) 107,5 cm ; tűréshatár +-2 cm.</p> <p>A nadrágot derékrészen "logó"-val kérjük ellátni: "Semmelweis Egyetem" felirattal, piros betűvel fehér alapon, melyet kérünk körbe varrással rögzíteni. A logó anyaga méretálló szövet legyen 18 mm széles 48-52 mm hosszúságban, a betűméret 5 mm magas legyen.</p> <p>A terméket méretezéssel, kezelési összeféttel - és mosási címkével kérjük ellátni. (A terméket 3X3 cm-es letűzött szövet méretezéssel kérjük ellátni, melyet a termék fonak oldalán jól látható helyen kérünk rögzíteni.)</p> <p>Csomagolás: 10 db-onként</p>

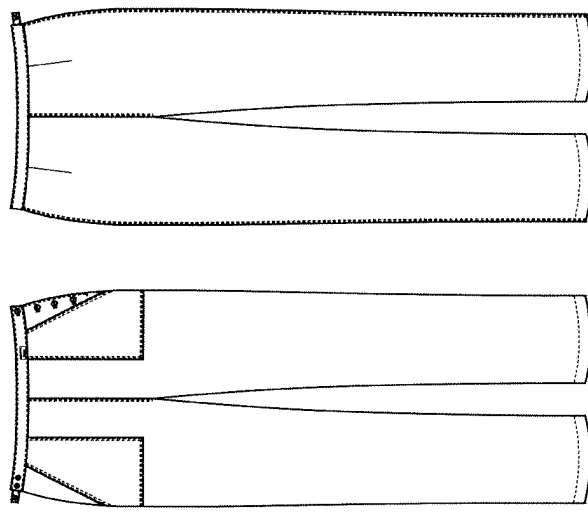

Sorsz.	Megnevezés	Specifikációk
18	Férfi orvosi nadrág, fehér	<p>Alapanyag: 50% pamut, 50% PE Negyzetmétersúly: 190 m² (+-5%) Kötésmód: 2/1 sávoly Göbösödési hajlam értéke 4-5 Egyéb tulajdonságok: előzsugorított, méretálló</p> <p>Fazon: Enyhén szűkülő szárú férfi nadrág, 2 db zsebbel, normál derekrésszel. Háta sima, derékon 1-1 formázóval, ülepvarrás 2 soros varrattal készül. Eleje -1-1 db ferde benyúlású rávarrt zseb, széle rollnival eldologozva, gombos hasítékkal záródó, teflon gombbal, szemes gomblyukkal készíttve. Derekrész – az övpánt apparátával felvarrva, 6 db övbújtatóval, oldalt bőség szabályzóval készül, bőségszabályzó oldalvarrás vonalában felvarrva, derekpánton középen elhelyezve; rugalmas cérnával varrva. Retesz: zsebníflás végénél az oldalvarrással merőlegesen, a retesz közepe oldalvarráson legyen, eleje hasíték alsó végének rögzítése 2 helyen, övbújtató felső végének rögzítése. A termék külső hossza (övpánt felső szélétől az alja vonaláig mérve) 110 cm ; tűrés határ +-2 cm.</p> <p>A nadrágot derekrészen "logó"-val kérjük ellátni: "Semmelweis Egyetem" felirattal, piros betűvel fehér alapon, melyet kérünk körbe varrással rögzíteni. A logó anyaga méretilllandó szövött szalag legyen 18 mm széles 48-52 mm hosszúságban, a betűméret 5 mm magas legyen.</p> <p>A terméket méretezéssel, kezelési összetétel - és mosási címkével kérjük ellátni. (A terméket 3X3 cm-es letétzőt szövet méretjelzéssel kérjük ellátni, melyet a termék fonák oldalán jól látható helyen kérünk rögzíteni.)</p> <p>Csomagolás: 10 db-onként kötegelve</p>

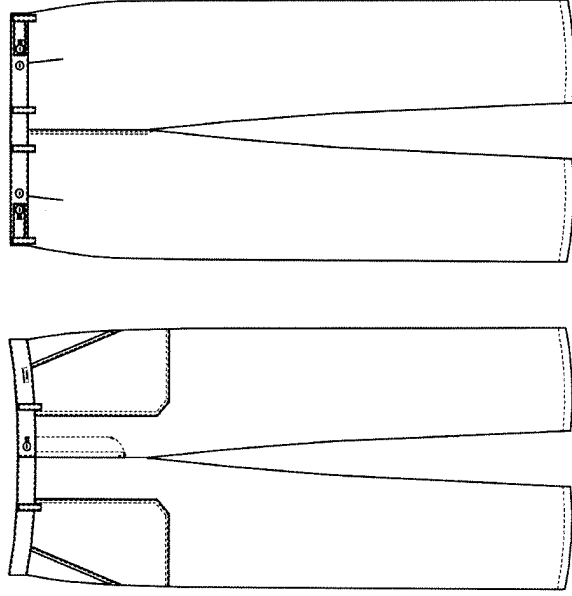

Specifikációk	
Sorsz.	Megnevezés
19	Férfi orvosi nadrág, zöld
	<p>Alapanyag: 100% pamut Négyzetmétersúly: 190 m² (+-5%) Kötésmód: 2/1 sávoly Hypoklorid állóság értéke 4-5 Göbösödési hajlam értéke 4-5 Egyéb tulajdonságok: előzsugorított, méretálló, világoszöld, szintartó festéssel</p> <p>Fazon: Enyhén szűkülő szárú férfi nadrág, 2 db zsebbel, normál derékréssel. Háta: sima, derékon 1-1 formázóval, ülepvarras 2 soros varrattal készül. Eleje -1-1 db ferde benyúlású rávarrt zseb, széle rollnival eldolgozva, gombos hasítékkal záródó, teflon gombbal, szemes gomblyukkal készíve. Derékrész - az övpánt apparátával felvarrva, 6 db övbüjtővel, oldalt bőség szabályzóval készül, bőségsszabályzó oldalvarras vonalában felvarrva, derékpánton közepén elhelyezve; rugalmas cérnával varrva. Retesz: zsebníylás végénél az oldalvarrasra merőlegesen, a retesz közepe oldalvarrason legyen, eleje hasíték alsó végének rögzítése 2 helyen, övbüjtő felső végének rögzítése. A termék külső hossza (övpánt felső szélétől az alja vonaláig mérve) 110 cm ; tűréshatár +-2 cm.</p> <p>A nadrágot derékrészen "logó"-val kérjük ellátni: "Semmelweis Egyetem" felirattal, piros betűvel fehér alapon, melyet kérünk körbe varrással rögzíteni. A logó anyaga méretálló szövött szalag legyen 18 mm széles 48-52 mm hosszúságban, a betűméret 5 mm magas legyen.</p> <p>A terméket méretezéssel, kezelési összetétel - és mosási címkével kérjük ellátni. (A terméket 3X3 cm-es leltízótt szövött méretjelzéssel kérjük ellátni, melyet a termék fonák oldalán jól látható helyen kérünk rögzíteni.)</p> <p>Csomagolás: 10 db-onként kötegelve</p>

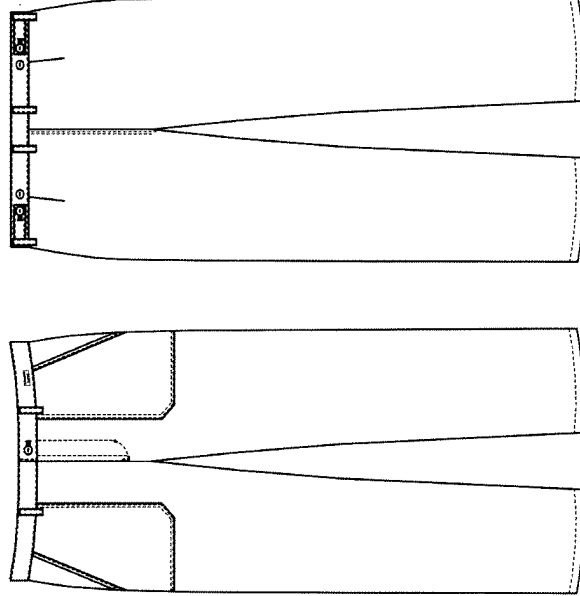

Sorsz.	Megnevezés	Specifikációk
20	Nadrág, férfi/női unisex, világos zöld	<p>Alapanyag: 100% pamut Négyzetméter súly: 190g/m² (+- 5%) Kötésmód: 2/1 sávoly Hypoklorid állóság értéke 4-5 Göbösödési hajlam értéke 4-5 Egyéb tulajdonságok: előzsugorított, méretálló, világoszöld, színtartó festéssel</p> <p>Fazon: Gumis derekú unisex nadrág. Eleje-háta szára sima. Külső-, belső szár, ülép lapos varrással, karos gépen varrva. Zseb: jobb hátán 1 db csapott sarkú foltzseb, erősítő alátéttel. Derékrész: gumiházba fűzött gumival szabályozva, rugalmas cémmával erősített szármentes lapos varrással. A termék külső hossza (gumiház felső szélétől az alja vonaláig mérve) 109 cm ; tűréshatár +-2 cm.</p> <p>A nadrágot a zseben "logó"-val kérjük ellátni: "Semmelweis Egyetem" felirattal, piros betűvel zöld alapon, melyet kérünk a zseb felső szélén elhelyezni és körbe varrással rögzíteni. A logó anyaga méretálló szövet szalag legyen 18 mm széles 48-52 mm hosszúságban, a betűméret 5 mm magas legyen.</p> <p>A terméket mérettelzéssel, kezelési összeféttel - és mosási címkével kérjük ellátni. (A méret címkét hátközépen gumiház alá fogarva kérjük.)</p> <p>Csomagolás: 10 db-onként kötegelve</p>

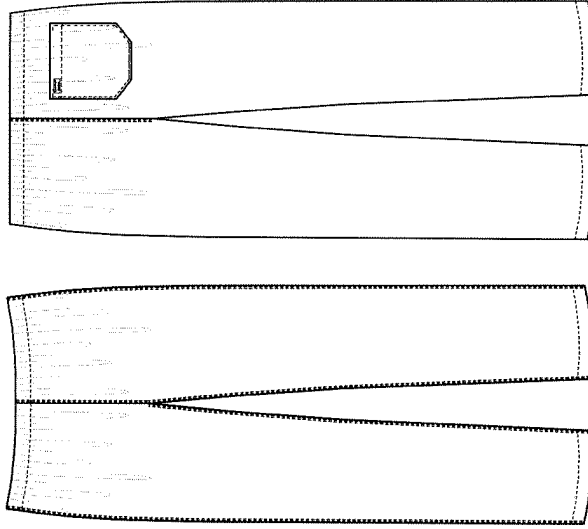

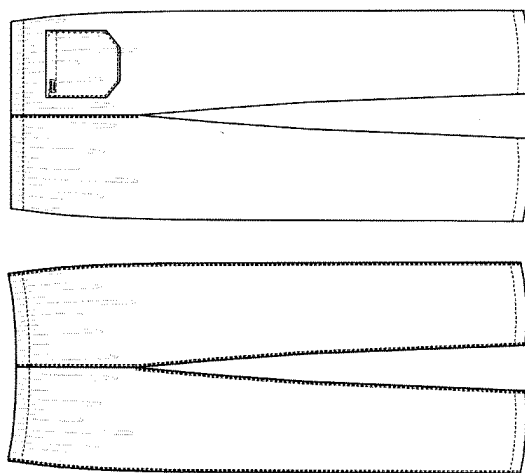
Specifikációk	
Sorsz.	Megnevezés
21	Intenzívosztyályos nadrág, férfi/női unisex, világos kék
	
<p>Alapanyag: 100% pamut Négyzetmétersúly: 190 g/m² (+-5%) Kötésmód: 2/1 sávoly Hypoklorid állóság értéke 4-5 Göbösödési hajlam értéke 4-5 Egyéb tulajdonságok: előzsugorított, méretálló, világoskék, szintartó festéssel</p> <p>Fazon: Gumis derekú unisex nadrág. Eleje-háta szára sima. Külső-, belső szár, ülep lapos varrással, karos gépen varrva. Zseb: jobb háton 1 db csapott sarkú főtzebe, erősítő alátéttel, derekrész: gumiházba fűzött gumival szabályozva, rugalmas célmával erősített szálmentes laposvarrással. A termék külső hossza (gumiház felső szélétől az alja vonaláig mérve) 109 cm ; fűréshatár +-2 cm.</p> <p>A nadrágot a zseben "logó"-val kérjük ellátni: "Semmelweis Egyetem" feirattal, piros betűvel fehér alapon, melyet kérünk a zseb felső szélén elhelyezni és körbe varrással rögzíteni. A logo anyaga méretálló szövőtt szalag legyen 18 mm széles 48-52 mm hosszúságban, a betűméret 5 mm magas legyen.</p> <p>A terméket méretfeljézéssel, kezelési ósszetétel - és mosási címkével kérjük ellátni. (A méret címkét házközépen gumiház alá fogatva kérjük.)</p> <p>Csomagolás: 10 db-onként kötegelve</p>	

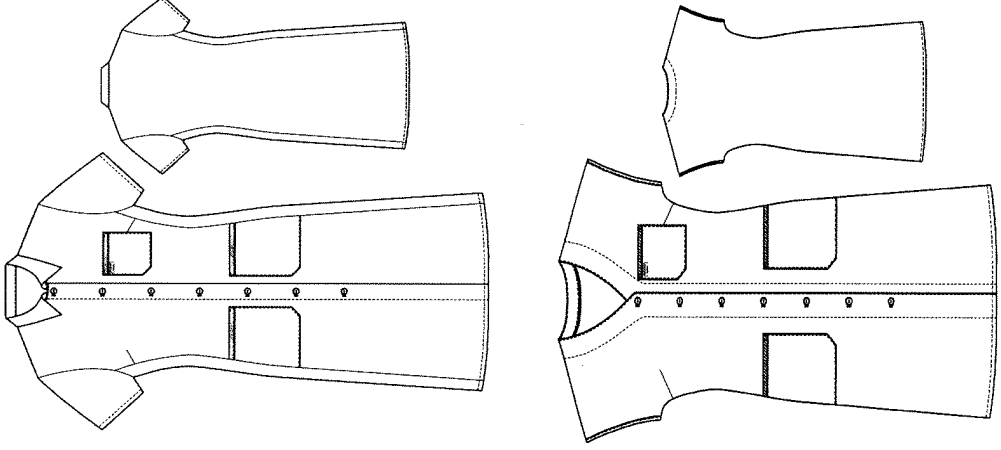
Sorsz.	Megnevezés	Specifikációk
22	<p>Ápolónői ruha, fehér</p> 	<p>Alapanyag: 50% pamut, 50% PE Négyzetméter súly: 180g/m², (+-5%) Kötésmód: 2/1 sávoly Göbösödési hajlám értéke: 4-5 Egyéb tulajdonságok: előzsugorított, méretálló, optikai fehér</p> <p>Fazon 1: Enyhén karcsúsított, rövid ujjú, galléros ápolónői ruha, kék csikos díszítővel. Eleje: oldalrészről induló rövid mellformázóval, 3 darab foltzsebbel. Háta: oldalrészrel kapcsolódik az elejéhez. Háta: belül a vállrésznél erősítő alátét van (dupla anyag), nyakkörvítől közepén 12 cm mélyig, díszítve. Ujjja: bevarrt rövid ujj. Zsebek: elején 1-1 darab szabásvonalról induló, csapott sarkú foltzseb, erősítő alátéttel, bal mellrészén 1 db csapott sarkú foltzseb, a zsebek kék csikos díszítővel ellátva. Gallér: nyakkörre tűzött, felgombolható, bezec széle letűzött. Gombolás: rászabott gombolópánttal és 7 db teflon gombbal záródik, szemes gomblyukkal. A termék hossza hátközépen (gallér felvarrási vonalától az alja vonaláig mérve) 106 cm ; tűréshatár +-2 cm.</p> <p>Fazon 2: Enyhén karcsúsított, V- nyakú, T ujjú női köpeny. Eleje: sima, oldalvarrástól induló mellformázóval, 3 db foltzsebbel, nyakkör + elejeszél alátéttel eldolgozva, elejeszél körben mm-esen tűzve, bezec körben letűzve. Háta: sima, belül a vállrésznél erősítő alátét van (dupla anyag), nyakkörvítől közepén 12 cm mélyig, díszítve. Ujjja: rövid T ujj, széle rollnival eldolgozva, vállrész ejtett. Zsebek: elején 1-1 darab oldalvarrástól induló foltzseb, zseb széle rollnival díszítve, a zseb erősítő alátéttel ,bal eleje mellrészén 1 db foltzseb, a zsebek sarkai csapottak. Gombolás: 7 db teflon gombbal, szemes gomblyukkal záródik A termék hossza hátközépen (nyakkör felső széléől az alja vonaláig mérve) 106 cm ; tűréshatár +-2 cm.</p> <p>Az ápolónői ruhát zseben "logó"-val kerjük ellátni: "Simmelweis Egyetem" felirattal, piros betűvel fehér alapon, melyet kerünk a bal felső zseb szélén elhelyezni és körbe varrassal rögzíteni. A logo anyaga méretálló szövőtt szalag legyen 18 mm széles 48-52 mm hosszúságban, a betűméret 5 mm magas legyen.</p> <p>A terméket méretjelzéssel, kezelési összetétellel- és mosási címkével kerjük ellátni. (A terméket 3X3 cm-es letűzött szövött méretjelzéssel kerjük ellátni, melyet a termék fonák oldalán a nyakkörvítől közepén jól látható helyen kerünk körkörösén rögzíteni.)</p> <p>Csomagolás: 10 db-onként kötegelve</p>

Sorsz.	Megnevezés	Specifikációk
23	Szoknya, orvosi fehér	<p>Alapanyag: 50% pamut, 50% PE Négyzetmétersúly: 190 g/m² (+-5%), Kötésmód: 2/1 sávoly Göbbsődési hajlam értéke 4-5 Egyéb tulajdonságok: előzsugorított, méretálló, optikai fehér</p> <p>Fazon: Hátul gombos, 70 cm-es női szoknya, rávarrt zsebbel. Eleje: sima, 1-1 db formázó, 1-1 db rávarrt zseb, a zseb széle rollnival szegett. Háta: 2 részből szabott, derékon 1-1 formázóval, hátközépen, alul takart hasítékkal, fent teflon gombos hasítékkal, szemes gomblyukkal. Derékrész: sima derékpánt, oldalrészén eleje zseb és háta formázó között gumival szabályozva. Retesz: háta hasíték alsó végének rögzítése, lépéshasíték végének rögzítése zsebníválás végeinél az oldalvarrádra merőlegesen, a retesz közepe oldalvarráson legyen. A termék hossza hátközépen (derékpánt felső szélétől az alja vonaláig mérve) 70 cm ; tűrőhatár +-2 cm.</p> <p>A szoknyát derékrészén "logó"-val kérjük ellátni: "Semmelweis Egyetem" felirattal, piros betűvel fehér alapon, melyet kérünk a bal felső zseb felső szélén elhelyezni és körbe varrással rögzíteni. A logo anyaga méretálló szövet szalag legyen 18 mm széles 48-52 mm hosszúságban, a betűméret 5 mm magas legyen.</p> <p>A terméket méretjelzéssel, kezelési összeféttel - és mosási címkével kérjük ellátni. (A terméket 3X3 cm-es lertűzött szövetjelzéssel kérjük ellátni, melyet a termék fonak oldalán jól látható helyen kérünk rögzíteni.)</p> <p>Csomagolás: 10 db-onként kötegelve</p>

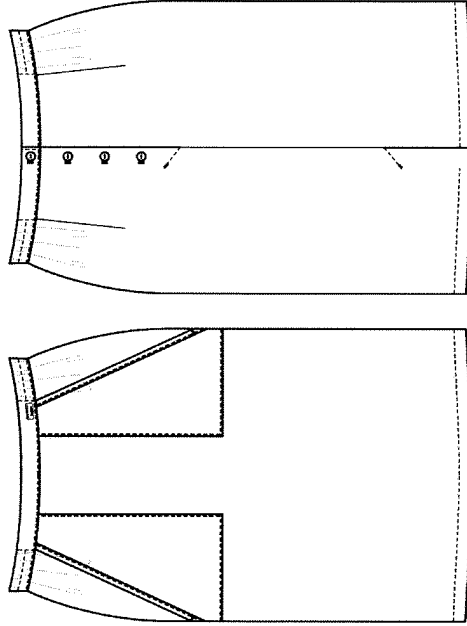

Sorsz.	Megnevezés	Specifikációk
24	Női tunika, fehér	<p>Alapanyag: 50% pamut 50% PE Négyzetmétersúly: 180 g/m² (+-5%) Kötésmód: 2/1 sávoly Göbbsédségi hajlam értéke 4-5 Egyéb tulajdonságok: előzsugorított, méretálló, optikai fehér</p> <p>Fazon: Enyhén karcsúsított, V- nyakú, bevarrt rövid ujjú női tunika. Eleje: sima, oldalvarrástól induló mellformázóval, 3 db foltzsebbel, erősítő alátéttel, elejesél körben mm-esen tűzve. Háta: nyakkör szírcéljével eldolgozva. Háta: belül a vállrésznél erősítő alátét van (dupla anyag), nyakkörírtől közepén 12 cm mélyig, disztűzött. Ujja: sima rövid ujj. Zsebek: elején 1-1 darab oldalvarrástól induló, csapott sarkú foltzseb, bal mellrészen 1 db csapott sarkú foltzseb. Gombolás: 5 db teflon gombbal, szemes gomblyukkal záródik, bezec letűzve.</p> <p>A tunika bal felső zsebet "logó"-val kérjük ellátni: "Sermelweis Egyetem" felirattal, piros betűvel fehér alapon, melyet kérünk körbe varrással rögzíteni. A logó anyaga méretálló szövőtt szalag legyen, 18 mm széles 48-52 mm hosszúságban, a betűméret 5 mm magas legyen. A termék hossza hátközépen (nyakkör felső szélével az aljáig mérve) 79 cm ; tűréshatár +-2 cm.</p> <p>A terméket méretjelzéssel, kezelési összetétellel - és mosási címkével kell ellátni. (A termék 3X3 cm-es területeit szövőtt méretjelzéssel kérjük ellátni, melyet a termék fonák oldalán a nyakkörírtől közepén jól látható helyen kérünk körkörösen rögzíteni.)</p> <p>Csomagolás: 10 db-onként kötegelve</p>

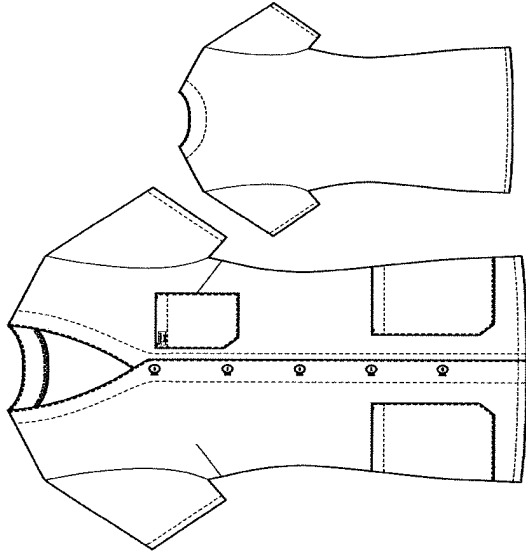

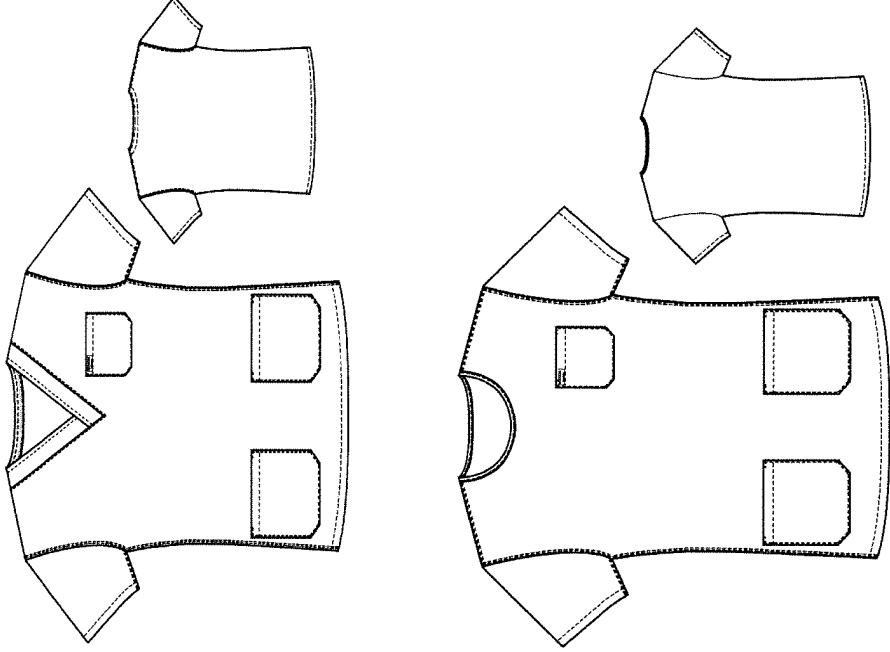
Sorsz.	Megnevezés	Specifikációk
25	Péking, takarítói ing, sárga	 <p>Alapanyag: 50% pamut + 50% PE Négyzetmétersúly: 180 g/m² (+- 5) Kötésmód: 2/1 sávoly Hypoklorid állóság értéke 4-5 Gőbősdési hajlam értéke 4-5 Egyéb tulajdonságok: előzsugorított, méretálló, sárga, szintartó festéssel</p> <p>Fazon: 3 db zseb, bevarrt rövid ujj, fele-fele arányban kerek ill. "V" nyakkivágás, a hátánál váll erősítéssel (dupla anyaggal) nyakkörvítől közepén 12 cm mélyig díszítözött kerek lapos varrással elkészíteni. A termék hossza hátközépen (gallér felvarrási vonalától az alja vonaláig mérve) 75,5 cm ; tűrőhatár +-2 cm.</p> <p>A műtősinget "logó"-val kérjük ellátni: "Semmelweis Egyetem" felirattal, piros betűvel fehér alapon, melyet kérünk a bal felső zseb felső szélén elhelyezni és körbe varrással rögzíteni. A logó anyaga méretilálló szövet szalag legyen 18 mm széles 48-52 mm hosszúságban, a betűméret 5 mm magas legyen.</p> <p>A terméket méretjelzéssel, kezelési összetétellel - és mosási címkével kell ellátni. (A terméket 3X3 cm-es lefűzött méretjelzéssel kérjük ellátni, melyet a termék váll erősítésénél a fonák oldalon a nyakkörvítől közepén jól látható helyen kérünk rögzíteni.) Csomagolás: 10 db.-onként kötegelve</p> <p>Fazon 1: Egyenes vonalú, bebújós, rövid ujjú ing</p> <ul style="list-style-type: none"> - Eleje: V-nyak pántos díszítéssel - háta: belül a vállrésznél erősítő alátét van (dupla anyag), nyakkörvítől közepén 12 cm mélyig, díszítözött. - váll-, oldal- és ujjá összevarrása francia varrással - ujjá: bevarrt rövid ujj, lapos varrással, karos gépen varrva - zsebek: lent 2 db, bal fent 1 db csapott sarkú foltzseb, erősítő alátéttel, felső zseben Semmelweis Egyetem fehér-piros logó - Elejéppánt felvarrása mm-esen. Az elejéppánt széle, háta nyakkör: 0,7 cm. <p>Fazon 2: Egyenes vonalú, bebújós, rövid ujjú, kör nyakú ing</p> <ul style="list-style-type: none"> - váll-, oldal- és ujjá összevarrása francia varrással - zsebek: lent 2 db, bal fent 1 db csapott sarkú foltzseb, erősítő alátéttel, felső zseben Semmelweis Egyetem fehér-piros logó - ujjá: bevarrt rövid ujj, lapos varrással, karos gépen varrva - nyaka: kör nyak, fehér színű rollnival eldolgozva. - Háta: belül a vállrésznél erősítő alátét van (dupla anyag), nyakkörvítől közepén 12 cm mélyig, díszítözött. - Retesz: jobb vállnál rollni végeinek rögzítése.

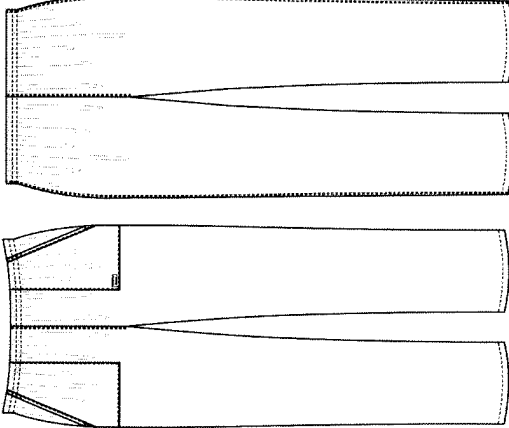
Specifikációk	
Sorsz.	Magnevezés
26	<p data-bbox="774 1816 826 1998">Péknadrág, takarítói nadrág, sárga</p>  <p data-bbox="547 835 687 1144"> Alapanyag: , 50% pamut + 50% PE Négyzetmétersúly: 180 g/m2 (+- 5) Kötésmód: 2/1 sávoly Hypoklorid állóság értéke 4-5 Göbösödési hajlam értéke 4-5 Egyéb tulajdonságok: előzsugorítottanyag, méretállandó, sárga , szintartó festéssel </p> <p data-bbox="715 237 802 1144"> Fazon: Gumis derekú nadrág. Eleje-háta szára sima. Zsebek: elején 1-1 db ferde benyúlású rávarrt zseb, széle rollnival eldolgozva. Derékrész: gumival szabályozva, gumi aparattal bevarrva, középen letűzve. Ülővarrás, oldalvarrás két sorosan tűzve. Retesz: zsebnylás végeinél az oldalvarrára merőlegesen, a retesz közepe oldalvarráson legyen </p> <p data-bbox="831 237 895 1144"> A nadrágot a bal zseb alsó sarkában "logó"-val kérjük ellátni: "Semmelweis Egyetem" felirattal, piros betűvel fehér alapon, melyet kérünk körbe varrással rögzíteni. A logó anyaga méretállandó szövött szalag legyen 18 mm széles 48-52 mm hosszúságban, a betűméret 5 mm magas legyen. </p> <p data-bbox="922 450 943 1144"> A terméket méretfelzéssel, kezelési összeféttel - és mosási címkével kérjük ellátni. </p> <p data-bbox="970 835 991 1144"> Csomagolás: 10 db.-onként kötegelve </p>

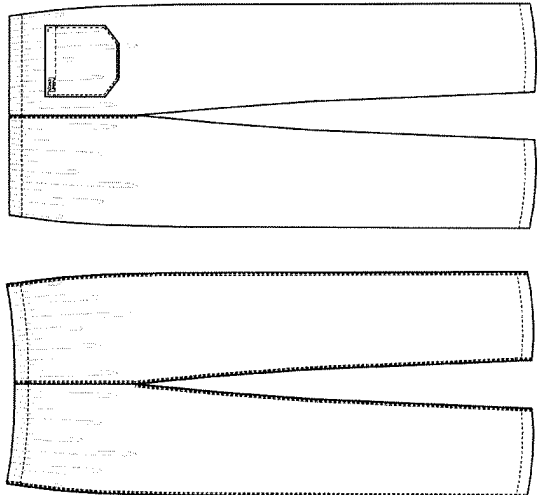
Specifikációk	
Sorsz.	Megnevezés
27	Zsliipnadrág, unisex, műtűs zöld (közép zöld)/közép kék
	
<p>Alapanyag: 100% pamut Négyzetmétersúly: 160 g/m² (+-5%) Kötésmód: panama Hypoklorid állóság értéke 4-5 Göbbsédségi hajlam értéke 4-5 Egyéb tulajdonságok: előzsugorított, méretállandó, zöld /kék, szintartó festéssel</p> <p>Fazon: Gumis derekú unisex nadrág. Eleje-háta szára sima. Külső-, belső szár, ülep lapos varrással, karos gépen varrva. Zseb: jobb hátán 1 db csapott sarkú föltzseb, erősítő alátéttel. Derékrész: gumiházba fűzött gumival szabályozva. Rugalmas cernával erősített szálmentes lapos varrással.</p> <p>A nadrágot a zseben "logó"-val kérjük ellátni: "Semmelweis Egyetem" felirattal, piros betűvel zöld alapon, melyet kérünk a zseb felső szélén elhelyezni és körbe varrással rögzíteni. A logó anyaga méretállandó szövött szalag legyen 18 mm széles 48-52 mm hosszúságban, a betűméret 5 mm magas legyen. A termék külső hossza (gumiház felső szélétől az alja vonaláig mérve) 109 cm ; tűréshatár +-2 cm.</p> <p>A terméket méretfelvétellel, kezeltéssel, összetétel címkével- és mosási címkével kell ellátni. (A terméket 3X3 cm-es lejtűt szövétt mérejelzéssel kérjük ellátni, melyet a termék fonák oldalán jól látható helyen kérünk rögzíteni.)</p> <p>Csomagolás: 10 db-onként kötegelve</p>	

Sorsz.	Megnevezés	Specifikációk
28	Zsiliping, unisex, műtűs zöld (közép zöld)/közép kék	<p>Alapanyag: 100% pamut Négyzetmétersúly: 160 g/m² (+-5%) Kötésmód: panama Hypoklorid állóság értéke 4-5 Göbösödési hajlam értéke 4-5 Egyéb tulajdonságok: előzsugorított, méretálló, zöld /kék, szintartó festéssel</p> <p>Fazon: kerek és V-nyakú. A termék külső hossza (gumiház felső szélétől az alja vonaláig mérve) 75,5 cm ; türeshátár +-2 cm.</p> <p>Egyenes vonalú, bebújós, rövid ujjú V-nyakú, zsebes műtűsing</p> <ul style="list-style-type: none"> - eleje: V-nyak pántos díszítéssel - háta: váll erősítéssel (dupla anyaggal) nyakkörvítől közepen 12 cm mélyig díszítve. - oldal- és ujj összevarrása francia varrással varrva - ujj: bevarrt rövid ujj, lapos varrással, karos gépen varrva - zsebel: lent 2 db, bal fent 1 db csapott sarkú foltzseb, erősítő alátéttel, - elejé pánt felvarrása mm-esen. Elejé pánt széle, háta nyakkör: 0,7 cm. <p>Egyenes vonalú, bebújós, rövid ujjú, kör nyakú, zsebes műtűsing</p> <ul style="list-style-type: none"> - eleje-háta: sima - váll-, oldal- és ujj összevarrása laposvarrással - zsebek: lent 2 db, bal fent 1 db csapott sarkú foltzseb, - ujj: bevarrt rövid ujj, lapos varrással, karos gépen varrva, nyaka: kör nyak, rollnival eldolgozva - Zseb mm-esen felvarrva, felső szélén kb. 1 cm erősítéssel, erősítő alátét befogásával - Retesz: jobb vállnál rollni végeinek rögzítése <p>Mindkettő terméket "logó"-val kérjük ellátni: "Semmelweis Egyetem" felirattal, piros betűvel zöld/kék alapon, melyet kérünk a bal felső zseb felső szélén elhelyezni és körbe varrással rögzíteni.</p> <p>A terméket méretjelzéssel, kezelési összetétel címkével – és mosási címkével – és mosási címkével kell ellátni. (A terméket 3X3 cm-es letűzött szövet mérejelzéssel kérjük ellátni, melyet a termék fonak oldalán jól látható helyen kérünk rögzíteni.)</p> <p>Csomagolás: 10 db.-onként kötegelve</p>

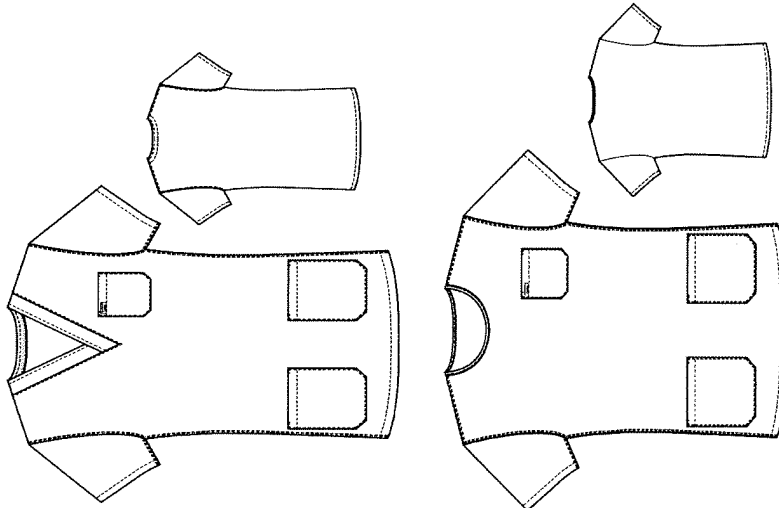

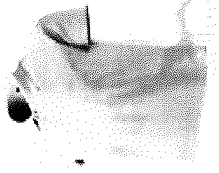
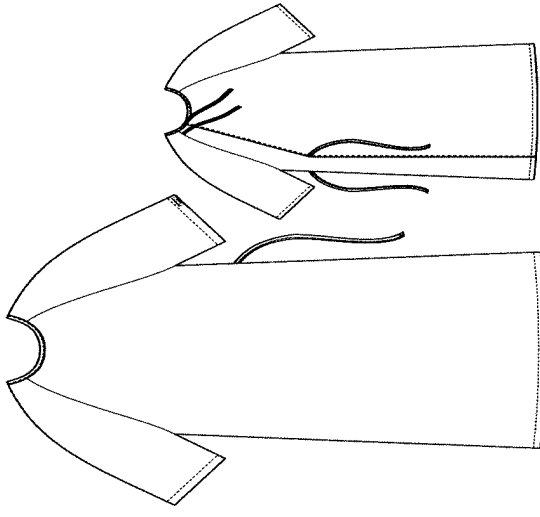
Sorsz.	Megnevezés	Specifikációk
29	Póló, fehér, unisex	 <p>Alapanyag: 95% pamut, 5% elasztán Négyzetmétersúly: 200 g/m² (+-5%) Kötésmód: Pike Hypoklorid állóság értéke 4-5 Gübbsódási hajlam értéke 4-5 Egyéb tulajdonságok: előzsugorított, méretálló, tűrhető.</p> <p>Fazon: Galléros, elől nyakközéptől hónaljnyílásig gombolódó, teflon gombokkal ellátott póló. Eleje, háta sima</p> <p>A terméket méretfelzéssel, kezelési összetétel címkével - és mosási címkével kell ellátni.</p> <p>Csomagolás: 5_db-onként kötegelve</p>
30	Férfi betegítő, speciális fehér	 <p>Alapanyag: 100% pamut Négyzetmétersúly: 155 gr/m² (+-5%), Kötésmód: mintás Egyéb tulajdonságok: előzsugorított, méretálló, optikai fehér</p> <p>Fazon: Rövid raglán ujjú, hátul átlapolódó, kötőzökkel záródó, lábszárközépig érő speciális hálónag. Eleje: sima. Háta: nyitott, átlapolódó (mindkét oldal teljesen), nyakrészen és oldalt (kívül és belül is) kötőzökkel záródik, rugalmas cérnával varrva. Ujjja: rövid raglán ujj. Nyaka: kör nyak, széle rollnival eldőlgozva. Kötőzök: nyakkörön, hátközépen derékrészen 1-1 db, jobb oldalt kívül oldalvarrásba fogva derékon 1 db rövid kötőzök, jobb oldalt belül oldalvarrásba fogva derékon 1 db rövid kötőzök. A termék hossza elejeközépen (nyakkör felső szélétől) az aljáig mérve) 112 cm ; tűrhetőár +-2 cm.</p> <p>A betegítő uja alján "logó"-val kell ellátni: "Semmelweis Egyetem" felirattal, piros betűvel fehér alapon, melyet kértünk körbe varrással rögzíteni. A logó anyaga méretálló szövet szalag legyen 18 mm széles 48-52 mm hosszúságban, a betűméret 5 mm magas legyen.</p> <p>A terméket méretfelzéssel, kezelési összetétel - és mosási címkével kell ellátni. (A méretfelzést hátközépen jobb oldalt rollni alá fogva kell ellátni.)</p> <p>Csomagolás: 10 db-onként kötegelve</p>

Sorsz.	Megnevezés	Specifikációk
31	Betegkötös felhőt	<p>Alapanyag: 100% pamut Négyzetmétersúly: 330 g/m² (+-5%) Kötésmód: mintás Hypokloridállóság értéke 4-5 Egyéb tulajdonságok: előzsugorított, méretálló, egyoldalas frottier, szintartó festéssel</p> <p>Fazon: raglán hosszú ujjal, elől átmenő fazonban, két zsebbel, a hátoldalon zseberősítéssel, övvel, térdig érő hosszúságban. Eleje csipő részen 2 db csapott sarkú foltzsebbel, eleje végig nyitott, pánttal díszített, derékreszen óvartóba bújtatott megkövővel záródik. Háta sima térdig érő hosszúságú köntös.</p> <p>A betegkötöst "logó"-val kérjük ellátni: "Semmelweis Egyetem" felirattal, piros betűvel fehér alapon, melyet kértünk a bal zseb felső szélén elhelyezni és körbe varrással rögzíteni. A logó anyaga méretálló szövőtt szalag legyen 18 mm széles 48-52 mm hosszúságban, a betűméret 5 mm magas legyen.</p> <p>A terméket méretjelzéssel, kezelési összettel - és mosási címkével kérjük ellátni. Csomagolás: 5 db-onként kötegelve.</p>
32	Pizsamakabát, gyerek	<p>Alapanyag: 100% pamut Négyzetmétersúly: 150 g/m² (+-5%) Kötésmód: mintás vászon Hypoklorid állóság értéke 4-5 Göbösödési hajlam értéke 4-5 Egyéb tulajdonságok: előzsugorított, méretálló, fertőtlenítő mosás álló, színes, szintartó festéssel</p> <p>Fazon: elől végig nyitott, 4 db gombbal záródik, nyakkör ferdepántal, belülről szegett. Háta: sima, ujj: bevarrt hosszú ujj.</p> <p>A terméket méretjelzéssel, kezelési összettel - és mosási címkével kérjük ellátni. Csomagolás: 5 db-onként kötegelve</p>

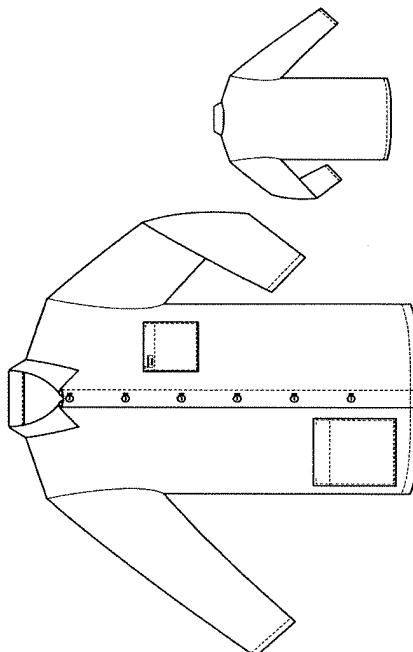
Sorsz.	Megnevezés	Specifikációk
33	Pizsamakabát, felöltő	 <p> Alapanyag: 100% pamut Négyzetmétersúly: 150 gr/m² (+-5%) Kötésmód: mintás vászon Hypokloridállóság értéke 4-5 Göbösödési hajlam értéke 4-5 Egyéb tulajdonságok: előzsugorított, méretállandó, fertőtlenítő mosás álló, színes, színezék és szintartó festéssel </p> <p> Fazon: Egyenes vonalú, gombos, hosszú ujjú, galléros férfi pizsama felső. Eleje: sima 2 db foltzsebbel, 6 db teflon gombbal, szemes gomblyukkal záródik. Háta sima. Ujja: bevarrt hosszú ujj Gallér: nyakkörre tűzött, felgombolható. Zsebek: sima foltzsebek - bal mellrészben 1 db kisebb, jobb csipőrszén 1 db nagyobb, erősítő alátéttel varrva. A terméket rugalmas cérmával kérjük varrni. A termék hossza hátközépen (nyakkör felső szelétől az aljáig mérve) 79 cm., tűréshatár +-2 cm. </p> <p> A termék felső zseben „logó”-val kérjük ellátni, felirat „Semmelweis Egyetem” fehér-piros logó. A logó anyaga méretállandó szövött szalag legyen 18 mm széles 48-52 mm hosszúságban, a betűméret 5 mm magas legyen. </p> <p> A terméket méretjelzéssel, kezelési összetétel címkével - és mosási címkével kérjük ellátni. (A terméket 3X3 cm-es leütött méretjelzéssel kérjük ellátni, melyet a termék váll erősítésénél a fonák oldalon a nyakkörívől középen jól látható helyen kérünk rögzíteni.) </p> <p> Csomagolás: 10 db-onként kötegelve </p>
34	Pizsamadrág, gyerek	<p> Alapanyag: 100% pamut Négyzetmétersúly: 150 gr/m² (+-5%) Kötésmód: mintás vászon Hypokloridállóság értéke 4-5 Göbösödési hajlam értéke 4-5 Egyéb tulajdonságok: előzsugorított, méretállandó, színes, fertőtlenítő mosás álló, szintartó festéssel </p> <p> Fazon: a 110-128 méretek kertészadrág fazonúak, a 134-es méretűl derekas fazon, bevarrt gumival szabályozva, rugalmas cérmával varrva </p> <p> A terméket méretjelzéssel, kezelési összetétel címkével - és mosási címkével kérjük ellátni. </p> <p> Csomagolás: 5 db-onként kötegelve </p>

Sorsz.	Megnevezés	Specifikációk
35	Pizsamanadrág, felnőt	<p>Alapanyag: 100% pamut Négyzetmétersúly: 150 gr/m² (+-5%) Kötésmód: mintás vászon Hypoklorid állóság értéke 4-5 Cőbőbőrdési hajjam értéke 4-5 Egyéb tulajdonságok: előzsugorított, méretálló, színes, fertőtlenítő mosásálló, szintartó festéssel</p> <p>Fazon: Gumis derekú pizsama nadrág. Eleje-háta szára sima. Zseb: jobb hátán 1 db csapott sarkú foltzseb, erősítő alátéttel. Derékrész: gumiházba fűzött gumival szabályozva. A terméket rugalmas cérnával kerítjük varrni. A termék külső hossza (gumiház felső szelétől az alja vonaláig mérve) 109 cm ; tűrőhatár +-2 cm.</p> <p>A nadrágot "logó"-val kerítjük ellátni: "Semmelweis Egyetem" felirattal, piros betűvel fehér alapon, melyet kérünk a zseb felső szélén elhelyezni és körbe varrással rögzíteni. A logó anyaga méretálló szővött szalag legyen 18 mm széles 48-52 mm hosszúságban, a betűméret 5 mm magas legyen.</p> <p>A terméket méretjelzéssel, kezelési összetétel címkével - és mosási címkével kerítjük ellátni.</p> <p><u>Csomagolás:</u> 10 db-onként kötegelve</p>

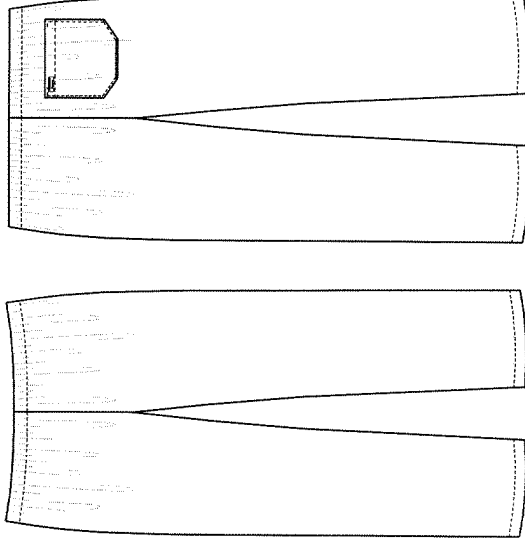

Sorsz.	Megnevezés	Specifikációk
36	Pólyahuzat	<p>Alapanyag: 100% pamut Négyzetmétersúly: 150 g/m² (+-5%), Kötésmód :vékony vászon Hypoklorid állóság értéke 4-5 Göbbsódési hajlam értéke 4-5 Egyéb tulajdonságok: előzsugorított, méretálló, optikai fehér, fertőtlenítő mosás álló</p> <p>Fazon: madeira díszítés, A terméket rugalmas cérnával kérjük varrni.</p> <p>Csomagolás: 10 db-onként kötegelve, elől három helyen pántokkal megköthető, pólyabetétre húzható</p>
37	Combvédő	<p>Alapanyag: 100% pamut Négyzetmétersúly 200 gr/m² (+-5%) Kötésmód: vászon Hypoklorid állóság értéke 4-5 Egyéb tulajdonságok: előzsugorított, méretálló, fehér, fertőtlenítő mosásálló,</p> <p>Csomagolás: 5 db-onként kötegelve</p>
38	Cscecseműng	<p>Alapanyag: 100% pamut Négyzetmétersúly: 155 gr/m² (+-5%) Kötésmód: mintás Hypoklorid állóság értéke 4-5 Göbbsódési hajlam értéke 4-5 Egyéb tulajdonságok: előzsugorított, méretálló, optikai fehér inganyag, fertőtlenítő mosás álló</p> <p>fazon: elől végig nyitott, 3 db gombbal záródik, nyakkör ferdepántal, belülről szegett kising, háta sima, ujjai: hosszú raglán ujj, nyaka: környak, széle ferdepántal eldolgozva</p> <p>Csomagolás: 20 db-onként fóliázva</p>

II. SIKTEXTILIAK

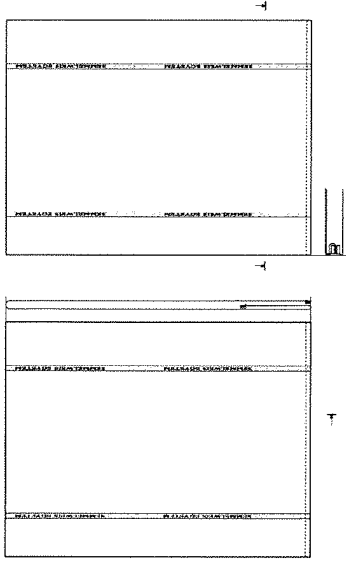
II. SIKTEXTILIAK		Specifikációk
Sorsz.	Megnevezés	Specifikációk
39	Abrosz	<p>Alapanyaga: 100% pamut Négyzetmétersúly: : 200 gr/m² (+-5%) Kötésmód: damaszt vászon Hipokloridállóság értéke 4-5 Egyéb tulajdonságok: előzsugorított, méreállandó, optikai fehér, fertőtlenítő mosás álló, szintartó festéssel mérete: 140*140 cm</p> <p>Fazon: minden oldalon, szálmentesen, aláhajtással körbe szegve, rugalmas cérnával varrva</p> <p>Csomagolás: 10 db-onként kötegelve</p>
Sorsz.	Megnevezés	Specifikációk
40	Dunahuzat nagy	 <p>Alapanyaga: 100 % pamut Négyzetmétersúly: 160 gr/m² (+-5%) Kötésmód: vászon Hipoklorid állóság értéke 4-5 Egyéb tulajdonságok: előzsugorított, méreállandó, optikai fehér, fertőtlenítő mosás álló, szintartó festéssel, méret: 195*140*45 (bújtható)</p> <p>Fazon: 45 cm mélyen bújthatóval, a belső oldalon francia varrással, rugalmas cérnával varrva, a nyitott bújthatási oldalon 3 cm-es aláhajtott tűzéssel</p> <p>Az alapanyag két szélén 25 cm-re az anyag széleitől, 30 mm magas, 26 mm széles befűttel kék színű "Semmelweis Egyetem" ismétlődő beszűvést kell képezni, melyet 200 mm távolságban kezdődő 3 db virág motívum választ el egymástól. A csikban futó beszűvés min. 30 mm széles,</p> <p>Csomagolás: 10 db-onként kötegelve</p>

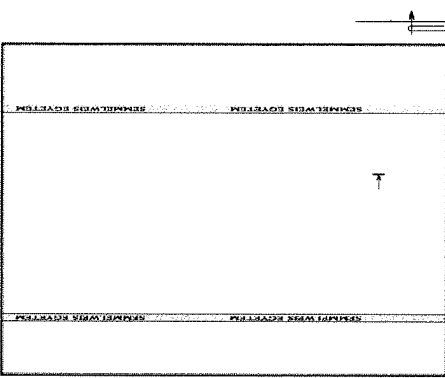
Sorsz.	Megnevezés	Specifikációk
41	Dunnahuzat kicsi	<p>Alapanyag: 100 % pamut Négyzetméter súly: 160 gr/m² (+-5%) Kötésmód: vászon Hypoklorid állóság értéke 4-5 Egyéb tulajdonságok: előzsugorított, méretálló, optikai fehér, fertőtlenítő mosás álló, szintartó festéssel, méret: 120*150*35</p> <p>Fazon: 35 cm mélyen bújtatóval, a belső oldalon francia varrással, a nyitott bújtatási oldalon 3 cm-es aláhajtott tűzéssel, rugalmas cémával varrva</p> <p>Az alapanyag két szélén 25 cm-re az anyag széleitől, 30 mm magas, 26 mm széles betűkkel kék színű "Semmelweis Egyetem" ismétlődő beszövést kell képezni, melyet 200 mm távolságban kezdődő 3 db virág motívum választ el egymástól. A csíkban futó beszövéés min. 30 mm széles,</p> <p>Csomagolás: 10 db-onként kötegelve</p>
42	Lepedő nagy fehér	 <p>Alapanyag: 100 % pamut Négyzetméter súly: 200 gr/m² (+-5%) Kötésmód: vászon Hypoklorid állóság értéke 4-5 Göbösödési hajlam értéke 4-5 Egyéb tulajdonságok: előzsugorított, méretálló, optikai fehér, fertőtlenítő mosás álló, szintartó festéssel, mérete: 150*250 cm</p> <p>Fazon: minden oldalon, szálmentesen, aláhajással körbe szegve, rugalmas cémával varrva,</p> <p>Az alapanyag két szélén 25 cm-re az anyag széleitől, 30 mm magas, 26 mm széles betűkkel kék színű "Semmelweis Egyetem" ismétlődő beszövést kell képezni, melyet 200 mm távolságban kezdődő 3 db virág motívum választ el egymástól. A csíkban futó beszövéés min. 30 mm széles,</p> <p>Csomagolás: 10 db-onként kötegelve</p>

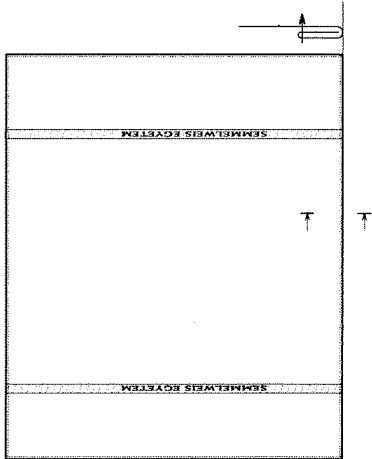
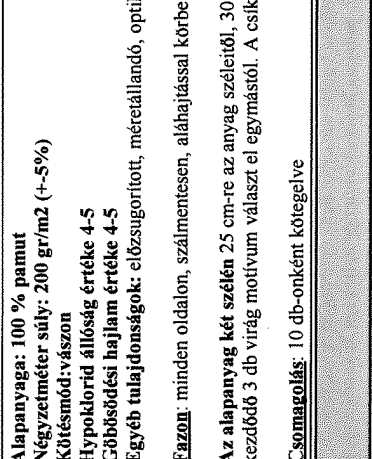
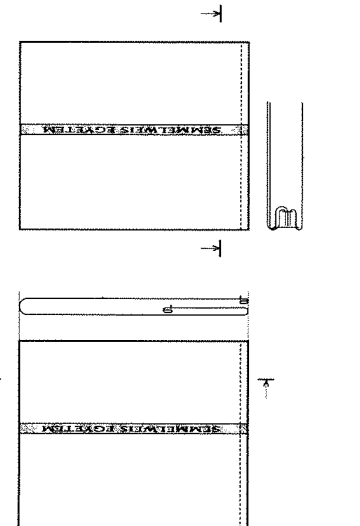
Sorsz.	Megnevezés	Specifikációk
43	Lepedő haránt, fehér	 <p>Alapanyaga: 100 % pamut Négyzetméter súly: 200 gr/m² (+-5%) Kötésmód: vászon Hypoklorid állóság értéke 4-5 Göbbsődési hajlam értéke 4-5 Egyéb tulajdonságok: előzsugorított, méretálló, optikai fehér, fertőtlenítő mosás álló, szintartó festéssel, méret: 140*140 cm</p> <p><u>Fazon:</u> minden oldalon, szálmentesen, aláhajtással körbe szegve, rugalmas cérnával varrva.</p> <p>Az alapanyag két szélén 25 cm-re az anyag széléitől, 30 mm magas, 26 mm széles betűkkel két színű "Semmelweis Egyetem" ismétlődő beszövést kell képezni, melyet 200 mm távolságban kezdődő 3 db virág motívum választ el egymástól. A csikban futó beszövésvés min. 30 mm széles,</p> <p><u>Csomagolás:</u> 10 db-onként kötegelve</p>
44	Lepedő kicsi, fehér	 <p>Alapanyaga: 100 % pamut Négyzetméter súly: 200 gr/m² (+-5%) Kötésmód: vászon Hypoklorid állóság értéke 4-5 Göbbsődési hajlam értéke 4-5 Egyéb tulajdonságok: előzsugorított, méretálló, optikai fehér, fertőtlenítő mosás álló, szintartó festéssel, méret: 100*150 cm</p> <p><u>Fazon:</u> minden oldalon, szálmentesen, aláhajtással körbe szegve, rugalmas cérnával varrva</p> <p>Az alapanyag két szélén 25 cm-re az anyag széléitől, 30 mm magas, 26 mm széles betűkkel két színű "Semmelweis Egyetem" ismétlődő beszövést kell képezni, melyet 200 mm távolságban kezdődő 3 db virág motívum választ el egymástól. A csikban futó beszövésvés min. 30 mm széles.</p> <p><u>Csomagolás:</u> 10 db-onként kötegelve</p>
45	Párnahuzat nagy	 <p>Alapanyaga: 100 % pamut, Négyzetméter súly 160g/nm (+-5%) Kötésmód: vászon Hypoklorid állóság értéke 4-5 Egyéb tulajdonságok: előzsugorított, méretálló, optikai fehér, fertőtlenítő mosás álló, szintartó festéssel, méret: 70*95*35</p> <p><u>Fazon:</u> 35 cm mélyen bújtatva, a belső oldalon francia varrással, a nyitott bújtatási oldalon 3 cm-es aláhajtott szegéssel és tűzéssel, rugalmas cérnával varrva</p> <p>Az alapanyag két szélén 25 cm-re az anyag széléitől, 30 mm magas, 26 mm széles betűkkel két színű "Semmelweis Egyetem" ismétlődő beszövést kell képezni, melyet 200 mm távolságban kezdődő 3 db virág motívum választ el egymástól. A csikban futó beszövésvés min. 30 mm széles.</p> <p><u>Csomagolás:</u> 20 db-onként kötegelve</p>

Sorsz.	Megnevezés	Specifikációk
46	Törölköző, fehér	<p>Alapanyaga: 100 % pamut Négyzetmétersúly: 250 g/m² (+-5%), Kötésmód: dupladarázs sejszövésű Hypoklorid állóság értéke 4-5 Egyéb tulajdonságok: előzsugorított, méretálló, fertőtlenítő mosás álló, szintartó festéssel. méret: 50 * 100 cm</p> <p>Fazon: szálmintesen, aláhajtással szegve akasztóval ellátva</p> <p>Az alapanyag két szélén 200 mm-re az anyag széleitől, 30 mm magas, 26 mm széles betűkkel kék színű "Semmelweis Egyetem" ismétlődő beszövést kell képezni, melyet 200 mm távolságban kezdődő 3 db virág motívum választ el egymástól. A csikban futó beszövéss min. 20 mm széles,</p> <p>Csomagolás: 20 db-onként kötegelve</p>
47	Frottir törölköző	<p>Alapanyag: 100% pamut Négyzetmétersúly: min.450 g/m² (+-5%), Kötésmód: dupla frottír Hypoklorid állóság értéke 4-5 Egyéb tulajdonságok: előzsugorított, méretálló, fertőtlenítő mosás álló, szintartó festéssel. méret: 50 * 100 cm</p> <p>Fazon: akasztóval ellátva, szálmintesen, aláhajtással szegve, rugalmas cémával varrva</p> <p>Csomagolás: 10 db-onként kötegelve</p>

Sorsz.	Megnevezés	Specifikációk
48	Profítr fürdőlepedő	<p>Alapanyag: 100% pamut Négyzetméter súly: min. 450 g/m² (+-5%), Kötésmód: duplafróttír Hypoklorid állóság értéke 4-5 Egyéb tulajdonságok: előzsugorított, méretálló, optikai fehér, fertőtlenítő mosás álló, szintartó festéssel, méret: 70*150 cm</p> <p><u>Fazon:</u> szálmintesen, aláhajtással szegve, akasztóval ellátva, rugalmas cérnával varrva</p> <p><u>Csomagolás:</u> 10 db-onként kötegelve</p>
49	Konyharuha	<p>Alapanyag: 100 % pamut Négyzetméter súly 210 g/m² (+-5%), Kötésmód: sávoly Hypoklorid állóság értéke 4-5 Egyéb tulajdonságok: előzsugorított, méretálló, fertőtlenítő mosás álló, szintartó festéssel, méret: 75*75 cm</p> <p>Az alapanyag két szélén 250 mm-re az anyag széléitől, 30 mm magas, 26 mm széles betűkkel kék színű "Semmelweis Egyetem" ismétlődő beszövést kell képezni, melyet 200 mm távolságban kezdődő 3 db virág motívum választ el egymástól. A csikban fűtő beszövése min. 30 mm széles,</p> <p><u>Fazon:</u> minden oldalon, szálmintesen, aláhajtással körbe szegve, rugalmas cérnával varrva, akasztóval ellátva, fehér alapon fele-fele arányban kék kockával ill. csíkozással</p> <p><u>Csomagolás:</u> 50 db-onként kötegelve</p>
50	Pólyahétét	<p>Huzat alapanyaga: 100% pamut Töltet alapanyaga: 300 gr. poliuretán Kötésmód: vászon Egyéb tulajdonságok: előzsugorított, huzat méretálló, fertőtlenítő mosás álló, 95C fokon mosható, optikai fehér pamut, töltet antiallergén</p> <p><u>Fazon:</u> steppelt</p> <p><u>Csomagolás:</u> darabonként csomagolva</p>

Sorsz.	Megnevezés	Specifikációk
51	Matrac nagy	<p>Töltőanyag alapanyaga: poliuretán habszivacs, N3038 Egyéb tulajdonság: méret: 90*190*10 cm Fazon: normál ágybetét fazon, huzat nélkül Csomagolás: darabonként fóliázva</p>
Sorsz.	Megnevezés	Specifikációk
52	Matrac kicsi	<p>Töltőanyag alapanyaga: poliuretán habszivacs, N3038 Egyéb tulajdonság: méret: 70*140*10 cm Fazon: normál ágybetét fazon, huzat nélkül Csomagolás: darabonként fóliázva</p>
Sorsz.	Megnevezés	Specifikációk
53	Paplan nagy	<p>Huzat alapanyaga: 100% fehér pamut Töltet alapanyaga: 1000 gr. poliészter Kötésmód: vászon, előzsugorított, Egyéb tulajdonságok: előzsugorított, huzat méretállandó, fertőtlenítő mosás álló, 95C fokon mosható, töltet antiallergén , méret: 135*185 Fazon: steppelt, Csomagolás: darabonként csomagolva</p>
Sorsz.	Megnevezés	Specifikációk
54	Paplan kicsi	<p>Huzat alapanyaga: 100 % fehér pamut Töltet alapanyaga: 500 gr. poliészter Kötésmód: vászon Egyéb tulajdonságok: előzsugorított, huzat méretállandó, fertőtlenítő mosás álló, 95C fokon mosható, töltet antiallergén, méret: 100*150 Fazon: steppelt, Csomagolás: darabonként csomagolva</p>
Sorsz.	Megnevezés	Specifikációk
55	Mosható párna el. célra, nagy	<p>Huzat alapanyaga: 100% fehér pamut Töltet alapanyaga: 900 gr. poliuretán habszivacs Kötésmód: vászon, Egyéb tulajdonságok: előzsugorított, huzat méretállandó, fertőtlenítő mosás álló, 95C fokon mosható, töltet antiallergén, méret: 70*90 cm Fazon: normál párna fazon Csomagolás: darabonként fóliázva</p>

Sorsz.	Megnevezés	Specifikációk
56	Mosható párna eti. célra, kicsi	<p>Huzat alapanyaga: 100% fehér pamut Töltet alapanyaga: 300 gr. poliuretán habszivacs Kötésmód: vászon Egyéb tulajdonságok: előzsugorított, huzat méretálló, 95C fokon mosható, töltet antiallergén, méret: 38*48 cm</p> <p>Fazon: normál párna fazon</p> <p>Csomagolás: darabonként fóliázva</p>
57	Pléd	<p>Alapanyag: 85% polyacryl, 15% pamut Kötésmód: velúr Hypoklorid állóság értéke 4-5 Egyéb tulajdonságok: előzsugorított, méretálló, mosható, fertőtleníthető, színezék álló, méret: 135*190,</p> <p>Fazon: saját anyagával borított, borító szegéssel, szélszegett</p> <p>Csomagolás: darabonként fóliázva</p>
58	Gyerekek pléd	<p>Alapanyag: 85% polyacryl, 15% pamut Kötésmód: velúr Hypoklorid állóság értéke 4-5 Egyéb tulajdonságok: előzsugorított, méretálló, mosható, fertőtleníthető, színezék álló, méret: 100*150 cm</p> <p>Fazon: saját anyagával borított, borító szegéssel, szélszegett</p> <p>Csomagolás: darabonként fóliázva</p>

Specifikációk	
Sorsz.	Megnevezés
59	Lepedő nagy, műtős zöld (közép zöld)
<p>Alapanyaga: 100 % pamut Négyzetméter súly: 190 g/m² (+-5%) Kötésmód: vászon Hypoklorid állóság értéke 4-5 Göbösödési hajlam értéke 4-5 Egyéb tulajdonságok: előzsugorított, méretálló, fertőtlenítő mosás álló, színtartó festéssel, zöld, méret: 145*250 cm</p> <p>Fazon: minden oldalon, szálmintesen, aláhajtással körbe szegve, rugalmas cérnával varrva</p> <p>Az alapanyag két szélén 25 cm-re az anyag széleitől, 30 mm magas, 26 mm széles betűkkel kék színű "Semmelweis Egyetem" ismétlődő beszövést kell képezni, melyet 200 mm távolságban kezdődő 3 db virág motívum választ el egymástól. A csikban futó beszövéés min. 30 mm szélesfazon: minden oldalon, szálmintesen, aláhajtással körbe szegve.</p> <p>Csomagolás: 50 db-onként kötegelve.</p>	
Sorsz.	Megnevezés
60	Lepedő nagy, közép kék
<p>Alapanyaga: 100 % pamut Négyzetméter súly: 200 gr/m² (+-5%) Kötésmód: vászon Hypoklorid állóság értéke 4-5 Göbösödési hajlam értéke 4-5 Egyéb tulajdonságok: előzsugorított, méretálló, fertőtlenítő mosás álló, kék, színtartó festéssel, méret: 150*250 cm</p> <p>Fazon: minden oldalon, szálmintesen, aláhajtással körbe szegve, rugalmas cérnával varrva</p> <p>Az alapanyag két szélén 25 cm-re az anyag széleitől, 30 mm magas, 26 mm széles betűkkel kék színű "Semmelweis Egyetem" ismétlődő beszövést kell képezni, melyet 200 mm távolságban kezdődő 3 db virág motívum választ el egymástól. A csikban futó beszövéés min. 30 mm szélesfazon: minden oldalon, szálmintesen, aláhajtással körbe szegve.</p> <p>Csomagolás: 10 db-onként kötegelve. ságban kezdődő 3 db virág motívum választ el egymástól.</p>	
Sorsz.	Megnevezés
61	Lepedő haránt, műtős zöld (közép zöld)
<p>Alapanyaga: 100 % pamut Négyzetméter súly: 190 g/m² (+-5%) Kötésmód: vászon Hypoklorid állóság értéke 4-5 Göbösödési hajlam értéke 4-5 Egyéb tulajdonságok: előzsugorított, méretálló, fertőtlenítő mosás álló, zöld, színtartó festéssel, méret: 140*140 cm</p> <p>Fazon: minden oldalon, szálmintesen, aláhajtással körbe szegve, rugalmas cérnával varrva.</p> <p>Az alapanyag két szélén 25 cm-re az anyag széleitől, 30 mm magas, 26 mm széles betűkkel kék színű "Semmelweis Egyetem" ismétlődő beszövést kell képezni, melyet 200 mm távolságban kezdődő 3 db virág motívum választ el egymástól. A csikban futó beszövéés min. 30 mm széles.</p> <p>Csomagolás: 50 db-onként kötegelve</p>	

Sorsz.	Megnevezés	Specifikációk
62	Lepedő kicsi, műtős zöld (közép zöld)	<p>Alapanyaga: 100 % pamut Négyzetméter súly: 190 g/m² (+-5%) Kötésmód: vászon Hypoklorid állóság értéke 4-5 Göbösödési hajlam értéke 4-5 Egyéb tulajdonságok: előzsugorított, méretállandó, fertőtlenítő mosás álló, zöld, szintartó festéssel, méret: 100*150 cm</p> <p>Fazon: minden oldalon, szálmentesen, aláhajtással körbe szegve, rugalmas cérnával varrva.</p> <p>Az alapanyag két szélén 25 cm-re az anyag széleitől, 30 mm magas, 26 mm széles betűkkel kék színű "Sommelweis Egyetem" ismétlődő beszövést kell képezni, melyet 200 mm távolságban kezdődő 3 db virág motívum választ el egymástól. A csikban futó beszövésvés min. 30 mm széles.</p> <p>Csomagolás: 50 db-onként kötegelve</p>
63	Lepedő haránt, közép kék	<p>Alapanyaga: 100 % pamut Négyzetméter súly: 200 g/m² (+-5%) Kötésmód: vászon Hypoklorid állóság értéke 4-5 Göbösödési hajlam értéke 4-5 Egyéb tulajdonságok: előzsugorított, méretállandó, fertőtlenítő mosás álló, kék, szintartó festéssel, méret: 140*140 cm</p> <p>Fazon: minden oldalon, szálmentesen, aláhajtással körbe szegve, rugalmas cérnával varrva</p> <p>Az alapanyag két szélén 25 cm-re az anyag széleitől, 30 mm magas, 26 mm széles betűkkel kék színű "Sommelweis Egyetem" ismétlődő beszövést kell képezni, melyet 200 mm távolságban kezdődő 3 db virág motívum választ el egymástól. A csikban futó beszövésvés min. 30 mm széles.</p> <p>Csomagolás: 20 db-onként kötegelve</p>
64	Törölköző, műtős zöld (közép zöld)	<p>Alapanyag: 100% pamut Négyzetmétersúly: 210 g/m² (+-5%) Kötésmód: sávoly Hypoklorid állóság értéke 4-5 Egyéb tulajdonságok: előzsugorított, méretállandó, fertőtlenítő mosás álló, zöld, szintartó festéssel, méret: 50*110 cm</p> <p>Fazon: minden oldalon, szálmentesen, aláhajtással körbe szegve, rugalmas cérnával varrva, akasztóval ellátva</p> <p>Csomagolás: 20 db-onként kötegelve</p>

Sorsz.	Megnevezés	Specifikációk
65	Borogató fehér	<p>Alapanyaga: 100% pamut Négyzetméter súly: 200 gr/m² (+-5%) Kötésmód: vászon Hypoklorid állóság értéke 4-5 Göbösödési hajlam értéke 4-5 Egyéb tulajdonságok: előzsugorított, méretálló, optikai fehér, fertőtlenítő mosás álló, méret: 80*80 cm</p> <p>Fazon: négyzőgkendő fazon, rugalmas cérnával varrva, minden oldalon szájlmentesen aláhajtással körbeszegve</p> <p>Csomagolás: 50 db-onként kötegelve</p>
66	Borogató mltős zöld (közép zöld)	<p>Alapanyaga: 100% pamut Négyzetméter súly: 200 g/m² (+-5%) Kötésmód: vászon Hypoklorid állóság értéke 4-5 Göbösödési hajlam értéke 4-5 Egyéb tulajdonságok: előzsugorított, méretálló, zöld, fertőtlenítő mosás álló, szintartó festéssel, méret: 80*80 cm</p> <p>Fazon: négyzőgkendő fazon, rugalmas cérnával varrva, minden oldalon szájlmentesen aláhajtással körbeszegve</p> <p>Csomagolás: 50 db-onként kötegelve</p>
67	Lábszák, mltős zöld (közép zöld)	<p>Alapanyag: alapanyaga: 100% pamut Négyzetméter súly: 200 gr/m² (+-5%) Kötésmód: vászon Hypoklorid állóság értéke 4-5 Egyéb tulajdonságok: előzsugorított, méretálló, zöld, fertőtlenítő mosás álló, szintartó festéssel</p> <p>Fazon: rugalmas cérnával varrva, lábfejes</p> <p>Csomagolás: 10 db-onként kötegelve</p>

Sorsz.	Megnevezés	Specifikációk
68	Lábszál, fehér	<p>Alapanyag: alapanyaga: 100% pamut Négyzetméter súly: 200 gr/m² (+-5%) Kötésmód: vászon Egyéb tulajdonságok: előzsugorított, méretálló, optikai fehér, fertőtlenítő mosás álló, szintartó festéssel</p> <p>Fazon: rugalmas cémával varrva, lábfejes</p> <p>Csomagolás: 30 db-onként kötegelve</p>
69	Haskötő	<p>Alapanyag: 100% pamut Négyzetméter súly: 190 gr/m² (+-5%) Kötésmód: vászon Egyéb tulajdonságok: előzsugorított, méretálló, optikai fehér, fertőtlenítő mosás álló</p> <p>Fazon: rugalmas cémával varrva, szállímanesen aláhajtással körbe szegve</p> <p>Csomagolás: 20 db-onként kötegelve</p>
70	Pelenka	<p>Alapanyag: 100% pamut Négyzetméter súly: 140 gr/m² (+-5%) Kötésmód: vászon, tetra mintás Hypoklorid állóság értéke 4-5 Egyéb tulajdonságok: előzsugorított, méretálló, optikai fehér, szövet szélesség 70*70 cm</p> <p>Fazon: négyzögkendő fazon, rugalmas cémával minden oldalon szállímanesen , aláhajtással körbeszegve</p> <p>Csomagolás: 10 db-onként fóliázva</p>

FONTOS MEGJEGYZÉS A GÖBÖSÉDÉSI HAJLAM A ÉS A HYPOKLORID ÁLLÓSÁGGAL KAPCSOLATBAN:

Megjegyzés göbösödés minősítésével szemben 5-ös fokozatú szálán:

1 erősen sérült; - 2 sérült; - 3 enyhén sérült; - 4 igen enyhén sérült; - 5 nem sérült

Megjegyzés hypokloritós fehérítéssel szemben (szintartóság meghatározása) 5-ös fokozatú skálán

1 erősen színes - 2 színes - 3 enyhén színes - 4 igen enyhén színes - 5 nem színes

Az elvégzett vizsgálatot látve ítem a 4-es 5-ös fokozatot fogadjuk el, kizárólag

Budapest, 201

.....
aláírás

A Semmelweis Egyetem részére az elkövetkező 2 évre egészségügyi intézményben felhasználásra kerülő textiltermékek gyártása és szállítása

RÉSZELEVEZŐ ÁRTÁBLÁZAT

L.N. melléklet

Sorssz.	Megnevezés	Tervezett mennyiség (db/év)	Nettó egységár (HUF)	Nettó ajánlati ár (db x nettó egységár)	ÁFA (27%)	Bruttó ár (HUF) 1 évre	Nettó ár (HUF) összesen 2 évre	Bruttó ár (HUF) összesen 2 évre
I. rész: Ruházati termékek								
1	munkakabát	20		0	0	0	0	0
2	vattakabát	20		0	0	0	0	0
3	vattamellény	2		0	0	0	0	0
4	munkanadrág	15		0	0	0	0	0
5	szereplőtény	20		0	0	0	0	0
6	orvosi ing/orvosnői ing fehér	2 700		0	0	0	0	0
7	műtörsing férfi/női unisex, zöld	300		0	0	0	0	0
8	intenzívó.ing férfi/női unisex, kék	60		0	0	0	0	0
9	műtösköpeny, fehér	230		0	0	0	0	0
10	műtösköpeny, zöld	1 000		0	0	0	0	0
11	műtösköpeny passzéz	10		0	0	0	0	0
12	orvosi köpeny, fehér	800		0	0	0	0	0
13	orvosi köpeny, sárga	100		0	0	0	0	0
14	orvosnői köpeny, fehér	500		0	0	0	0	0
15	műtösnői ruha	10		0	0	0	0	0
16	női orvosi nadrág, fehér	1 000		0	0	0	0	0
17	női orvosi nadrág, zöld	250		0	0	0	0	0
18	férfi orvosi nadrág, fehér	1 600		0	0	0	0	0
19	férfi orvosi nadrág, zöld	50		0	0	0	0	0
20	nadrág férfi/női unisex, zöld	130		0	0	0	0	0
21	intenzívó.nadrág férfi/női unisex, kék	200		0	0	0	0	0
22	ápolónői ruha, fehér	100		0	0	0	0	0
23	szoknya, orvosi fehér	50		0	0	0	0	0
24	női tunika, fehér	1 100		0	0	0	0	0
25	peking, takarítói ing, sárga	30		0	0	0	0	0
26	peknadrág, takarítói nadrág, sárga	30		0	0	0	0	0
27	zsilipnadrág, zöld/kék	3 000		0	0	0	0	0
28	zsiliping, zöld/kék	3 000		0	0	0	0	0
29	poló fehér unisex	250		0	0	0	0	0
30	férfi beteging, speciális	2 500		0	0	0	0	0
31	betegkötös, felnőtt	10		0	0	0	0	0
32	pizsamakabát, gyerek	10		0	0	0	0	0
33	pizsamakabát, felnőtt	10		0	0	0	0	0
34	pizsamanadrág, gyerek	10		0	0	0	0	0
35	pizsamanadrág, felnőtt	10		0	0	0	0	0
36	polyahuzat	500		0	0	0	0	0
37	combvédő	500		0	0	0	0	0
38	csecsemőing	10		0	0	0	0	0
	Összesen:	20 137						

Sorsz.	Megnevezés	Tervezett mennyiség (db/év)	Nettó egységár (HUF)	Nettó ajánlati ár 1 évre (HUF) (db x nettó egységár)	ÁFA (27%)	Bruttó ár (HUF) 1 évre	Nettó ár (HUF) összesen 2 évre	Bruttó ár (HUF) összesen 2 évre
II. rész: Siktexiliák								
39	abrosz	500		0	0	0	0	0
40	dunahuzat, nagy	4 600		0	0	0	0	0
41	dunahuzat, kicsi	10		0	0	0	0	0
42	lepedő, nagy fehér	7 000		0	0	0	0	0
43	lepedő, haránt fehér	2 300		0	0	0	0	0
44	lepedő kicsi, fehér	300		0	0	0	0	0
45	párnahuzat nagy	6 000		0	0	0	0	0
46	törölköző, fehér	5 000		0	0	0	0	0
47	frottír törölköző	10		0	0	0	0	0
48	frottír fürdőlepedő	10		0	0	0	0	0
49	konyharuha	500		0	0	0	0	0
50	pólysterét	10		0	0	0	0	0
51	matrac nagy	150		0	0	0	0	0
52	matrac kicsi	5		0	0	0	0	0
53	paplan, nagy	200		0	0	0	0	0
54	paplan, kicsi	5		0	0	0	0	0
55	mosható párna el. célra, nagy	200		0	0	0	0	0
56	mosható párna el. célra, kicsi	5		0	0	0	0	0
57	pléd	75		0	0	0	0	0
58	gyerek pléd	10		0	0	0	0	0
59	lepedő, nagy zöld	4 200		0	0	0	0	0
60	lepedő, nagy kék	250		0	0	0	0	0
61	lepedő, haránt zöld	2 000		0	0	0	0	0
62	lepedő kicsi, zöld	10		0	0	0	0	0
63	lepedő, haránt kék	10		0	0	0	0	0
64	törölköző, zöld	1 000		0	0	0	0	0
65	borogató fehér	4 200		0	0	0	0	0
66	borogató zöld	13 000		0	0	0	0	0
67	lábszák, zöld	500		0	0	0	0	0
68	lábszák, fehér	1 000		0	0	0	0	0
69	haskötő	500		0	0	0	0	0
70	peltenka	4 000		0	0	0	0	0
Összesen:		57 560						

FONTOS MEGJEGYZÉSEK A RÉSZLETEZŐ ÁRTÁBLÁZATI KITÖLTÉSÉHEZ

A táblázat kitöltése kötelező! A római számmal jelölt I.-II. részekre külön-külön lehet ajánlatot tenni. Azt a részt, amelyre Ajánlattevő nem tesz ajánlatot, X jellel vagy áthúzással jelezze!
A táblázat és a cellák formátuma nem változtatható! Az egységár megadása után a megadott képlet alapján a cellák automatikusan megadják a nettó ajánlati összérték, az ÁFA összegét és a bruttó összérték.

Az egységár két tizedes jegyig megadható, a nettó ajánlati összérték és a bruttó összérték megadása a magyar kerekítés szabályai szerint egész számban történik.

Dátum: 201.....

aláírás
2. oldal, összesen: 2